



- \* 製品についてのお問い合わせは、お近くのSHOEI正規販売店か下記Webサイトを閲覧いただき、お問い合わせください。
- \* For further information, please consult your local SHOEI distributor or dealer.
- \* สำหรับข้อมูลเพิ่มเติม โปรดสอบถามตัวแทนจำหน่ายหรือผู้จัดจำหน่าย SHOEI ใกล้บ้านคุณ
- \* 자세한 정보에 대한 문의사항은 가까운 SHOEI 판매점에 문의해 주십시오.
- \* Untuk maklumat lanjut, sila rujuk wakil atau pengedar SHOEI tempatan anda.

shoei.com/worldwide/sales.html



### 株式会社 SHOEI

本社・国内営業部

〒110-0016 東京都台東区台東1-31-7  
Tel: 03-5688-5180 Fax: 03-3837-8245

### SHOEI CO., LTD.

HEAD OFFICE

1-31-7 Taito, Taito-ku, Tokyo 110-0016, JAPAN  
Tel: +81 3 5688 5170 Fax: +81 3 3837 8245

www.shoei.com

## 取扱説明書

このたびはSHOEIヘルメットをお買い上げいただき、誠にありがとうございます。本製品の機能および注意事項を十分にご理解いただき、より安全に快適なモーターサイクルライフを送っていただくために、ご使用前に本取扱説明書をよく読んで、記載されている内容を十分に理解してください。本取扱説明書は、読み終わったあと、いつでも取り出せる場所に保管してください。本取扱説明書を紛失したときは、弊社までお問い合わせください。

この取扱説明書の内容は、予告なしに変更する場合があります。

この取扱説明書に使われているイラストは、実際の製品とは異なる場合があります。

この取扱説明書の著作権は、株式会社SHOEIにあります。無断転載、複製は固くお断りします。

## Instructions for use

Thank you for purchasing this SHOEI helmet. Please read this manual carefully before use and keep it for future reference. This manual contains valuable information to help you understand the functions of the product and the instructions for use in order for you to enjoy a safety and comfortable motorcycle life. Your SHOEI dealer can provide a replacement if it is lost.

The contents of this manual are subject to change without notice.

The illustrations in this manual may differ from the actual product.

The copyrights for this manual belong to SHOEI CO., LTD. Reproduction or copying of this manual without written permission is strictly prohibited.

## คำแนะนำการใช้งาน

ขอบคุณที่วางใจหมวกกันน็อก SHOEI อันผู้ครอบครองอย่างละเอียดก่อนการใช้งานและเก็บไว้เพื่อใช้อ้างอิงในอนาคต ผู้ครอบครองนี้ควรถือผู้ที่เป็นประโยชน์ซึ่งช่วยให้คุณเข้าใจถึงฟังก์ชันต่างๆ ของผลิตภัณฑ์นี้ รวมถึงคำแนะนำในการใช้งาน เพื่อให้คุณได้รับความปลอดภัยและความสบายในการขับขี่รถจักรยานยนต์ ตัวแทนจำหน่ายหรือผู้จัดจำหน่าย SHOEI ของคุณ สามารถจัดหาเล่มใหม่ได้ในกรณีที่คุณสูญหาย

เนื้อหาของผู้ครอบครองนี้ยังมีการเปลี่ยนแปลงได้โดยไม่ต้องแจ้งให้ทราบ

ภาพประกอบในคู่มือฉบับนี้อาจแตกต่างไปจากผลิตภัณฑ์จริง

ลิขสิทธิ์สำหรับคู่มือฉบับนี้เป็นของ SHOEI CO., LTD. ห้ามทำซ้ำหรือทำสำเนาผู้ครอบครองนี้โดยไม่ได้รับอนุญาตเป็นลายลักษณ์อักษรอย่างเด็ดขาด

## 취급설명서

SHOEI 헬멧을 구매해 주셔서 대단히 감사합니다. 본 제품의 기능 및 주의사항을 충분히 이해 한 후 더욱 안전하고 쾌적한 모터 사이클 주행을 위해 사용하시기 전에 본 취급설명서를 잘 읽고 기재된 내용을 충분히 이해해 주십시오. 본 취급설명서를 다 읽은 후에는 언제든지 꺼내 볼 수 있는 장소에 보관해 주십시오. 본 취급설명서를 분실했을 때에는 영사로 문의해 주십시오.

이 취급설명서의 내용은 예고 없이 변경될 수 있습니다.

이 취급설명서에 사용된 일러스트는 실제 제품과 다를 수 있습니다.

이 취급설명서의 저작권은 주식회사 SHOEI에 있습니다. 무단 전재, 복제를 엄격히 금지합니다.

## Arahan penggunaan

Terima kasih kerana membeli topi keledar SHOEI ini. Baca buku panduan ini dengan teliti sebelum penggunaan dan simpan buku panduan ini untuk rujukan masa depan. Buku panduan ini mengandungi maklumat penting bagi membantu anda memahami fungsi produk dan arahan penggunaan agar anda dapat menikmati kehidupan bermotosikal yang selamat dan selesa. Wakil atau pengedar SHOEI anda boleh menggantikan buku panduan anda jika buku ini hilang. Kandungan dalam buku panduan ini adalah tertakluk kepada perubahan tanpa notis. Ilustrasi dalam buku panduan ini mungkin berbeza daripada produk sebenar. Hak cipta untuk manual ini milik SHOEI CO., LTD. Pengeluaran semula atau penyalinan buku panduan ini tanpa kebenaran adalah dilarang sama sekali.

日本語..... P2 - 33

English ..... P2 - 33

ไทย..... P34- 65

한국어..... P34- 65

Bahasa Melayu..... P66- 94

日本語	English	
最初にお読みください	Read This First	3
梱包物の確認	Confirm the Packed Items	4
各部の名称	Parts Description	5
ブレスガード	Breath Guard	6
チンカーテン	Chin Curtain	7
CNS-1Cシールド	CNS-1C Shield/Visor	8
CNS-1Cシールドの 取り扱いに関するご注意	Important Notice about Handling the CNS-1C Shield/Visor	12
CNS-1Cシールドの調整	Adjustment of the CNS-1C Shield/Visor	13
シリコンオイルの使用法	Applying Silicone Oil	15
QSV-2サンバイザー	QSV-2 Sun Visor	16
QSV-2サンバイザーの取り扱いに 関するご注意	Important Notice about Handling the QSV-2 Sun Visor	18
デフロスター	Defogger Ventilation System	18
反射ステッカー	Reflective Stickers	20
防曇シート	Anti-fog Sheet	21
サービスツール	Service Tool	21
内装の交換について	Replacing Interior Parts	22
内装の取り外し方	Removing Interior Parts	23
内装の取り付け方	Installing Interior Parts	25
内装の取り扱いに関するご注意	Important Notice about Handling Interior Parts	27
E.Q.R.S. (エマージェンシークイックリリースシステム)	E.Q.R.S. (Emergency Quick Release System)	28
GT-Air3専用インターコムを 取り付けるときは	When Installing the Dedicated Intercom for GT-Air 3	29
その他のご注意	Other Cautions	31
パーツリスト	Parts List	32
GT-Air3オプションパーツ	GT-Air 3 Optional Parts	32

## 最初にお読みください

この商品はオートバイ用のヘルメットです。

これ以外の目的に使用しないでください。他の目的でこのヘルメットを使用すると、事故の際、十分な保護が得られないことがあります。

どんなヘルメットでも、高速度や低速度での、考えられるあらゆる直線衝撃や回転衝撃から着用者を保護できるわけではありません。

頭部の保護能力を最大まで引き出すために、ヘルメットを頭部に適切にフィットさせ、あごひもを顎の下でしっかりと締め付けてください。また、ヘルメットを頭に固定したときに、十分な周辺視界が確保できなければいけません。ヘルメットが大きすぎると、使用時にヘルメットがずれることがあり、これが原因で、ヘルメットが事故で外れたり、視界を妨げたりする可能性があり、けがや死亡の原因となります。ヘルメットを正しく着用する方法については、「安全マニュアル」を参照してください。

マニュアルの内容は予告なしに変更されることがあります。マニュアル内で使用されている図は、実際の製品とは異なる場合があります。

マニュアルの著作権は株式会社SHOEIに帰属します。

本書を無断で転載または複製することは、固く禁じられています。

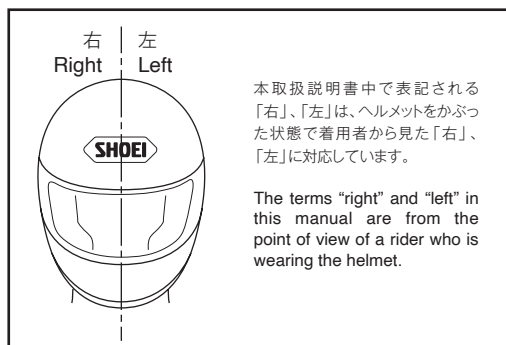

## Read This First

This product is a motorcycle helmet.

Do not use it for any purposes other than riding a motorcycle. If you use the helmet for any other purpose, it may not provide sufficient protection in case of an accident.

No helmet can completely protect the wearer from all possible linear or rotational impacts that may occur at high or low speeds.

For maximum head protection, the helmet must fit properly and the retention system must be securely fastened under the chin. The helmet should allow sufficient peripheral vision when secure on your head. If your helmet is too large, it may slide on your head while riding causing your helmet to obstruct your vision or come off in an accident resulting in personal injury or death. To learn to properly wear and secure your helmet, see the booklet "Safety Instructions".

The contents of this manual are subject to change without notice.

The illustrations in this manual may differ from the actual product.

The copyrights for this manual belong to SHOEI CO., LTD. Reproduction or copying of this manual without written permission is strictly prohibited.

## 梱包物の確認

本製品を開梱したあと、パーツや付属品がすべて揃っていることを確認してください。

1. ヘルメット
2. 防曇シート
3. プレスガード
4. チンカーテン
5. ヘルメットバッグ
6. 安全マニュアル(日本国内向け保証書付き)
7. E-3 タグ(マレーシア向けのみ)
8. 「SHOEI」ロゴステッカー
9. 防曇シート用ピン
10. サービスツール
11. シリコンオイル

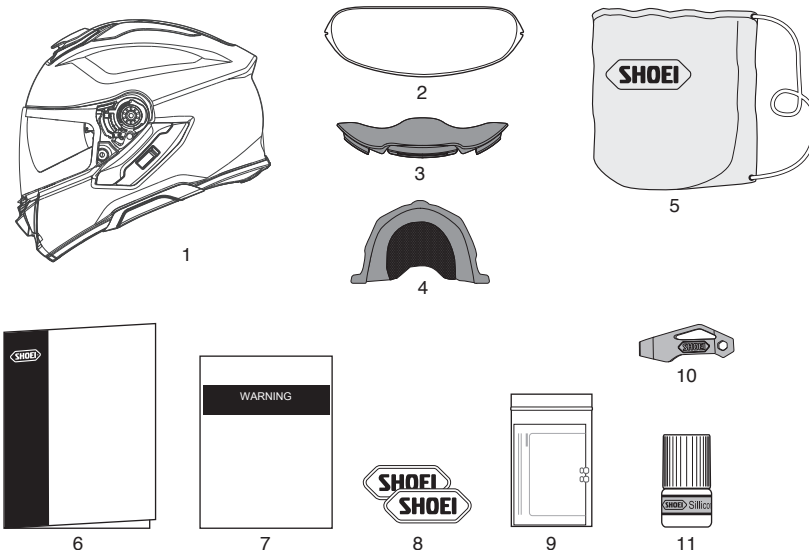

梱包物(箱や緩衝材)は、修理時の送付などのためにできるだけ保存されることをお勧めしますが、廃棄される場合は、法令に従い正しく処理してください。

## Confirm the Packed Items

After opening the product box, please confirm that all parts and accessories are included.

1. Helmet
2. Anti-fog Sheet
3. Breath Guard
4. Chin Curtain
5. Helmet Bag
6. Safety Instructions
7. Warning Label (E-3 tag: for Malaysia only)
8. SHOEI Logo Stickers
9. Anti-fog Sheet Pin
10. Service Tool
11. Silicone Oil



We recommend that you save the box and its cushioning material in case you need to ship the product or its parts for repair. If you dispose of these materials, please follow the proper laws and regulations.

## 各部の名称

- |                   |                       |
|-------------------|-----------------------|
| 1. ロア エア インテーク    | 13. バッテリースペース用<br>カバー |
| 2. シールドロックボタン     | 14. インターコムベース<br>カバー  |
| 3. デフロスター         | 15. チンストラップ<br>(あごひも) |
| 4. CNS-1Cシールド     |                       |
| 5. QSV-2サンバイザー    |                       |
| 6. サンバイザーホルダー     |                       |
| 7. 衝撃吸収ライナー       |                       |
| 8. アッパー エア インテーク  |                       |
| 9. シェル            |                       |
| 10. トップ エア アウトレット |                       |
| 11. シールドベース       |                       |
| 12. サンバイザー操作レバー   |                       |

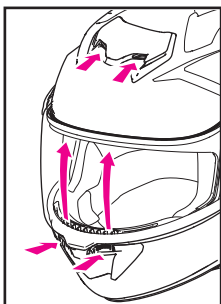
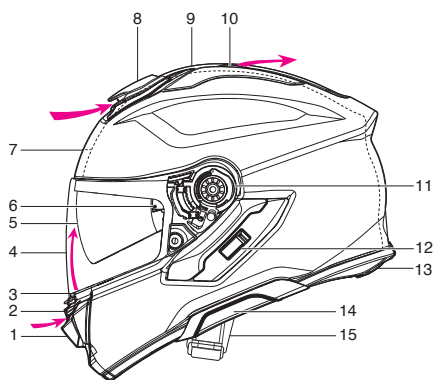

ブレスガードなし  
With no breath guard

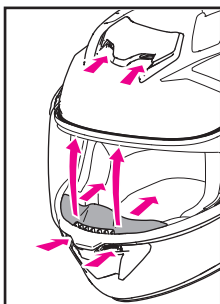

ブレスガードあり  
With breath guard

**!** ベンチレーションを開くと、周りの音が大きく聞こえたり、乗車姿勢によっては風切り音が発生したりする場合があります。

## Parts Description

- |                                |                         |
|--------------------------------|-------------------------|
| 1. Lower Air Intake            | 10. Top Air Outlet      |
| 2. Shield/Visor Lock Button    | 11. Shield/Visor Base   |
| 3. Defogger Ventilation System | 12. Sun Visor Lever     |
| 4. CNS-1C Shield/Visor         | 13. Battery Space Cover |
| 5. QSV-2 Sun Visor             | 14. Intercom Base Cover |
| 6. Sun Visor Holder            | 15. Chinstrap           |
| 7. Impact Absorbing Liner      |                         |
| 8. Upper Air Intake            |                         |
| 9. Shell                       |                         |

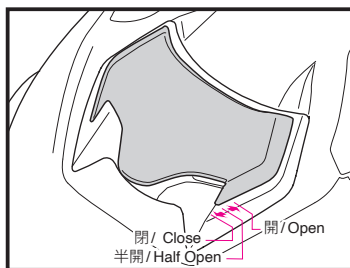

アッパーエアインテーク / Upper Air Intake

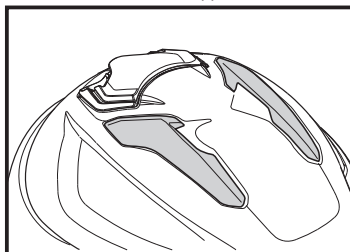

トップエアアウトレット / Top Air Outlet

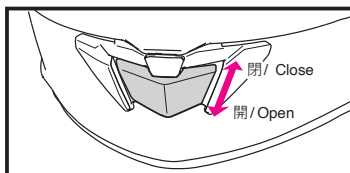

ロアエアインテーク / Lower Air Intake

**!** Opening the vents on the helmet can cause an increase in noise levels.

## ブレスガード

ブレスガードを取り付けると、ロアエアインテークからの空気の流れが変わり、口元に風が送り込まれるとともに、呼吸によるシールドの曇りを軽減します。ブレスガードの取り付け、取り外しは、下記の方法で行います。

## ブレスガードの取り付け方

図のように、ブレスガードをデフロスターとマスクライナーの隙間に入れ、上から押し込みます。取り付け後、ブレスガードがしっかり固定されているか確認してください。

## ブレスガードの取り外し方

デフロスターとマスクライナーの隙間から、ブレスガードを引き抜きます。ブレスガードを引き抜いた際、窓ゴムが引き出されてしまう事があります。その際は窓ゴムをつまみ、元の状態に戻してご使用ください。

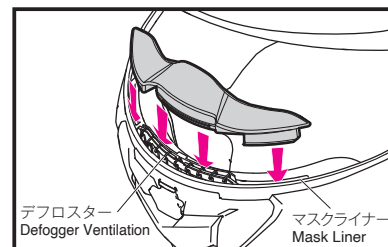

**!** 警告

ヘルメットを持ち運ぶときなどに、ブレスガードを持たないでください。パーツが外れ、ヘルメットが落下して破損する可能性があります。

## Breath Guard

Installing the breath guard changes the airflow from the lower air intake. This directs air around your mouth and also reduces fogging of the shield/visor caused by breathing.

Follow the procedure below to install and remove the breath guard.

## Installing the Breath Guard

As shown in the drawing, insert the breath guard in the space between the defogger ventilation and the mask liner. After installing the breath guard, confirm that it is firmly fixed.

## Removing the Breath Guard

Pull the breath guard from the space between the defogger ventilation and the mask liner. When you pull out the breath guard, the window beading may come out. If this happens, pinch the edge of the window beading and put it back in place.

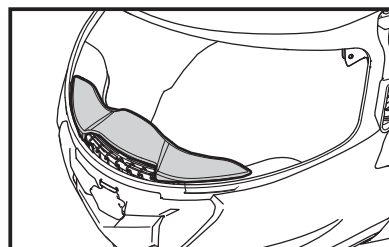

**!** WARNING

Do not carry or hold the helmet by the breath guard. The breath guard may come off, causing the helmet to drop.

日本語

## チンカーテン

チンカーテンは、装着すると、ヘルメットのおご周りの風の巻き込みを低減します。また、風切り音の侵入を低減します。取り付け、取り外しは、下記の方法で行います。

### チンカーテンの取り付け方

チンカーテンのプレートの中央の矢印と、ヘルメット先端部の中央を合わせ、シェルと衝撃吸収ライナーの隙間に差し込み、その後両サイドのプレート部分を順に差し込みます(図1、2)。

### チンカーテンの取り外し方

チンカーテンの中央部分のプレートを引き起こして抜き、その後両サイドのプレートを順に抜きます(図3)。

チンカーテンを引き抜いた際、フチゴムが引き出されてしまう事があります。その際はフチゴムをつまみ、元の状態に戻してご使用ください。

## 警告

- チンカーテンを装着すると、周りの車やバイクの音が、通常より小さく聞こえます。運転時は、特にご注意ください。
- ヘルメットを持ち運ぶときなどに、チンカーテンを持たないでください。パーツが外れ、ヘルメットが落下して破損する可能性があります。

English

## Chin Curtain

Installing the chin curtain restricts the inflow of wind into the chin area. It also reduces the wind noise. The chin curtain is detachable. Follow the procedure below to install and remove the chin curtain.

### Installing the Chin Curtain

Align the arrow at the center of the chin curtain plate with the center of the helmet leading edge. Insert the chin curtain into the clearance between the shell and impact absorbing liner, and then insert both ends of the plate in order (Drawings 1 and 2).

### Removing the Chin Curtain

Pull up and out the center portion of the chin curtain plate, and then pull out both ends of the plate to remove the chin curtain (Drawing 3). When you pull out the chin curtain, the bottom beading may come out. If this happens, pinch the edge of the bottom beading and put it back in place.

## 警告

- With the chin curtain is installed, the sound from nearby vehicles will be reduced. Please be aware of this while riding.
- Do not carry or hold the helmet by the chin curtain. The chin curtain may come off, and the helmet may drop.

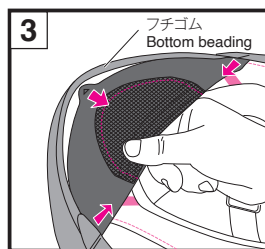
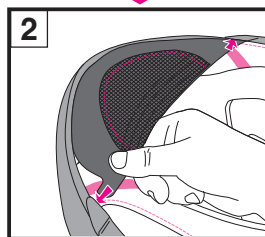
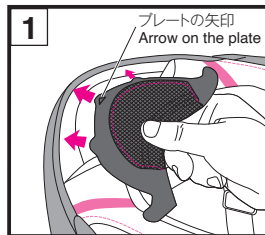

日本語

## CNS-1C シールド



ご購入後はじめてお使いになる際は、シールドから保護フィルムを剥がしてください。

シールドを完全に下ろすと、シールドタブがフックに掛かります。走行時は、このポジションにすることを推奨します(図1)。

### シールド微開ポジション

シールドが曇った際に、図2のように微開ポジションにして低速走行することでヘルメット内を換気し、曇りを取り除くことができます。

## 警告

微開ポジションで高速走行した場合、シールドが不意に開く恐れがあり危険です。高速走行時には使用しないでください。

### シールドの開け方

シールドロックボタンを押してロックを解除し、シールドタブを持って、シールドを開けます(図3)。

English

## CNS-1C Shield/Visor



Before using the shield/visor for the first time after purchase, remove the protective film from the shield/visor.

If you pull the shield/visor completely down, the shield/visor tab will clasp the hook. We recommend that you use the shield/visor in this position while riding your motorcycle (Drawing 1).

### Slightly Open Position

In case the shield/visor is fogged, the fog can be removed by setting the shield/visor to slightly open position as in Drawing 2 and riding a motorcycle at low speed to circulate air within the helmet.

## 警告

Do not ride a motorcycle at high speed with the shield/visor in slightly open position. The shield/visor can be fully opened unexpectedly and can be very dangerous.

### Opening the Shield/Visor

Press the shield/visor lock button to release the lock and open the shield/visor by holding the shield tab (Drawing 3).

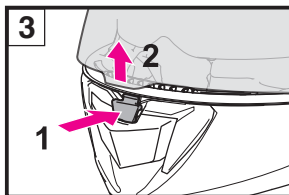
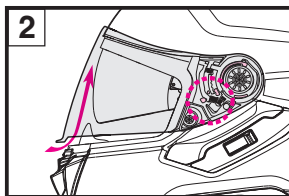
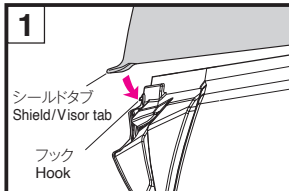

日本語 / English

## 日本語

### シールドの取り外し方

1. シールドを全開の状態にします(図4)。
2. トリガーを下に引きながら、シールドを手前に持ち上げフック(A) (B)を外したのち(図5)、フック(C)をフックレールから矢印方向に外して取ります(図6)。
3. 反対側も同じ要領で取り外します。

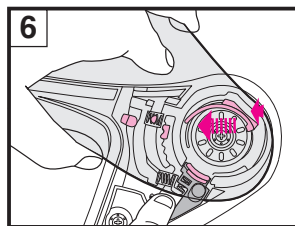
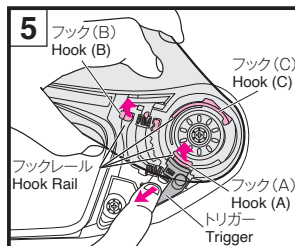
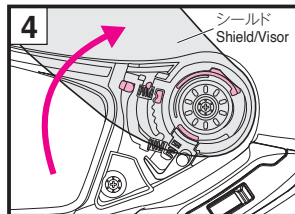

## English

### Removing the Shield/Visor

1. Open the shield/visor to fully opened position (Drawing 4).
2. While pulling the trigger down, hold up the shield/visor toward you to detach hooks (A) and (B) (Drawing 5). Next, detach hook (C) from the hook rail in the direction of the arrow to remove the shield/visor (Drawing 6).
3. Also remove the opposite side in the same manner.

## 日本語

### シールドの取り付け方

1. シールドを全開状態の位置に合わせて、フック(C)をフックレールに差し込みます(図7)。
2. シールドの矢印付近を上から、「カチッ」とロックされるまで押し(図8)、フック(A) (B)をフックレールにしっかりとめ込みます(図9)。
3. 反対側も同じ要領で取り付けます。
4. 最後に、シールド開閉を数回繰り返し、フックがフックレールに確実にハマっているか確認します。

## 警告

フックがフックレールにはまっていないと、走行中にシールドが外れ、思わぬ事故を引き起こす可能性があります。取り付け後は、シールドの開閉操作を数回繰り返し、フックがフックレールに確実にハマっているか確認してください。また、シールドを完全に下ろした状態で、シールドタブがフックに掛かるか確認してください。

## English

### Installing the Shield/Visor

1. Adjust the shield/visor to fully opened position and insert shield/visor hook (C) as per Drawing 7.
2. Push down the area indicated by the arrow until it clicks into place (Drawing 8) and fit hooks (A) and (B) into the hook rails (Drawing 9).
3. Also attach the opposite side in the same manner.
4. Finally, open and close the shield/visor a few times and ensure sure that both hooks are securely fixed into their hook rails.

## WARNING

If the hooks are not securely inserted into their hook rails, the shield/visor may come off during riding and an accident may occur. After installing the shield/visor, open and close it a few times to confirm that the hooks and hook rails fit together securely. With the shield/visor completely closed, check that the shield/visor tab is clasped by the hook.

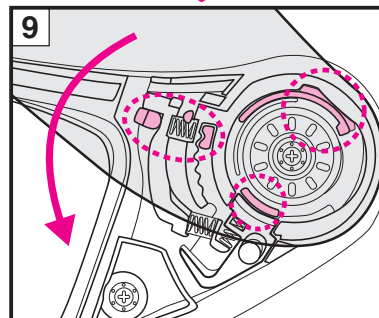
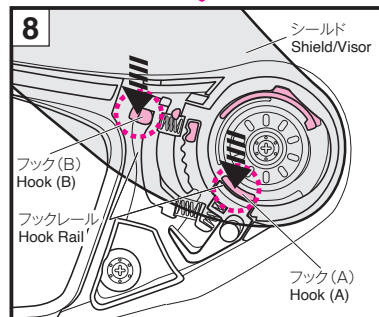
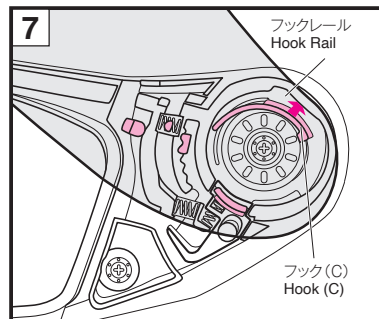

**警告**

このシールドをお使いになる前に、取扱説明書内の指示や警告を注意深くお読みください。取扱説明書内の指示や警告に従わずに生じた損害については、一切その責任を負いません。

- 着色シールド(Dark Smoke)、ミラー加工シールド(Spectra)は、ECE R22/06に規定されている可視光線透過率の要求を満たしていません。ただし、日差しの強いサーキットでの長時間の使用では、認定品と比較して目の疲労を軽減する場合があります。
- 着色シールドや、ミラー加工のシールドは、可視光線透過率を下げ、ある状況下では視界の妨げとなり、ケガや死亡につながる事故を引き起こす恐れがあります。
- 着色シールドや、ミラー加工のシールドは、夜間やトンネル内、雨天や霧など、視界の悪い環境では使用しないでください。これらのシールドは日中での使用専用です。
- 着色シールドもしくはミラー加工のシールドと、インナーサンバイザー、サングラスなどの可視光線透過率を下げる製品は、いずれも併用しないでください。視界が妨げられ、大変危険です。
- シールドに、曇り止め効果のある防曇シートを装着すると、シールドの可視光線透過率が最大で10%低下します。

米国内で、着色シールドもしくはミラー加工のシールドを、サンバイザーと併用すると、VESC-8\*に規定されている可視光線透過率の要求事項が満たされなくなります。着色シールドもしくはミラー加工のシールドと、サンバイザーを併用しないでください。視界が制限され、重傷や死亡につながる事故の恐れがあります。

VESC-8: バイク搭乗者の目の保護に関する車両機器安全委員会規則第8号。この規則は米国36の州で、バイク搭乗者の目の保護具使用に関する法律とともに、広く参照・適用されています。

**WARNING**

Read the instructions and warnings in the owner's manual carefully before using this shield/visor. It is your responsibility to ensure that your use of this shield/visor complies with any state or local laws.

- The light transmittance ratio of the tinted (Dark Smoke) and mirrored (Spectra) shield/visor is lower than the requirement of ECE R22/06. However, when used for an extended period in strong sunlight while riding on a circuit, they may alleviate eye fatigue more effectively compared to homologated shield/visors.
- Tinted or mirrored shields/visors reduce light transmittance and may impair a rider's vision in certain circumstances, increasing the likelihood of a crash resulting in injury or death.
- Never use a tinted or mirrored shield/visor at night, in tunnels, in rain or fog, or in other low visibility conditions. These shields/visors are intended for daytime use only.
- Do not use a tinted or mirrored shield/visor together with the helmet's internal sun visor, sunglasses or any other product that reduces light transmittance. This may obstruct your view and can be very dangerous.
- When a mist retardant anti-fog sheet is attached to these shields/visors, the light transmittance ratio decreases by a maximum of 10%.

If a tinted or mirrored shield/visor is used together with the sun visor in the U.S.A., the requirement for the light transmission ratio specified in VESC-8\* is not met.

Do not use the tinted or mirrored shield/visor together with the sun visor. Otherwise, the restricted vision caused by the tinted or mirrored shield/visor may lead to accidents, resulting in serious injury or death.

VESC-8: Vehicle Equipment Safety Commission regulation No. 8 for motorcyclist eye protection. This standard is widely referred to and applied in 36 states in the U.S.A. together with the laws regarding motorcyclist eye protection.

**CNS-1Cシールドの取り扱いに関するご注意**

- 着色シールド、もしくはミラー加工のシールドとサンバイザーを併用しないでください。併用した場合、視界が制限され、大変危険です。
- シールドの汚れや傷は走行中の視界の妨げとなり、大変危険です。CNS-1Cシールドが汚れたり傷が付いたら、直ちに使用を中止し、取り外して洗浄するか、交換してください。
- CNS-1Cシールドは、水で薄めた中性洗剤で洗い、真水でよくすすいでから柔らかい布でふき取り、乾かしてください。40℃を超える湯・塩水・酸性またはアルカリ性の洗剤・ベンジン・シンナー・ガソリン・その他の有機溶剤・ガラスクリーナーなど、有機溶剤を含むクリーナー類は使用しないでください。これらが付着すると、シールドが変質し、安全性に支障をきたす可能性があります。
- シールドが曇った状態で走行しないでください。視界が妨げられ大変危険です。CNS-1Cシールドが曇った場合、ロアエアインテークを開けたり、シールドを開けたりしてヘルメット内をよく換気しシールドの曇りを取り除いてください。また、防曇シートの使用も、シールドの曇り止めに効果的です。
- 防曇シートをご使用の場合は、必ずSHOEI純正品の防曇シートをご使用ください。取り扱い方法については、防曇シートの取扱説明書をご覧ください。
- CNS-1Cシールドは、保護フィルムをはがして使用してください。
- CNS-1Cシールドの視界に入る位置に、ステッカーや粘着テープを貼らないでください。
- シールドベースをクリーニングしたり、あるいはシールドベースを交換した場合、シールドを開けてシールドと窓ゴムの密着を確認してください。隙間がある場合、風の巻き込みや風切り音の原因となるため、シールドが窓ゴムに密着するようシールドベースの位置を調整してください。
- スクリーンの締め付けなどを行う際は、ビットサイズ「No.2」のプラスドライバーを垂直に当て、ていねいに回してください。サイズの合わないドライバーや電動ドライバーを使用したり、スクリーをなまめに締め付けたりすると、ネジ頭を破損する場合がありますので、十分注意して回してください。スクリーを交換する場合は、必ず純正部品(アルミニウム製)をご使用ください。スクリーを強く締めすぎると、スクリーが破損する場合がありますのでご注意ください。(推奨締め付けトルク:80cN・m/約8kgf・cm)
- シールドの開閉の動きが悪くなったり、擦れるような音がした場合は、窓ゴムにシリコンオイルを塗布してください。シリコンオイルの塗布箇所については、「シリコンオイルの使用法」を参照してください。

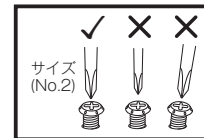
**Important Notice about Handling the CNS-1C Shield/Visor**

- Do not use the tinted or mirrored shield/visor together with the sun visor. Doing so may obstruct your view and can be very dangerous.
- Dirt and scratches on the shield/visor may obstruct your view while riding and can be very dangerous! If the CNS-1C shield/visor gets dirty or scratched, stop using it immediately. Remove the shield/visor and clean or replace it.
- The CNS-1C shield/visor should be cleaned with a solution of mild, neutral soap and water. Rinse well with pure water then wipe dry with a soft cloth. **Do not use any of the following cleaning materials: hot water over 40°C; salt water; any acidic or alkali detergent; benzene, thinner, gasoline, or other organic solvents; glass cleaner; or any cleaner containing organic solvents.** If any of these cleaners are used, the shield's/visor's chemical nature may be altered and safety may be hindered.
- Do not ride with a shield/visor that is fogged. This may obstruct your view and can be very dangerous. If the CNS-1C shield/visor is fogged, open the lower air intake and/or open the shield/visor to circulate air within the helmet and remove the fog from the shield/visor. Use of the anti-fog sheet is also effective in stopping fog.
- Always use SHOEI's genuine anti-fog sheet for the applicable shield/visor. For the procedure of handling the anti-fog sheet, please refer to its instruction manual.
- Remove the protective film before using the CNS-1C shield/visor.
- Do not place any sticker or adhesive tape in the field of vision of the CNS-1C shield/visor.
- After cleaning or replacing the shield/visor base, close the shield/visor and make sure that it touches the window beading in all around. If there is a gap between the shield/visor and the window beading, adjust the position of the shield/visor base and eliminate the gap, because it may cause roll-in of wind or noise.
- For tightening screws, apply No.2 size Phillips head screwdriver vertically and rotate it carefully. If improper sized screwdriver or electric screwdriver is used, a screw head may be broken. Use a genuine screw made of aluminum for replacement. If a screw is tightened too much, it may be broken. (Recommended torque: 80 cN·m or about 8 kgf·cm)
- If the shield/visor becomes difficult to open or close, or it makes a rubbing sound, apply silicone oil onto the window beading. Refer to "Applying Silicone Oil" for details of the application points.

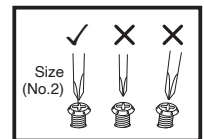

## CNS-1Cシールドの調整

1. シールドベースの下部ビス穴を、シェル側の下部ビス穴の上下左右の中心に合わせ(図1)、スクリューを仮止めします。
2. 次に、シールドベースの上部ビス穴を、シェル側の上部ビス穴の上下左右の中心に合わせ(図2)、ワッシャーを溝に合わせてはめ、スクリューを締め付けた後、下部スクリューも締め付けます(図3)。
3. 反対側のシールドベースも同じように取り付けます。
4. シールドを取り付けます。取り付け後は、シールド開閉を数回繰り返し、フックがシールドベースに確実にハマっているか、確認してください。
5. シールドを完全に下ろした状態で、シールドが窓ゴムに密着しているか確認してください。

## シールドと窓ゴムの間に隙間がある場合

シールドを一度外し、シールドベースの位置を調整します。

1. 片側のシールドベースの下部ビス穴、上部ビス穴のスクリューを緩め、シールドベースを図の矢印方向(図4)にずらして、スクリューを締め直します。
2. 調整後は、シールドを取り付け、シールドと窓ゴムの間に隙間がないか確認してください。隙間がなくならないときは、再度シールドを外し、同じ手順で反対側のシールドベースの位置を調整してください。
3. 調整完了後は、シールドを完全に下ろした状態で、シールドタブがフックに掛かるか確認してください(図4)。  
シールドベースの取り付け位置が極端に後方になると、シールドタブがフックに掛からなくなることがあります。また同様に、シールド開閉の際に、シールドが窓ゴムと干渉し、窓ゴムが破損する恐れがありますので注意してください。

## シールドと窓ゴムがきつく当たっていて、シールドの開閉がしづらい場合

シールドを一度外し、シールドベースの位置を調整します。

1. シールドベースの下部ビス穴、上部ビス穴のスクリューを緩め、シールドベースをほんの少し図の矢印方向(図5)にずらして、スクリューを締め直します。
2. 反対側のシールドベースも同じように調整します。
3. 調整後は、シールドを取り付け、シールドの開閉動作を確認してください。また、シールドと窓ゴムの間に隙間がないか確認してください。

シールドの調整後は、「シリコンオイルの使用法」を参照して、窓ゴムにシリコンオイルを塗布してください。

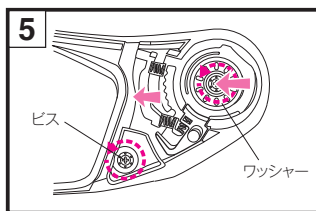
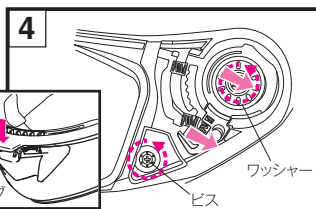
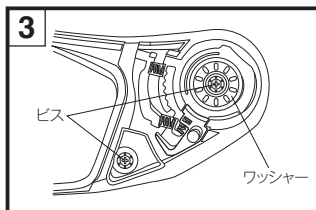
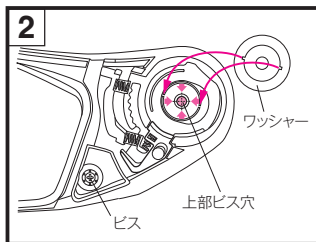
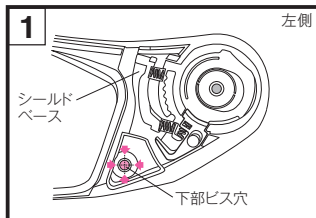

## Adjustment of the CNS-1C Shield/Visor

1. Align the lower screw hole in the shield/visor base with the center of the lower screw hole on the shell side (Drawing 1), and then tighten the screw temporarily.
2. Next, align the upper screw hole in the shield/visor base with the center of the upper screw hole on the shell side (Drawing 2), and then align the washer with the groove and fit it. After tightening the screw, also tighten the lower screw (Drawing 3).
3. Install the shield/visor base on the opposite side in the same manner.
4. Install the shield/visor (Drawing 4). After that, open and close the shield/visor a few times to confirm that the hooks are securely fit in the shield/visor base.
5. With the shield/visor completely closed, check that the shield/visor is in close contact with the window beading.

## If there is a gap between the shield/visor and the window beading

Remove the shield/visor once and adjust the position of the shield/visor base.

1. Loosen the screws in the upper and lower holes in either shield/visor base, and shift the shield/visor base in the direction of the arrow (Drawing 4). Then, tighten the screws again.
2. After the adjustment, install the shield/visor and check that there is no gap between the shield/visor and window beading. If a gap cannot be eliminated, remove the shield/visor again and adjust the position of the shield/visor base on the opposite side in the same manner.
3. Upon completion of the adjustment, check with the shield/visor completely closed that the shield/visor tab engages with the hook (Drawing 4).  
If the shield/visor base is positioned extremely toward the back, the shield/visor tab may not engage with the hook. In addition, when opening or closing the shield/visor, be aware that it may interfere with the window beading and the window beading may be damaged.

## If the shield/visor is in too close touch with the window beading

Remove the shield/visor once and adjust the position of the shield/visor base.

1. Loosen the screws in the upper and lower holes in the shield/visor base, and slightly shift it in the direction of the arrow (Drawing 5). Then, tighten the screws again.
2. Adjust the shield/visor base on the opposite side in the same manner.
3. After the adjustment, install the shield/visor and check that the shield/visor opens and closes smoothly. In addition, check that there is no gap between the shield/visor and window beading.

After adjusting the shield/visor, refer to "Applying the Silicone Oil" and apply silicone oil to the window beading.

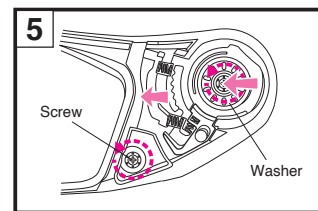
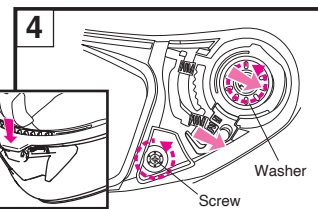
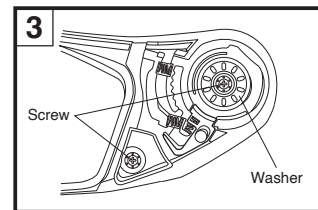
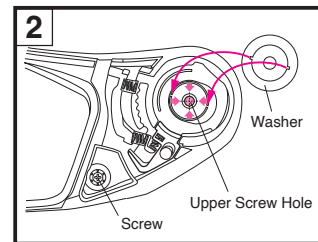
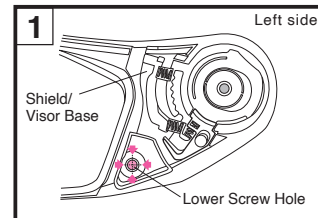



## シリコンオイルの使用方法

シリコンオイルは、ごみやホコリをふき取ってから塗布し、余分なシリコンオイルはふき取ってください。常に快適にご使用いただくため、定期的なメンテナンスをお勧めします。

## 窓ゴムへのシリコンオイルの使用方法

シールドと窓ゴムの密着性を保つため、点線で示した位置に、付属のシリコンオイルを少量塗布してください。シリコンオイルがシールドに付着すると、視界の妨げとなる恐れがあるので、余分なシリコンオイルは必ずふき取ってください。

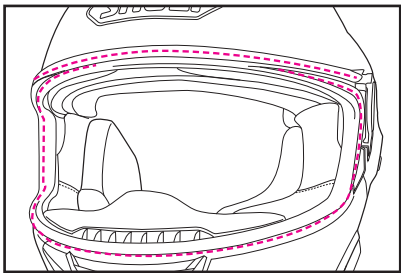

## フックレールへのシリコンオイルの使用方法

シールドの開閉の動きが悪くなったり、擦れるような音が発生した場合は、図で示した位置に付属のシリコンオイルを極少量塗布してください。

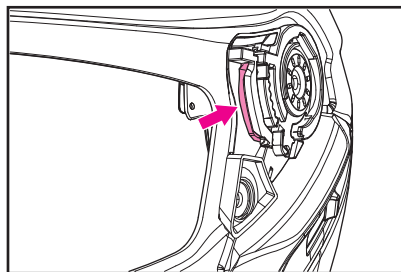

## Applying Silicone Oil

Apply the silicone oil after wiping off any dust and dirt. Also wipe off any excess silicone oil after application. Regular maintenance is recommended to ensure continuing comfort when using the helmet.

## Applying the Silicone Oil on the Window Beading

To maintain adhesion between the shield/visor and window beading, apply a small amount of the supplied silicone oil along the dotted line. If silicone oil adheres to the shield/visor, it may impair visibility. Ensure you wipe off any excess oil.

## Applying the Silicone Oil in the Hook Rails

If the shield/visor becomes difficult to open or close, or it makes a rubbing sound, apply a small amount of the enclosed silicone oil on the part shown in the drawing.

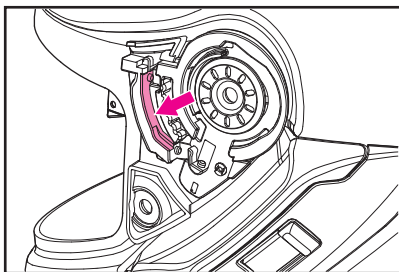

## QSV-2サンバイザー

QSV-2サンバイザーの上げ下げは、シェル左側にあるサンバイザー操作レバーで行います。サンバイザーを上げるときは、図の位置までレバーを下げてください。サンバイザーが完全に上がっていないと、走行中に振動などで不意に下がって視界が妨げられる可能性があります。危険です。

## ■ QSV-2サンバイザーの取り外し方

1. サンバイザー操作レバーを上げ、QSV-2サンバイザーを下げます(図1)。
2. サンバイザーを片手で持ち、サンバイザーホルダーとサンバイザーの間にサービスツールを差し込み、突起部を外し、サンバイザーを矢印の方向に回すように取り外します(図2)。
3. 反対側も同じ要領で取り外します。

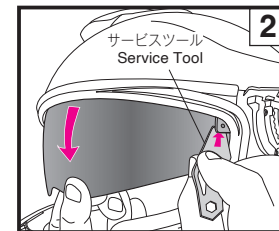
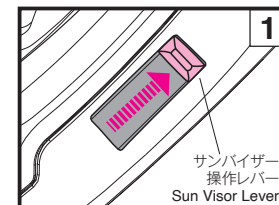
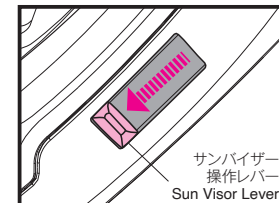

## QSV-2 Sun Visor

The QSV-2 sun visor can be raised and lowered by sliding the sun visor lever on the left side of the shell. To raise the sun visor, pull the lever down until it stops at the position shown in the drawing. If the sun visor is not fully raised, it may slip down unexpectedly during riding due to vibration, for example, and your view may be obstructed.

## ■ Removing the QSV-2 Sun Visor

1. Slide up the sun visor lever and lower the QSV-2 sun visor (Drawing 1).
2. Hold the sun visor with one hand and insert the service tool between the sun visor and the sun visor holder. Then, detach the rounded protrusion and rotate the sun visor in the direction of the arrow to remove it (Drawing 2).
3. Also remove the opposite side in the same manner.

## 日本語

### ■QSV-2サンバイザーの取り付け方

1. サンバイザー操作レバーを上げ、サンバイザーホルダーを下げます(図3)。
2. QSV-2サンバイザーの凸部分1をホルダーに差し込み、上方に回転させながらサンバイザーの突起部2をホルダーの穴に、「パチン」と音がするまではめ込みます(図4)。
3. 反対側も同じ要領で取り付けます。
4. サンバイザーに指紋が付いたときは、乾いた柔らかい布で拭き取ってください。

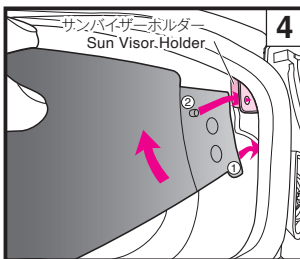
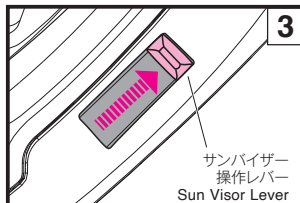

### ⚠ 警告

サンバイザーを正しく取り付けていないと、走行中にサンバイザーが脱落し、思わぬ事故を引き起こす可能性があります。QSV-2サンバイザー取り付け後は、サンバイザー操作レバーの上げ下げを数回繰り返し、サンバイザーの突起部がサンバイザーホルダーの穴に確実にハマっているか確認してください。また、サンバイザーとサンバイザーホルダーの間に、隙間がないことを確認してください。

## English

### ■Installing the QSV-2 Sun Visor

1. Slide up the sun visor lever and lower the sun visor holder (Drawing 3).
2. Insert convex part 1 of the QSV-2 sun visor into the holder. While rotating the sun visor upward, push protrusion 2 of the sun visor into the hole in the holder until it snaps into place (Drawing 4).
3. Also attach the opposite side in the same manner.
4. When there are fingerprints on the sun visor, wipe them off with a soft, dry cloth.

### ⚠ WARNING

If the sun visor is not installed properly, it may drop unexpectedly during riding and obstruct the rider's vision. After installing the QSV-2 sun visor, slide the sun visor lever up and down several times to confirm that the protrusions on the sun visor fit securely into the holes in the holder. Confirm that there is no space between the sun visor and its holder.

## 日本語

### ■QSV-2サンバイザーの取り扱いに関するご注意

- ⚠ ●サンバイザーの上げ下げは、手でサンバイザーを持って行わず、必ずサンバイザー操作レバーで行ってください。手でサンバイザーを上げ下げすると、サンバイザーの上下機構が破損する恐れがあります。

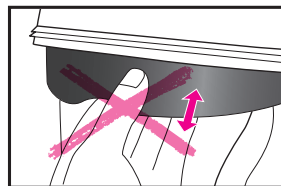

- QSV-2サンバイザーは日除けのための装備であり、シールドとしての機能はありません。シールドを開けてサンバイザーのみで走行しないでください。
- 着色シールドもしくはミラー加工のシールドと、インナーサンバイザー、サングラスなどの可視光線透過率を下げる製品は、いずれも併用しないでください。視界が妨げられ、大変危険です。
- 夜間およびトンネル内や、視界が悪い状態のときは、QSV-2サンバイザーは使用しないでください。
- QSV-2サンバイザーの汚れや傷は走行中の視界の妨げとなり、大変危険です。QSV-2サンバイザーが汚れたり傷が付いたら、直ちに使用を中止し、取り外してふき取るか、交換してください。

- QSV-2サンバイザーの汚れは、乾いた柔らかい布でふき取ってください。40℃を超える湯・塩水・酸性またはアルカリ性の洗剤・ベンジン・シンナー・ガソリン・その他の有機溶剤・ガラスクリーナーなど、有機溶剤を含むクリーナー類は使用しないでください。これらが付着すると、サンバイザーが変質し、安全性に支障をきたす可能性があります。
- QSV-2サンバイザーは防曇加工が施されていますが、低温時や多湿時には曇る場合があります。その際は、シールドを開けたり、ロアエアインテークを開けたりして換気をするか、サンバイザーを上げて視界を確保してください。
- 保管状況によっては、湿度の影響でQSV-2サンバイザーの表面が白くなることがあります。その場合、メガネクロスのような、乾いた柔らかい布でふくと、元に戻ります。
- 視界を妨げる恐れがあるため、QSV-2サンバイザーに、ステッカーや粘着テープを貼らないでください。
- サンバイザーが正しく取り付けられていないと、使用中に予期せず落下し、視界を妨げる可能性があります。QSV-2サンバイザーを取り付けた後、サンバイザーの突出部分がホルダーの開口部にしっかりと収まっていることを確認するために、サンバイザーを数回上下させてください。また、サンバイザーとホルダーの間にスペースがないことを確認してください。

## デフロスター

デフロスターフィルターは、取り外してお手入れすることができます。

ヘルメットにプレスガードを取り付けている場合は、プレスガードを取り外してから作業を行ってください。

### デフロスターフィルターの取り外し方

サービストールを、デフロスターのリップとシェルの隙間に差し込み、テコの要領で持ち上げ(図1)、デフロスターフィルターが少し持ち上がったら手で引き抜いてください(図2)。

### デフロスターフィルターの取り付け方

デフロスターフィルターを、差し込むようにして取り付けます(図3)。

- ⚠ デフロスターフィルターをお手入れする場合は、柔らかいブラシなどでやさしく擦りながら水洗いし、よく乾かしてからヘルメットに取り付けてください。

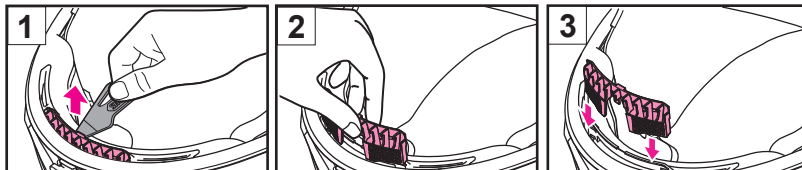

## Important Notice about Handling the QSV-2 Sun Visor

- !** Only raise or lower the sun visor by using the lever. Never raise or lower the sun visor directly with your hands. This may damage the sun visor's raising and lowering mechanism.

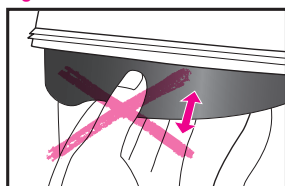

- The QSV-2 sun visor is designed to provide shade only and cannot function as a shield/visor. Do not ride with the shield/visor open or using only the sun visor.
- Do not use a tinted or mirrored shield/visor together with the helmet's internal sun visor, sunglasses or any other product that reduces light transmittance. This may obstruct your view and can be very dangerous.
- Do not use the QSV-2 sun visor at night, in tunnels, or in other low visibility conditions.
- Dirt and scratches on the QSV-2 sun visor may obstruct your view while riding and can be very dangerous! If the QSV-2 sun visor becomes dirty or scratched, stop using it immediately. Remove the sun visor and wipe it clean or replace it.

- To clean the QSV-2 sun visor, wipe it with a soft, dry cloth. Do not use any of the following cleaning materials: hot water over 40°C; salt water; any acidic or alkali detergent; benzene, thinner, gasoline, or other organic solvents; glass cleaner; or any cleaner containing organic solvents. If any of these cleaners are used, the sun visor's chemical nature may be altered and safety may be hindered.
- The QSV-2 sun visor has undergone anti-fogging treatment but may develop fogging in low temperatures or high humidity. In this case, open the shield/visor or the lower air intake to circulate air or raise the sun visor.
- Under certain storage conditions, humidity may cause the outer surface of the sun visor to become white. If this happens, take a soft, dry cloth like one for cleaning eyeglasses and wipe the sun visor to restore it to its original condition.
- Do not attach any stickers or tape on the QSV-2 sun visor. They may obstruct your view.
- If the sun visor is not installed properly, it may drop unexpectedly during riding and obstruct the rider's vision. After installing the QSV-2 sun visor, raise and lower the sun visor several times to confirm that the protruding section of the sun visor is fit securely in the holder's opening. Confirm that there is no space between the sun visor and the holder.

## Defogger Ventilation System (hereafter called the "Defogger")

The defogger filter can be removed for cleaning.

If a breath guard is attached to your helmet, perform the following procedure after removing the breath guard.

### Removing the Defogger Filter

Insert the service tool between the rib of the defogger and the shell and then lever the defogger filter upward (Drawing 1). Once the part is slightly raised, pull it out by hand (Drawing 2).

### Installing the Defogger Filter

Position the defogger filter as shown in the drawing and then push it into place (Drawing 3).

- !** To clean the part, gently scrub it with a soft brush while rinsing with water. Dry the part well before reinstalling it in the helmet.

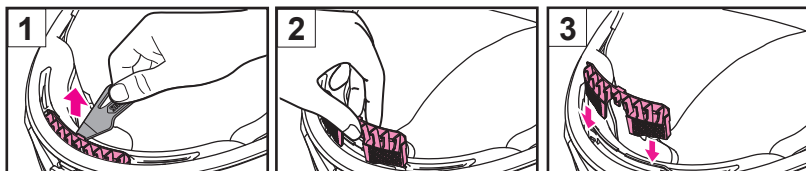

## 反射ステッカー

## Reflective Stickers

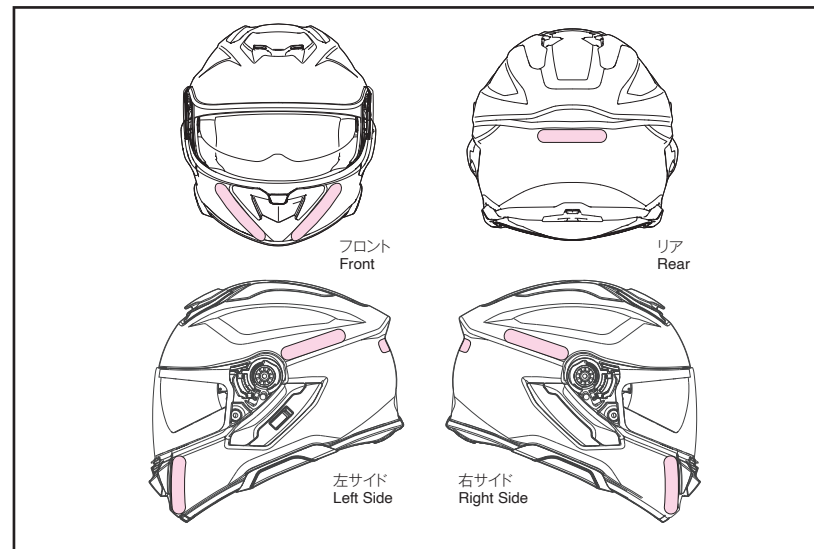

### ! 警告

国や地域によっては、ヘルメットに反射ステッカーを貼る必要があります。

そういった国や地域でヘルメットを使用する場合は、反射ステッカーを、図に示されている位置に貼り付けてください。ステッカーを貼る前に、ヘルメットの表面にある油や汚れを取り除いてください。

### ! WARNING

Reflective stickers may be required for the helmet depending on the country or area.

If using the helmet in such a country or area, apply reflective stickers on the position shown in the drawing. Before applying the stickers, clean the helmet to remove any oil or dirt from the surface of the helmet.

## 防曇シート

防曇シートをご使用の場合は、ご使用前に防曇シートの取扱説明書をご覧ください。

- クリア以外のシールドに防曇シートを装着した状態で、夜間走行はしないでください。
- 防曇シートは、シールドよりも傷つきやすい材質でできているので、取り扱いには十分ご注意ください。
- 防曇シートを使用すると、乗車姿勢によっては視界が妨げられる可能性があります。
- 防曇シートは、保護フィルムを剥がして使用してください。
- 防曇シートは、低温多湿などの曇りやすい条件下でヘルメット内が密閉された状態が続くと、水蒸気でシートが飽和状態となり、にじみや曇りが発生することがあります。にじみや曇りが発生すると、視界が妨げられ大変危険ですので、ロアエアインテークを開けたり、シールドを開けたりしてヘルメット内をよく換気し、にじみや曇りを取り除いてください。
- CNS-1Cシールドの防曇シートを交換する場合は、SHOEI純正品のSHOEI DRYLENS 301またはPINLOCK® EVO lens DKS301をご購入ください。

\*PINLOCK®は、PINLOCK SYSTEMS B.V.の登録商標です。

## サービスツール

サービスツールは、以下の場合に使用します。

- サンバイザーの取り外し  
(「QSV-2サンバイザー」を参照)
- デフロスターの取り外し  
(「デフロスター」を参照)
- インターコムベースカバーの取り外し  
(「GT-Air3専用インターコムを取り付けるときは」を参照)
- 防曇シートの調整  
防曇シートの調整方法については、防曇シートの取扱説明書を参照してください。

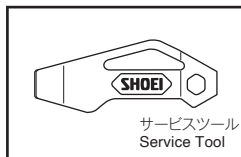

サービスツール  
Service Tool

## Anti-fog Sheet

Before using the anti-fog sheet, read its instruction manual.

- Daytime use only. Never use anti-fog sheet at night or in any other low visibility condition.
- The anti-fog sheet is made of a material that is easier to scratch than the outer shield/visor. It should be treated with great care.
- The anti-fog sheet may obstruct the rider's view in some riding positions.
- Remove the protective film before using the anti-fog sheet.
- The anti-fog sheet may become saturated with water vapor if the helmet is used continuously in low-temperature, high-humidity conditions, especially with the lower vent closed. This can lead to streaks and fogging. If streaks or fog appears, it may obstruct your view and be very dangerous! In this case, open the lower air intake and/or open the shield/visor to circulate air within the helmet to remove the streaks and fog from the helmet.
- Purchase SHOEI DRYLENS 301 or PINLOCK® EVO lens DKS301 for CNS-1C shield/visor replacement of anti-fog sheet.

\*PINLOCK® is a registered trademark of PINLOCK SYSTEMS B.V.

## Service Tool

The service tool is to be used in the following cases.

- Removing the sun visor  
(Refer to "Removing the QSV-2 Sun Visor".)
- Removing the defogger ventilation system  
(Refer to "Defogger Ventilation System".)
- Removing the intercom base cover  
(Refer to "When Installing the Dedicated Intercom for GT-Air 3".)
- Adjusting the anti-fog sheet  
For the procedure of adjusting the anti-fog sheet, refer to its instruction manual.

## 内装の交換について

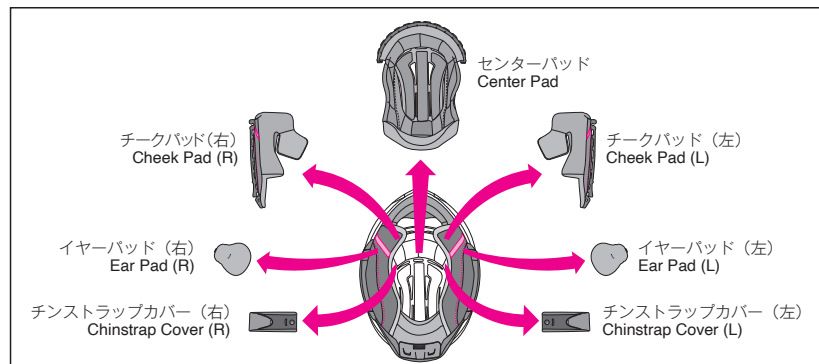

本製品はセンターパッド、チークパッド(左右)、チンストラップカバー(左右)、イヤーパード(左右)を取り外して洗うことができます。また、オプションパッドに交換することで、かぶり心地を調整することができます。内装の名称と図を参照して、着脱を確実に行ってください。センターパッド、チークパッド、チンストラップカバーは、必ずすべて装着してご使用ください。内装を交換する場合は、下記表を参照のうえ、正しいサイズのものをお求めください。

## Replacing Interior Parts

Center pad, right and left cheek pads, right and left chinstrap covers, and right and left ear pads can be removed for washing. You can also adjust the fit of your helmet by switching to the optional pads. Look at the list and drawing of interior parts and check whether the parts are installed or removed. Be sure to always fix the center pad, cheek pads, and chinstrap covers prior to riding. If necessary, use the following table to order the proper interior parts to adjust the fit of your helmet.

## パッドサイズ / Pas sizes

製品サイズ / Helmet Size		S	M	L	XL	XXL	
センターパッド / Center Pad	オプション(きつめ) / Optional (Firm fit)	S13	M13	L13	XL13	XL9	
	標準 / Standard	S9	M9	L9	XL9	XL5	
	オプション(ゆるめ) / Optional (Loose fit)	S5	M5	L5	XL5	—	
チークパッド / Cheek Pad	オプション(きつめ) / Optional (Firm fit)					39	35
	標準 / Standard					35	31
	オプション(ゆるめ) / Optional (Loose fit)					31	—

- チークパッドは全サイズ共用パーツです。例えば、Mサイズで頬部を緩くしたい場合はチークパッド31、きつくしたい場合はチークパッド39(共にオプションパーツ)に交換してください。
- センターパッドは各製品サイズで異なります。ご購入の際、お手持ちのヘルメットのサイズを確認してください。

- The same cheek pads can be used with all helmet sizes. For M size helmet example, choose cheek pad size 31 if you want a looser fit and size 39 for a firmer fit (both are optional parts).
- Center pads varies by helmet size. Confirm the size of your helmet prior to making a purchase.

## 内装の取り外し方

## 1. チークパッドの取り外し

チークパッドを、チークパッドベースから引きはがすように3カ所のホックを外します(図1)。チークパッドブラケット(A)からチークパッドのプレートの溝aを引き抜き、チークパッドをヘルメットの手前側に引きながら、前方から順にプレートを引き抜いていきます(図2)。最後に、チークパッドブラケット(B)からプレートの溝bを引き抜きます(図3)。溝bを引き抜く際は、強く引かず、すくいのように引き抜いてください。必ず溝aから外してください。溝aを取り付けた状態で溝bを真上に引き抜くと、プレートを破損する可能性がありますので、ご注意ください。

## 警告

通常の取り外しの際に、エマージェンシータブを引っ張って取り外さないでください。

## 2. イヤーパッドの取り外し

イヤーパッドは、ヘルメット内への風の巻き込みに起因する騒音を低減します。

プレート部分に4カ所ある爪を、図4のようにチークパッドベースから引き抜き、イヤーパッドを取り外します。反対側も、同じ要領で取り外します。

## English

## Removing Interior Parts

## 1. Removing the Cheek Pads

Unfasten the 3 snaps to remove the pad from the cheek pad base (Drawing 1). Pull the plate notch (a) of the cheek pad out of the cheek pad bracket (A). After this, remove the plate from first the front and then the rear while drawing the cheek pad to the front of the helmet (Drawing 2). Finally, pull the plate notch (b) out of the cheek pad bracket (B) (Drawing 3). Do not pull it hard. **Be sure to pull the front notch (a) out first. If you pull out the rear notch (b) before pulling out notch (a), the plate may be damaged.**

## WARNING

During normal removal, do not pull the emergency tab to remove the cheek pads.

## 2. Removing the Ear Pads

The ear pads are designed to reduce wind noise.

Unfasten the 4 clasps on the plate from the cheek base, as shown in drawing 4. Remove the ear pad. Remove the other ear pad in the same manner.

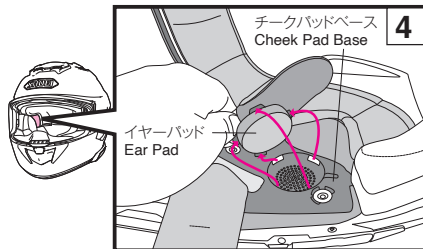
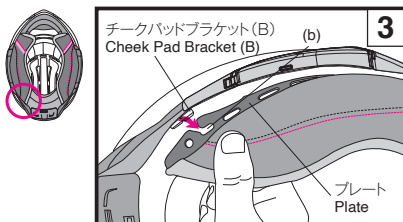
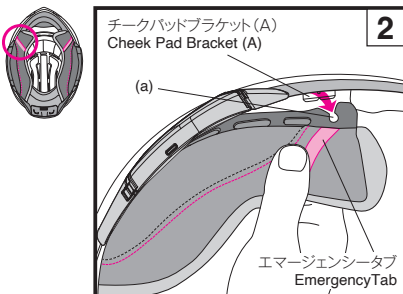
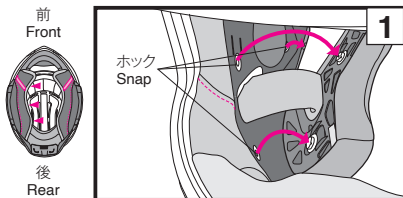

## 3. センターパッドの取り外し

センターパッドは後頭部から取り外します。後頭部のホックを2カ所外してから(図5)、前頭部のプレートをセンターから引き剥がすようにして(図6)、センターパッドを取り外します。

## 4. チンストラップカバーの取り外し

チンストラップカバーを取り外すには、チークパッドを取り外してからチンストラップカバーのホックを外し、チンストラップから引き抜きます(図7)。反対側も、同じ要領で取り外します。

## English

## 3. Removing the Center Pad

Remove the center pad from the rear headpiece. After unfastening the two snaps of the rear headpiece (Drawing 5), pull the plate of the front headpiece away from the center (Drawing 6), and then remove the center pad.

## 4. Removing the Chinstrap Covers

Remove the cheek pad then unfasten the chinstrap cover snap. Remove the cover from the chinstrap (Drawing 7). Remove the other chinstrap cover in the same manner.

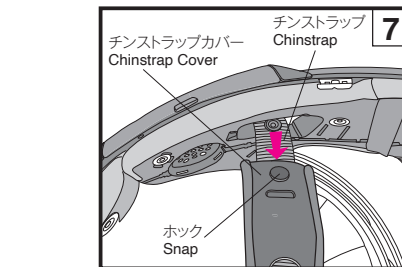
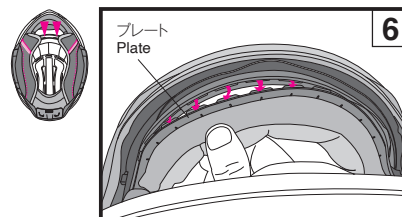
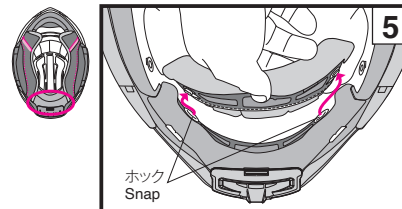

## 内装の取り付け方

## 1. チンストラップカバーの取り付け

チンストラップカバーは左右兼用です。取り付けは図8を参照し、チンストラップカバーをチンストラップに通し、「カチッ」と音がするまでホックをはめ込みます。

## 2. センターパッドの取り付け

前部プレートは、片側(図9)から反対側(図12)にかけて、ブラケットの隙間にすべらせるように入れます(図9~12)。次に後頭部の2カ所のホックを「カチッ」と音がするまではめ込みます(図13)。

## 3. イヤーパッドの取り付け

イヤーパッドは、左右兼用です。取り付けるときは、図14のように(A)の部分を中心イヤーパッドと衝撃吸収ライナーの間に挟み、プレート部分の4カ所の爪を、それぞれチークパッドベースの切り欠き部分に差し込んで、イヤーパッドを固定します。反対側も、同じ要領で取り付けます。

⚠ イヤーパッドを取り付けると、周りの車やバイクの音が、通常より小さく聞こえます。運転時は、特にご注意ください。

## English

## Installing Interior Parts

## 1. Installing the Chinstrap Covers

The chinstrap covers can be used on both the left and right sides. While referring to Drawing 8, press each chinstrap cover through the chinstrap and insert the snap until it clicks into place.

## 2. Installing the Center Pad

Slide and insert the front plate into the gaps of the bracket from one side (Drawing 9) to another (Drawing 12). (Drawings 9 to 12) Snap the two snaps into place in the rear of the center pad (Drawing 13).

## 3. Installing the Ear Pads

The ear pads are interchangeable for right and left sides. Place ear pad section (A) between the center pad and the impact absorbing liner as per Drawing 14. Insert the four clasps on the plate in the notches of the cheek pad base. Fix the ear pad in place. Install the other ear pad in the same manner.

⚠ With the ear pads installed, the sound from nearby vehicles will be reduced. Please be aware of this while riding.

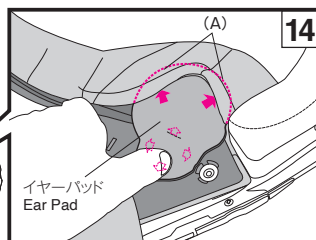
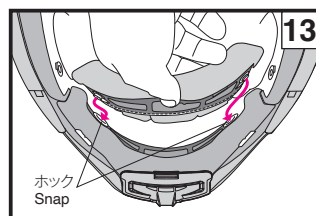
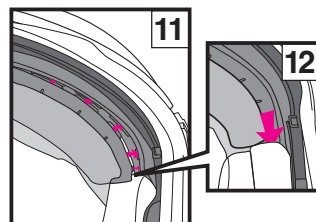
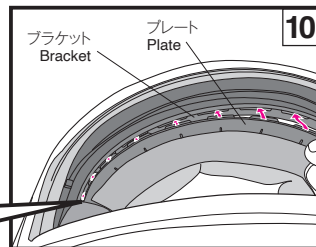
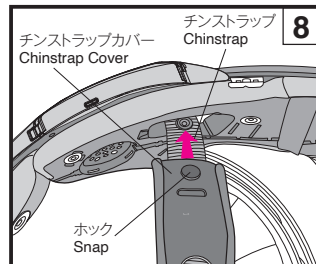

## 4. チークパッドの取り付け

チークパッドを取り付ける前に、3カ所のホックが図15の位置にあることを確認してください。正しい位置でない場合、ホックがはまらないことがあります。

取り付けるときは、チークパッドの左右を確認してください。プレート後端部の溝(b)をチークパッドブラケット(B)のボスに差し込み(図16)、プレートを後方へスライドさせます。次にプレート後端から前方に向かって差し込んでいき、プレートの溝(a)をチークブラケット(A)のボスに差し込みます(図17)。このとき、図16のようにプレート後端部が奥までしっかりスライドしていないと、溝(a)がボスにはまりませんのでご注意ください。

プレートを差し込んだあと、図18のようにチンストラップをチークパッドのくぼみに通し、(1)→(2)の順にホックをはめ込み、図19のようにパッドの角部分(C)をチークパッドベースの突起部にはめ込んでから、最後に(3)のホックをはめ込みます。ホックは、パッド側からホックの上半分を強く押し、「カチッ」と音がするまではめ込みます。反対側のチークパッドも、同じ要領で取り付けます。

## English

## 4. Installing the Cheek Pads

Before installing the cheek pads, make sure that the 3 snaps are positioned properly shown in Drawing 15. They may not be hooked if they are not positioned properly.

Identify a right and a left pad. Insert the notch (b) into a boss of a cheek pad bracket (B) located at the rear of the helmet (Drawing 16) and slide it toward the back of the helmet. Then, do forward and insert the notch (a) into a boss of a cheek pad bracket (A) as per Drawing 17. Make sure to slide the plate in toward the rear section of the helmet when you insert the rear section (Drawing 16), otherwise the notch (a) may not fit into the boss.

After the plates are inserted, pass the chinstrap through the hollow section of the cheek pad (Drawing 18). Fasten the snaps in (1) to (2) order by pressing the head of the snaps firmly from the pad side until they click in place. Insert the corner of the cheek pad (C) to the boss of the cheek pad base as per Drawing 19, and fasten the snap (3) by pressing down the head of the snap. Strongly press down on the upper part of the snaps from the pad side until they click into place. Install the cheek pad on the

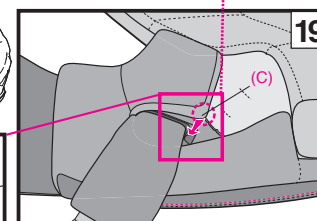
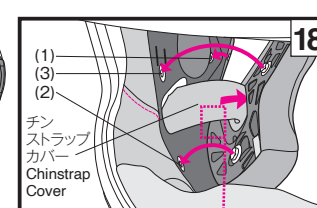
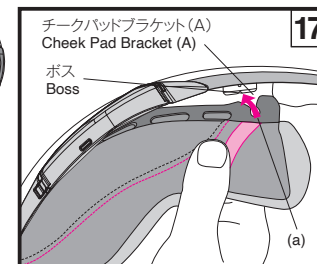
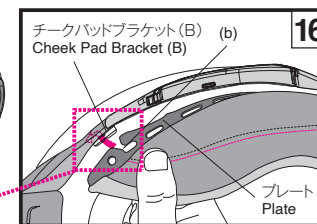
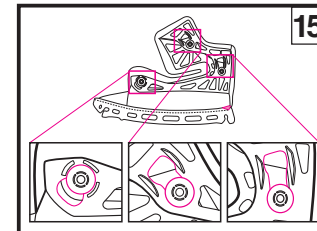

## 内装の取り扱いに関するご注意

- ホックのはめ込み、取り外しはなるべくホックの近くを持ち、ていねいに行ってください。ホックは「カチッ」と音がするまできちんと取り付けてください。
- 内装を洗う場合は手洗いか、洗濯機をご使用の場合はネットに入れるなどして、ていねいに洗ってください。洗濯の際は、中性洗剤を水またはぬるま湯に溶かして洗い、その後よく水ですすいでください。洗濯後は、乾いた布で水を拭き取り、陰干ししてください。内装パーツのプラスチック部分を破損する恐れがありますので、強くしぼったり、プラスチック部分を折り曲げたりしないでください。脱水機を使用する場合は、十分ご注意ください。内装パーツを乾燥させる際は、衣類乾燥機や、ヘアドライヤー、その他の乾燥機類を使用しないでください。内装パーツが熱で損傷する恐れがあります。衝撃吸収ライナー（発泡スチロール部分）は、柔らかい布を水または水で薄めた中性洗剤で湿らせてふいてください。衝撃吸収ライナーは、陰干しで乾燥させてください。熱に非常に弱いため、日光に当てたり、乾燥機類を使用したりしないでください。衝撃吸収ライナーが高熱にさらされた場合は、販売店または弊社まで直接ご連絡頂き、使用できるかどうかをお問い合わせください。パーツを破損する恐れがありますので、**40°Cを超える湯・塩水・酸性またはアルカリ性の洗剤・ベンジン・シンナー・ガソリン・その他の有機溶剤・ガラスクリーナーなど、有機溶剤を含むクリーナー類は使用しないでください。**

## Important Notice about Handling Interior Parts

- When attaching or detaching a snap, you should hold it near the fastened area and treat it carefully. Fasten the snap firmly until you hear it click.
- You can clean the inner parts by hand washing them or by washing them in a washing machine after placing them in a laundry net. Please treat them carefully when washing. Use cold or lukewarm water with neutral laundry detergent for washing, and then thoroughly rinse the parts with clean water. Gently squeeze the parts with a dry towel and dry them in the shade. To prevent damage to the plastic areas of the interior parts, do not wring them strongly and do not fold or bend the plastic areas. Take special care if you are using a washing machine. Do not dry the interior parts with a clothes dryer, blow dryer, or any other type of mechanical dryer, as heat can damage the material. The impact absorbing liner (polystyrene foam section) should be wet with a soft cloth dipped in a solution of mild neutral soap and water and then wiped. Allow time for the impact absorbing liner to dry in the shade. Do not dry the impact absorbing liner in the sunlight or use any type of mechanical dryer, as the impact absorbing liner is extremely sensitive to heat. If the impact absorbing liner is exposed to high heat of any kind, contact your dealer or SHOEI directly for a safety evaluation. To prevent damage, **do not use any of the following cleaning materials: hot water over 40°C; salt water; any acidic or alkali detergent; benzine, thinner, gasoline, or other organic solvents; glass cleaner; or any cleaner containing organic solvents.**

## E.Q.R.S. (エマージェンシークイックリリースシステム)

E.Q.R.S. (エマージェンシー クイック リリース システム)とは、万が一の事故の際、ヘルメットからチークパッドを引き抜くことで、救護者がライダーの頭部への負担を最小限に抑えつつ、容易にヘルメットを取り外すことができるシステムです。

緊急時にチークパッドを外すには、最初にチンストラップをほどくか切断し、ライダーの頭部が動かないようにヘルメットを押さえ、赤いタブ部分（図1）を持ち、図2で示された方向にエマージェンシータブを引っ張ります。（※チンカーテンが装着されている場合は、エマージェンシータブを引き出す前に取り外してください。）

エマージェンシータブを引っ張ることでチークパッドのホックが外れ、ライダーがヘルメットを被った状態のまま、ヘルメット下部からパッドを引き抜くことができます。反対側のチークパッドも同じように外します。

チークパッドを外すときは、必ずヘルメットをしっかりを押さえ、ライダーの頭部を動かさないようご注意ください。

## E.Q.R.S. (Emergency Quick Release System)

E.Q.R.S. (Emergency Quick Release System) is a mechanism for emergency personnel to remove the cheek pads.

To remove a cheek pad in an emergency, cut or undo a chinstrap first. While holding the helmet firmly so that the rider's head may not move, take emergency tab (Drawing 1) and pull it to a direction indicated in the drawing 2. (If the chin curtain is installed, it must be removed before using the emergency tab.)

Pulling the emergency tab will release snaps and allow a cheek pad to be pulled out through the bottom of the helmet while it is still on the rider's head. Repeat the same procedure to remove the other side.

Be sure to hold the helmet firmly and pay full attention not to move the rider's head while removing the cheek pads.



- ヘルメットからチークパッドを引き抜くとき、片方の手で必ずヘルメットを固定してください。
- 必ず専用のチークパッドを使用してください。専用の部品以外を取り付けたりしないでください。
- ヘルメットにチンカーテンが装着されている状態のときは、チンカーテンを取り外してからエマージェンシータブを操作してください。



- Make sure to hold the helmet firmly by your hand when pulling out cheek pads.
- Use genuine SHOEI cheek pads only and never use non-SHOEI parts.
- If the chin curtain is installed in the helmet, remove the chin curtain before handling the emergency tab.

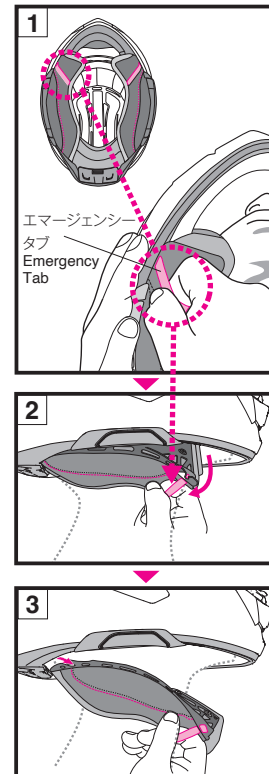

## 警告

- 走行中は絶対に使用しないでください。
- 普段、メンテナンスなどの目的でチークパッドを取り外すときには使用しないでください。
- 以下のステッカーをヘルメットから剥がさないでください。

## WARNING

- Never pull the emergency tab while riding.
- Do not use Emergency Quick Release System when removing a cheek pad for maintenance.
- Never peel these stickers from the helmet.

EMERGENCY USE ONLY  
PULL RED TAB AND REMOVE CHEEK PAD

## 日本語

### GT-Air3専用インターコムを取り付けるときは

GT-Air3専用のインターコムを取り付けるときは、ヘルメットの左右両側にあるインターコムベースのカバーと、リア側にあるバッテリースペースのカバーを、それぞれ取り外す必要があります。インターコム本体の取り付け、取り外し手順については、使用するGT-Air3の専用インターコムの取扱説明書を参照してください。

#### インターコムベースカバーの取り外し

インターコムベースカバーのツメにサービスツールを差し込み、テコの要領で倒して、インターコムベースカバーを取り外します(図1)。

❗ 取り外したインターコムベースカバーは、なくさないように保管してください。

#### インターコムベースカバーの取り付け

1. インターコムベースカバー前方のツメをインターコムベースのスリットに差し込みます(図2)。
2. インターコムベースカバー後方のツメを「カチッ」と音がするまで押し込みます(図3)。
3. インターコムベースカバーが、図4のように正しく取り付けられていることを確認します。後方のツメが入りきっていない場合は、しっかりと押し込んでください。

## English

### When Installing the Dedicated Intercom for GT-Air 3

When installing the dedicated intercom for GT-Air 3, it is necessary to remove the intercom base covers from the left and right sides and the battery space cover at the rear of the helmet.

When installing or removing the intercom main unit, refer to the instruction manual of the dedicated intercom for GT-Air 3 you use.

#### Removing Intercom Base Cover

Insert the service tool under the tab of the intercom base cover and lever the tab upward to remove the cover (Drawing 1).

❗ Store the removed intercom base cover in a safe place to prevent losing it.

#### Installing the Intercom Base Cover

Insert the service tool under the tab of the intercom base cover and lever the tab upward to remove the cover.

1. Insert the tab on the front of the intercom base cover into the slit in the intercom base (Drawing 2).
2. Push the tab on the rear of the intercom base cover until it clicks into place (Drawing 3).
3. Confirm that the intercom base cover is installed correctly as shown in Drawing 4.  
If the tab on the rear is not set into place, push the tab in completely.

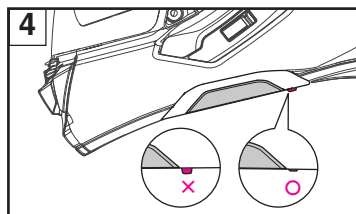
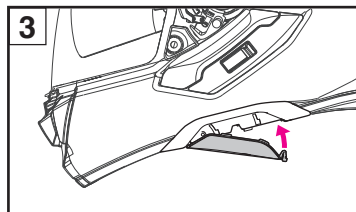
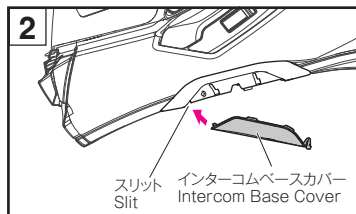
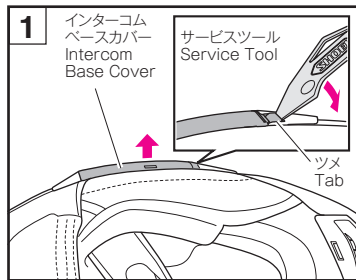

## 日本語

### バッテリースペース用カバーの取り外し

バッテリースペースのツメを矢印の方向に押しながら、カバーを手前に引いて取り外します(図1)。バッテリースペース用カバーを取り外すと、バッテリースペースにフィルターが入っていますので、取り出してください。

❗ 取り外したバッテリースペース用カバーとフィルターは、なくさないように保管してください。

#### バッテリースペース用カバーの取り付け

バッテリースペースに、フィルターを入れます(図2)。

バッテリースペース用カバーのツメ(4カ所)を、ヘルメットの固定穴に差し込み、バッテリースペースのツメが、「カチッ」と音がするまで押し込みます(図3)。

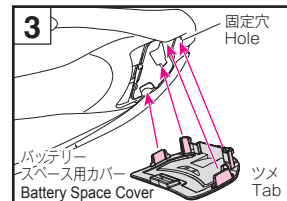
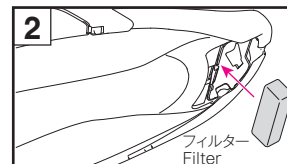
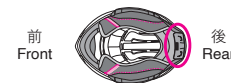
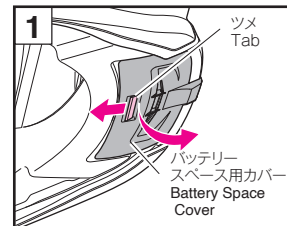

## English

### Removing the Battery Space Cover

To remove the battery space cover, pull the cover toward the front while pushing the battery space tab in the direction of the arrow (Drawing 1). After removing the battery space cover, you will find a filter in the battery space. Remove the filter.

❗ Put the removed battery space cover and filter somewhere safe so they are not lost.

### Installing the Battery Space Cover

Place the filter in the battery space (Drawing 2).

Insert the tabs (4 positions) of the battery space cover into the securing holes in the helmet and press the cover until the battery space tab clicks into place (Drawing 3).



**警告**

- インターコムをご使用になる際、インターコムや接続機器の音量設定によっては周囲の音が聞こえなくなることがあります。ご使用にあたっては、周囲の音を聞き取れるように音量設定してください。
- インターコムをヘルメットに取り付けていない場合は、必ず各インターコムベースカバーとバッテリースペース用カバー、フィルターをヘルメットに取り付けた状態で使用してください。
- インターコムベース、バッテリースペースを使用する場合は、必ずGT-Air3専用のインターコムを使用してください。専用のインターコムについては、SHOEIのウェブサイト(www.shoei.com)をご確認ください。
- インターコムをご使用になる前に、ご使用になるインターコムの注意事項を必ずお読みください。また、インターコム本体の取り扱いについては、使用されるインターコムの取扱説明書を参照してください。

**その他のご注意****警告**

- ご使用の前に、シールド左右のフックがフックレールに確実にハマっているか確認してください。
- センターパッド、チークパッド、チンストラップカバーは、必ずすべて装着してご使用ください。
- ヘルメットおよびシールドのお手入れに、40℃を超える湯・塩水・酸性またはアルカリ性の洗剤・ベンジン・シンナー・ガソリン・その他の有機溶剤・ガラスクリーナー等、有機溶剤を含むクリーナー類は使用しないでください。これらが付着すると、ヘルメットの構成部材が変質し、安全性に支障をきたす可能性があります。
- 走行中に付着した虫による汚れは、放置すると塗装面を浸食し、完全に除去できなくなりますので、すみやかに取り除いてください。
- シールドやサンバイザーや内装を交換する際は、必ず純正部品を使用してください。

**WARNING**

- When using the intercom, the sound from nearby vehicles can be impaired depending on the volume settings of the intercom and its connecting devices. Be sure to adjust your volume accordingly so that your hearing is not impaired.
- When the intercom is not installed, be sure to use the helmet with each of the intercom base covers, the battery space cover, and the filter attached.
- When using the intercom base and battery space, be sure to install the dedicated intercom for GT-Air 3. For information about recommended intercoms, please visit the SHOEI official website (www.shoei.com).
- Read the safety precautions of the intercom you use carefully before using it. For information about handling the intercom, please refer to the instruction manual of the intercom you use.

**Other Cautions****WARNING**

- Before use, check that the hooks on both sides of the shield/visor are fit in their hook rails firmly.
- Be sure to always wear the center pad, cheek pads, chinstrap covers when using the helmet.
- When cleaning and caring for the helmet and shield/visor, do not use any of the following cleaning materials: hot water over 40°C; salt water; any acidic or alkali detergent; benzine, thinner, gasoline, or any other organic solvents; glass cleaner; or any cleaner containing organic solvents. If any of these cleaners are used, the helmet's chemical nature may be altered and safety may be hindered.
- If insects become stuck to the helmet during riding and are left in place, the helmet surface may be corroded. They should be removed promptly.
- Be sure to use SHOEI genuine parts when replacing the shield/visor, sun visor, or inner

**パーツリスト**

これらのオプションパーツは、修理や交換が可能です。部品を交換する場合、各部品の取扱説明書をお読みください。

- ・ CNS-1Cシールド
- ・ QSV-2サンバイザー
- ・ 防曇シート
- ・ チンカーテン
- ・ プレスガード
- ・ アッパー エア インテーク
- ・ トップ エア アウトレット
- ・ センターパッド
- ・ チークパッド(左右セット)
- ・ チンストラップカバー(左右セット)
- ・ イヤーパッド(左右セット)
- ・ インターコムベースカバー(左右セット)
- ・ バッテリーケースカバー(フィルター同梱)

**GT-Air3 オプションパーツ****フィッティング調整用パッド(オプション)**

長時間の走行時に、前後左右で部分的にきつさを感じる場合は、オプションの調整用パッドをセンターパッドの頭頂部に入れることで、フィッティングを調整することができます。センターパッドの頭頂部の窓穴から、調整用パッドを図のよう差し込みます。

- ・ 差し込み後はパッドの四隅が角まで入っているか確認してください。
- ・ フィッティング調整用パッドのパッドサイズは、全サイズ共通です。

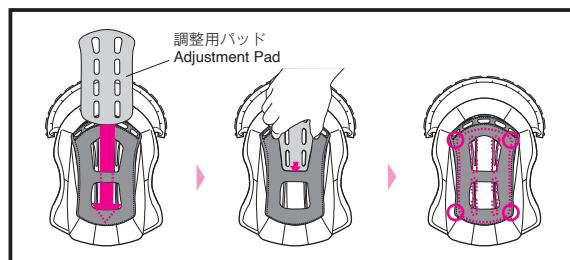
**Parts List**

These optional parts are available for repair or replacement.

Before replacing the parts, carefully read their instruction manuals.

- ・ CNS-1C Shield/Visor
- ・ QSV-2 Sun Visor
- ・ Anti-fog Sheet
- ・ Chin Curtain
- ・ Breath Guard
- ・ Upper Air Intake
- ・ Top Air Outlet
- ・ Center Pad
- ・ Cheek Pads (left and right set)
- ・ Chinstrap Covers (right and left)
- ・ Ear Pads (left and right set)
- ・ Intercom Base Covers (left and right set)
- ・ Battery Case Cover (filter included)

**GT-Air 3 Optional Parts****Pads for Fitting Adjustment (Optional)**

When riding for long periods, you may feel some tightness in the front, back, left or right areas of your helmet. In this case, you can change the fit by inserting the optional adjustment pad into the top part of the center pad.

Insert the adjustment pad through the opening in the top part as shown in the drawing.

Note 1. After inserting the pad, check that the pad is properly fits into the four corners.

Note 2. This is a common size of pads for fitting adjustment.

ไทย	한국어	
อ่านตรงนี้ก่อน	먼저 읽어 주십시오	35
ตรวจสอบรายการในบรรจุภัณฑ์	포장 제품의 확인	36
คำอธิบายชิ้นส่วน	각부의 명칭	37
การ์ดจุ่มก	코마개	38
ม่านครอบคาง	턱마개	39
หน้ากาก/กะบัง CNS-1C	CNS-1C 실드	40
ข้อสังเกตสำคัญ เกี่ยวกับการใช้งานหน้ากาก/ กะบัง CNS-1C	CNS-1C 실드 취급에 관한 주의사항	44
การปรับหน้ากาก/กะบัง CNS-1C	CNS-1C 실드의 조정	45 • 46
การใช้ไขมันซิลิโคน	실리콘 오일 사용 방법	47
แผ่นบังแดด QSV-2	QSV-2 선바이저	48
ข้อสังเกตสำคัญเกี่ยวกับการใช้งานแผ่นบังแดด QSV-2	QSV-2 선바이저 취급에 관한 주의사항	50 • 51
ระบบระบายอากาศขจัดฝ้า	디프로스터	50 • 51
สติ๊กเกอร์สะท้อนแสง	반사 스티커	52
แผ่นกันฝ้า	김서림방지 렌즈	53
เครื่องมือบำรุงรักษา	서비스 툴	53
การเปลี่ยนชิ้นส่วนภายใน	내피 교환에 대해	54
การถอดชิ้นส่วนภายใน	내피 분리 방법	55
การติดตั้งชิ้นส่วนภายใน	내피 장착 방법	57
ข้อสังเกตสำคัญเกี่ยวกับการจัดการ ชิ้นส่วนภายใน	내피 취급에 관한 주의사항	59
E.Q.R.S. (ระบบปล่อยฉุกเฉิน)	E.Q.R.S. (Emergency Quick Release System)	60
เมื่อติดตั้งอินเตอร์คอมเฉพาะสำหรับ GT-Air 3	GT-Air3 전용 인터콤을 장착할 때는	61
ข้อควรระวังอื่นๆ	기타 주의사항	63
รายชื่อชิ้นส่วน	부품 목록	64
ชิ้นส่วนเสริม GT-Air 3	GT-Air3 옵션 부품	64

**อ่านตรรก่อน**

ผลิตภัณฑ์นี้คือหมวกนิรภัยสำหรับรถจักรยานยนต์ ห้ามใช้สำหรับวัตถุประสงค์อื่นๆ นอกเหนือจากการขับขี่รถจักรยานยนต์ หากคุณใช้หมวกนิรภัยนี้สำหรับวัตถุประสงค์อื่นๆ หมวกอาจไม่สามารถให้การปกป้องได้อย่างเพียงพอเมื่อเกิดอุบัติเหตุ

ไม่มีหมวกนิรภัยใดที่สามารถปกป้องผู้สวมใส่จากการกระแทกไม่ว่าจะเป็นการปะทะโดยตรงหรือกรณีล้มกลิ้ง ที่อาจเกิดขึ้นในความเร็วสูงหรือทำได้อย่างสมบูรณ์แบบ

เพื่อการป้องกันส่วนศีรษะที่มีประสิทธิภาพสูงสุด หมวกนิรภัยต้องกระชับอย่างพอดีและต้องรัดระบบยึดจับที่บริเวณใต้คางอย่างแน่นหนา หมวกนิรภัยควรให้ทัศนวิสัยบริเวณโดยรอบระะการมองเห็นอย่างเพียงพอเมื่อสวมลงบนศีรษะของคุณ หากหมวกกั้นน็อกของคุณมีขนาดใหญ่มากเกินไปหมวกกั้นน็อกอาจเลื่อนขึ้นบนศีรษะของคุณในขณะที่ขี่ซึ่งอาจทำให้หมวกกั้นน็อกของคุณกดบังวิสัยทัศนหรือหลุดออกมาเมื่อเกิดอุบัติเหตุ ส่งผลให้ได้รับบาดเจ็บหรือเสียชีวิต สำหรับการสวมและรัดหมวกนิรภัยของคุณอย่างเหมาะสม โปรดอ่านเอกสาร “คู่มือความปลอดภัย”

เมื่อหาของคู่มือฉบับนี้อาจมีการเปลี่ยนแปลงได้โดยไม่ต้องแจ้งให้ทราบ

ภาพประกอบในคู่มือฉบับนี้อาจแตกต่างไปจากผลิตภัณฑ์จริง ลิขสิทธิ์สำหรับคู่มือฉบับนี้เป็นของ SHOEI CO., LTD. ห้ามทำซ้ำหรือทำสำเนา คู่มือฉบับนี้โดยไม่ได้รับอนุญาตเป็นลายลักษณ์อักษรอย่างเด็ดขาด

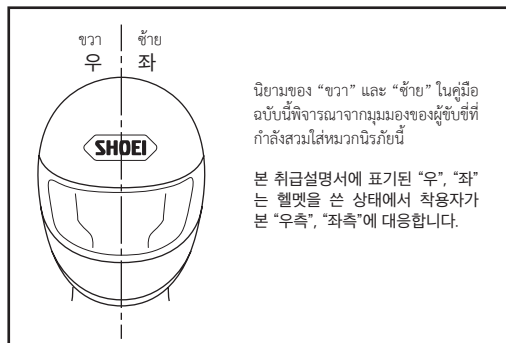

**먼저 읽어 주십시오**

이 상품은 오토바이용 헬멧입니다.

다른 목적으로 사용하지 마십시오. 다른 목적으로 이 헬멧을 사용하면 사고 시 보호 능력이 충분히 발휘되지 않을 수 있습니다.

어떠한 헬멧도 고속도 및 저속도에서 예상되는 모든 직선 충격 또는 회전 충격으로부터 착용자를 보호할 수는 없습니다.

머리 보호 능력을 최대한으로 끌어올리기 위해 헬멧을 머리에 적절하게 밀착시킨 후 턱끈을 턱 아래쪽에 단단히 매 주십시오. 헬멧을 머리에 고정했을 때 주변 시야가 충분히 확보되어야 합니다. 헬멧이 너무 크면 사용할 때 헬멧이 비틀어질 수 있으며, 그로 인해 사고 시 헬멧이 벗겨지거나 시야를 방해할 가능성이 있어 부상 및 사망의 원인이 됩니다. 헬멧을 올바르게 착용하는 방법은 “안전설명서”를 참조해 주십시오.

설명서에 기재된 내용은 예고 없이 변경될 수 있습니다. 설명서에 실린 그림은 실제 제품과 다를 수 있습니다. 설명서의 저작권은 주식회사 SHOEI에 귀속됩니다. 본 설명서를 무단으로 전재 또는 복제하는 행위를 엄격히 금지합니다.

**ตรวจสอบรายการในบรรจุภัณฑ์**

หลังจากเปิดกล่องบรรจุภัณฑ์ กรุณาตรวจสอบว่ามีชิ้นส่วนและอุปกรณ์ทั้งหมดอย่างครบถ้วน

1. หมวกนิรภัย
2. แผ่นกันฝ้า
3. การ์ดจมูก
4. ม่านครอบคาง
5. ถุงใส่หมวกนิรภัย
6. คู่มือความปลอดภัย
7. ฉลากเตือน (ป้าย E-3: เฉพาะมาเลเซียเท่านั้น)
8. สติกเกอร์สัญลักษณ์ SHOEI
9. สลักแผ่นกันฝ้า
10. เครื่องมือบำรุงรักษา
11. น้ำมันซิลิโคน

**포장 제품의 확인**

제품의 포장 상자를 개봉한 후 아래의 부품과 부속품이 전부 들어 있는지 확인해 주십시오.

1. 헬멧
2. 김서림방지 렌즈
3. 코마개
4. 턱마개
5. 헬멧 백
6. 안전설명서
7. E-3 태그 (말레이시아 수출용만)
8. “SHOEI” 로고 스티커
9. 김서림방지 렌즈용 핀(Anti-Fog Sheet용 핀)
10. 서비스 툴
11. 실리콘 오일

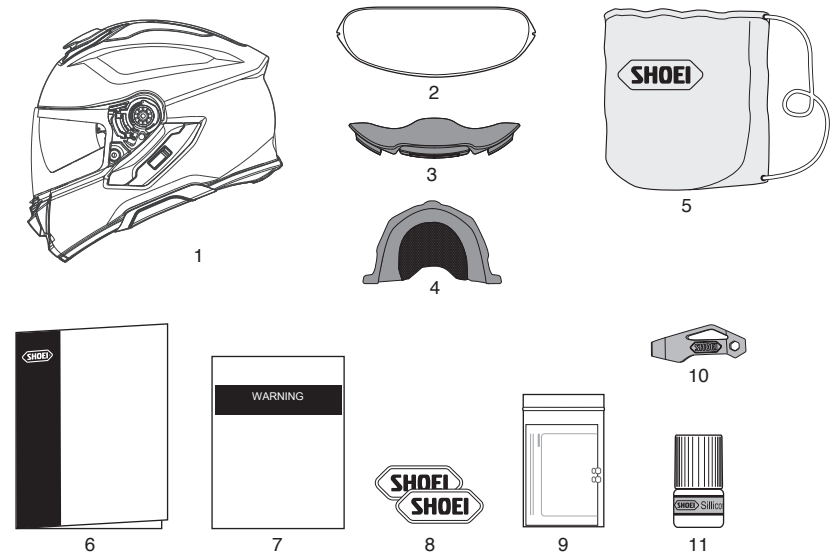

**!** ขอแนะนำให้คุณเก็บกล่องและวัสดุกันกระแทกไว้ใช้ในกรณีที่คุณต้องการส่งผลิตภัณฑ์หรือชิ้นส่วนใดๆ เพื่อเข้ารับการซ่อม หากคุณต้องการทิ้งวัสดุเหล่านี้ กรุณาปฏิบัติตามกฎหมายหรือข้อบังคับที่เกี่ยวข้อง

**!** 포장 제품(상자, 완충재)은 수리 시 등에 사용할 수 있도록 가능한 한 보관하실 것을 권장하며, 폐기하실 경우에는 법령에 따라 올바르게 처리해 주십시오.

### คำอธิบายชิ้นส่วน

- 1. ช่องลมเข้าด้านล่าง
- 2. ปุ่มล็อกหน้ากาก/กะบัง
- 3. ระบบระบายอากาศขจัดฝ้า
- 4. หน้ากาก/กะบัง CNS-3C
- 5. แผ่นบังแดด QSV-2
- 6. ตัวจับแผ่นบังแดด
- 7. ชั้นดูดซับแรงกระแทก
- 8. ช่องลมเข้าด้านบน
- 9. เปลือกหมวก
- 10. ช่องลมออกด้านบน
- 11. ฐานหน้ากาก/กะบัง
- 12. ก้านปรับที่บังแดด
- 13. ฝาครอบช่องแบตเตอรี่
- 14. ฝาครอบฐานอินเตอร์คอม
- 15. สายรัดคาง

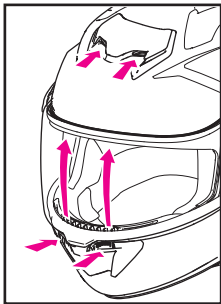
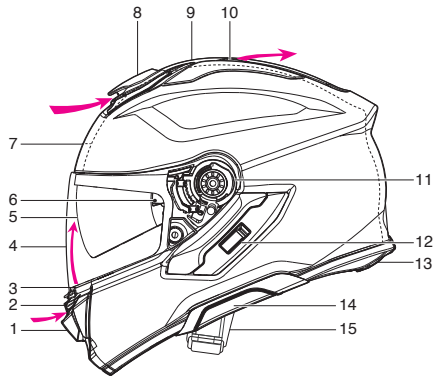

ไม่มีการดมจุม  
คอม้าเก อดม

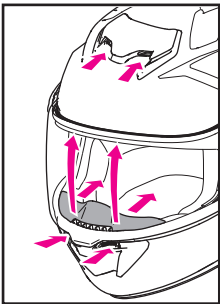

มมีการดมจุม  
คอม้าเก อดม

**!** การเปิดระบบอากาศบนหมวกนิรภัยอย่างทำให้ระดับของเสียงรบกวนสูงขึ้น

### 각부의 명칭

- 1. 로어 에어 인테이크
- 2. 실드 잠금 버튼
- 3. 디프로스터
- 4. CNS-1C 실드
- 5. QSV-2 선바이저
- 6. 선바이저 홀더
- 7. 충격 흡수 내장재
- 8. 어퍼 에어 인테이크
- 9. 셸
- 10. 톱 에어 아웃렛
- 11. 실드 베이스
- 12. 선바이저 조작 레버
- 13. 배터리 스페이스 커버
- 14. 인터컴 베이스 커버
- 15. 턱끈

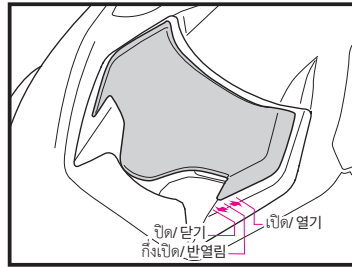

ช่องลมเข้าด้านบน/어퍼 에어 인테이크

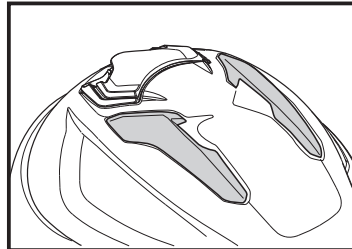

ช่องลมออกด้านบน/톱 에어 아웃렛

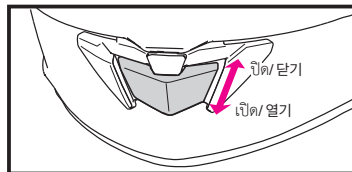

ช่องลมเข้าด้านล่าง/로어 에어 인테이크

**!** 벤ทिल레이션을 열면 주변의 소리가 크게 들릴 수 있으며, 승차 자세에 따라서는 윈드 노이즈가 발생할 수 있습니다.

### การดมจุม

การติดตั้งการดมจุมจะเปลี่ยนทิศทางการไหลของอากาศจากช่องลมเข้าด้านล่าง ทำให้อากาศไหลไปที่บริเวณปากของคุณและยังช่วยลดการเกิดฝ้าจากการหายใจที่บริเวณหน้ากาก/กะบัง ทำตามขั้นตอนด้านล่างเพื่อติดตั้งและถอดอย่างนั้น

#### การติดตั้งการดมจุม

สอดการดมจุมเข้าไปในช่องว่างระหว่างตัวระบายอากาศขจัดฝ้าและชั้นกักบัง ดังที่แสดงในรูปภาพ หลังจากการติดตั้งการดมจุม ตรวจสอบว่าชั้นส่วนนี้ได้รับการยึดไว้อย่างมั่นคง

#### การถอดการดมจุม

ดึงขั้วกันฝ้าออกจากช่องว่างระหว่างระบบระบายอากาศขจัดฝ้าและชั้นดูดซับแรงกระแทกดูดซับแรงกระแทก เมื่อคุณดึงการดมจุมออก ขอบเข้มนมกระจากอาจหลุดออกมาด้วย หากเกิดกรณีดังกล่าวขึ้น ให้กดขอบเข้มนมกระจากกลับเข้าตำแหน่ง

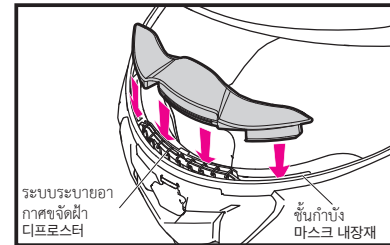

### ! คำเตือน

ห้ามเคลื่อนย้ายหรือถอดหมวกนิรภัยโดยจับที่ก้านครอบคาง การดมจุมอาจหลุดออกมาและหมวกนิรภัยอาจร่วงหล่นได้

### 코마개

코마개를 장착하면 로어 에어 인테이크를 통한 공기의 흐름이 변해 입 근처로 바람이 들어오므로 호흡에 의해 실드에 김이 서리는 것을 경감시킵니다. 코마개는 아래에 기재된 방법에 따라 장착 또는 분리합니다.

#### 코마개 장착 방법

그림과 같이 코마개를 디프로스터와 마스크 내장재 사이에 끼우고 위쪽에서 밀어 넣습니다. 장착한 후 코마개가 확실하게 고정됐는지 확인해 주십시오.

#### 코마개 분리 방법

디프로스터와 충격 흡수 내장재 사이에서 코마개를 당겨 빼냅니다. 코마개를 당길 때 참고무가 빠져나올 수 있습니다. 이러한 경우에는 참고무를 잡아 원래 상태로 되돌린 후 사용해 주십시오.

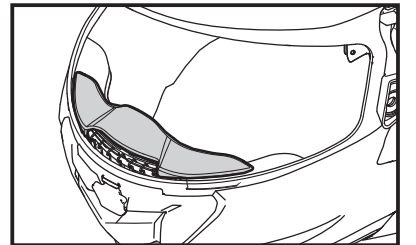

### ! 경고

헬멧을 옮길 때 등에 코마개를 잡지 마십시오. 부품이 분리돼 헬멧이 떨어지면 파손될 가능성이 있습니다.

### மான்க்ரொப்คาง

การติดตั้งผ้ารองคางช่วยจำกัดปริมาณลมที่เข้าไปในบริเวณส่วนคางได้ อีกทั้งยังช่วยลดเสียงรบกวนจากลมอีกด้วย การถอดหรือติดตั้งผ้ารองคางสามารถทำได้โดยทำตามขั้นตอนต่อไปนี้

#### การติดตั้งผ้ารองคาง

วางตำแหน่งลูกศรกลางเพลทแผ่นปิดได้คางให้ตรงกับจุดกึ่งกลางขอบขาขึ้นของหมวกนิรภัย ใส่แผ่นปิดได้คางลงในช่องว่างระหว่างเปลือกหมวกกับชั้นดูดซับแรงกระแทก แล้วใส่ปลายเพลททั้งสองด้านลงไปตามลำดับ (รูปภาพ 1 และ 2)

#### การถอดผ้ารองคาง

ยกตัวแผ่นลูกศรกลางเพลทแผ่นปิดได้คางขึ้นแล้วดึงออกมาจากนั้นดึงปลายเพลททั้งสองด้านออกเพื่อถอดแผ่นปิดได้คางออกมา (ภาพวาดที่ 3) เมื่อคุณดึงแผ่นปิดได้คางออก ขอบชั้นล่างอาจหลุดออกมาด้วย หากเกิดกรณีดังกล่าวขึ้น ให้กดขอบชั้นล่างกลับเข้าตำแหน่ง

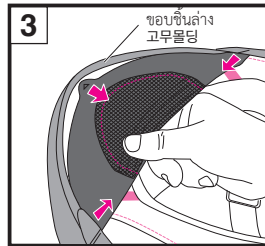
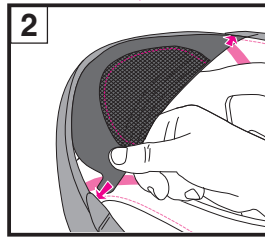
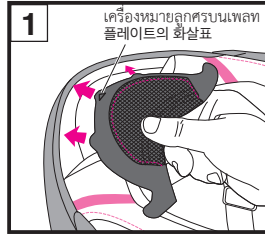

### คำเตือน

- เมื่อติดตั้งผ้ารองคาง เสียงจากยานพาหนะภายนอกจะเบาลง โปรดระมัดระวังประเด็นดังกล่าวในขณะที่ขับขี่
- ห้ามเคลื่อนย้ายหรือถอดหมวกนิรภัยโดยจับที่ผ้ารองคาง ผ้ารองคางอาจหลุดออกมาและหมวกนิรภัยอาจร่วงหล่นได้

### 턱마개

턱마개를 장착하면 헬멧의 턱 주변으로 유입되는 바람을 저감시킵니다. 또한 윈드 노이즈의 침입을 줄입니다. 턱마개는 탈착 가능합니다. 아래에 기재된 방법에 따라 장착 또는 분리합니다.

#### 턱마개 장착 방법

턱마개 플레이트의 중앙 화살표와 헬멧 끝부분의 중앙을 맞추고 셀과 충격 흡수 내장재 틈새에 끼운 후 양쪽 사이트에 있는 플레이트 부분을 순서대로 끼웁니다(그림1, 그림2).

#### 턱마개 분리 방법

턱마개 중앙 부분의 플레이트를 세워서 뽑은 후 양쪽 사이트에 있는 플레이트를 순서대로 뺍니다(그림3). 턱마개를 당길 때 고무물렁이 빠져나올 수 있습니다. 이러한 경우에는 고무물렁을 잡아 원래 상태로 되돌린 후 사용해 주십시오.

### 경고

- 턱마개를 장착하면 주변의 자동차나 바이크 소리가 평소보다 작게 들립니다. 운전 시 특히 주의해 주십시오.
- 헬멧을 옮길 때 등에 턱마개를 잡지 마십시오. 부품이 분리돼 헬멧이 떨어지면 파손될 가능성이 있습니다.

### หน้ากาก/กะบัง CNS-1C

ก่อนการใช้งานหน้ากาก/กะบังเป็นครั้งแรกหลังจากที่ซื้อ มา ให้ถอดฟิล์มป้องกันออกจากหน้ากาก/กะบังก่อน

หากคุณดึงหน้ากาก/กะบัง ลงมาจนสุด ลิ้นหน้ากาก/กะบังจะเกี่ยวเข้ากับตะขอ ขอ แนะนำให้คุณใช้หน้ากาก/กะบังในตำแหน่งนี้ขณะขับขี่รถจักรยานยนต์ของคุณ(รูปภาพ1)

#### ตำแหน่งเปิดเล็กน้อย

ในกรณีที่หน้ากาก/กะบังมีฝ้า สามารถกำจัดฝ้าได้โดยการปรับหน้ากาก /กะบังไปที่ตำแหน่งเปิดเล็กน้อย ดังที่แสดงในรูปภาพ 2 แล้วขับจักรยานยนต์ด้วยความเร็วต่ำ เพื่อให้อากาศไหลเวียนภายในหมวกนิรภัย

### คำเตือน

ห้ามขับจักรยานยนต์ด้วยความเร็วสูงขณะที่หน้ากาก /กะบังอยู่ในตำแหน่งเปิดเล็กน้อย หน้ากาก/กะบังอาจเปิดออกจนสุดโดยไม่ได้คาดหมาย ซึ่งอาจเป็นอันตรายอย่างมาก

#### การเปิดหน้ากาก/กะบัง

กดปุ่มล็อกหน้ากาก/กะบังเพื่อปลดล็อก แล้วเปิดหน้ากาก/กะบังโดย การกรัดลิ้นหน้ากาก (รูปภาพ 3)

### CNS-1C 실드

구매 후 처음 사용할 때는 실드에서 보호 필름을 떼 주십시오.

실드를 완전히 내리면 실드 노브가 훅에 걸립니다. 주행 시에는 이 포지션을 유지할 것을 권장합니다(그림1).

#### 실드 미세 개방 포지션

실드에 김이 서렸을 때 그림B와 같이 미세 개방 포지션에 두고 지속 주행하면 헬멧 내부가 환기돼 김서림을 제거할 수 있습니다.

### 경고

미세 개방 포지션에서 고속 주행하면 실드가 갑자기 열릴 우려가 있어 위험합니다. 고속 주행 시에는 사용하지 마십시오.

#### 실드 개방 방법

실드 잠금 버튼을 눌러 잠금을 해제한 후 실드 태브를 잡고 실드를 엽니다(그림3).

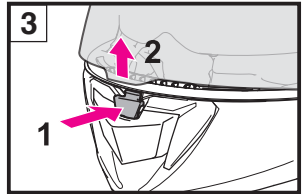
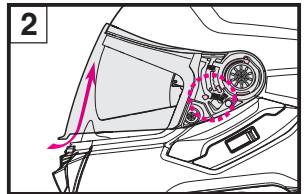
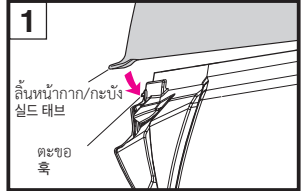

การถอดหน้ากาก/กะบัง

1. เปิดหน้ากาก/กะบังให้อยู่ในตำแหน่งเปิดสุด (รูปภาพ 4)
2. ยกหน้ากาก/กะบังโดยดึงสลัก และ ปลดตะขอ (A) และ (B) ดังที่แสดงในรูปภาพ 5 จากนั้นปลดหน้ากาก/กะบังโดยเลื่อนตะขอ (C) ตามทิศทางของลูกศร ดังที่แสดงในรูปภาพ 6
3. ทำแบบเดียวกันเพื่อปลดอีกด้านหนึ่ง

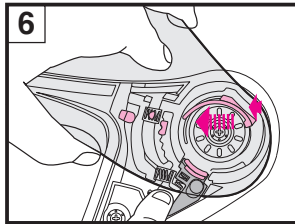
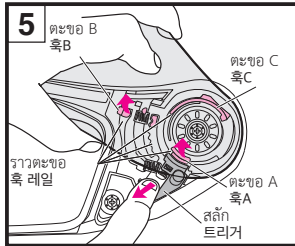
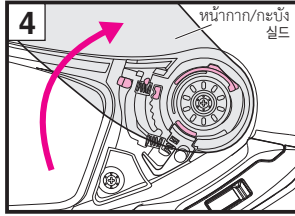

실드 분리 방법

1. 실드를 완전 열림 상태(그림4)로 만듭니다.
2. 트리거를 아래로 당기면서 실드를 앞으로 들어 올려 훅(A)와 훅(B)를 뺀 후(그림5), 훅(C)를 훅 레일에 화살표 방향으로 빼 분리합니다(그림6).
3. 반대쪽도 같은 방법으로 분리합니다.

การติดหน้ากาก/กะบัง

1. ปรับหน้ากาก/กะบังไปที่ตำแหน่งเปิดออกจนสุด แล้วใส่ตะขอ หน้ากาก/กะบัง (C) ดังที่แสดงในรูปภาพ 7
2. กดบริเวณที่มีลูกศรกำกับของหน้ากาก/กะบัง ดังที่แสดงในรูปภาพ 8 จนกระทั่งได้ยินเสียงคลิก จากนั้นใส่ตะขอ (A) และ (B) เข้าตำแหน่งให้แน่น ดังที่แสดงในรูปภาพ 9
3. ทำแบบเดียวกันเพื่อติดตั้งอีกด้านหนึ่ง
4. เปิดและปิดหน้ากาก/กะบังสองถึงสามครั้ง แล้วตรวจสอบให้แน่ใจว่า ตะขอทั้งหมดได้รับการยึดอย่างมั่นคง

⚠ คำเตือน

หากไม่ได้ยึดตะขอเข้ากับราวตะขอให้แน่นสนิท หน้ากาก/กะบังอาจหลุดออกขณะขับขี่ และอาจเกิดอุบัติเหตุขึ้นได้ หลังจากติดตั้งหน้ากาก/กะบังแล้ว ให้เปิดและปิดหน้ากาก/กะบังสองถึงสามครั้ง เพื่อให้แน่ใจว่าตะขอประกอบเข้ากับราวตะขอแน่นสนิทแล้ว เมื่อ หน้ากาก/กะบังปิดสนิท ตรวจสอบให้แน่ใจว่าตะขอเกี่ยวที่สัน หน้ากาก/กะบัง

실드 장착 방법

1. 실드를 완전 열림 상태의 위치에 맞춘 후 훅(C)를 훅 레일에 끼웁니다(그림7).
2. 실드의 화살표 부근을 찰칵 소리가 나면서 고정될 때까지 위에서 눌러(그림8) 훅(A)와 훅(B)를 훅 레일에 단단히 채웁니다(그림9).
3. 반대쪽도 같은 방법으로 장착합니다.
4. 마지막으로 실드 개폐 조작을 여러 번 반복해 훅이 훅 레일에 확실하게 끼워졌는지 확인합니다.

⚠ 경고

훅이 훅 레일에 끼워져 있지 않으면 주행 중에 실드가 빠져 예기치 못한 사고를 일으킬 가능성이 있습니다. 장착한 후에는 실드 개폐 조작을 여러 번 반복해 훅이 훅 레일에 확실하게 끼워졌는지 확인해 주십시오. 또한 실드를 완전히 내린 상태에서 실드 노브가 훅에 걸리는지 확인해 주십시오.

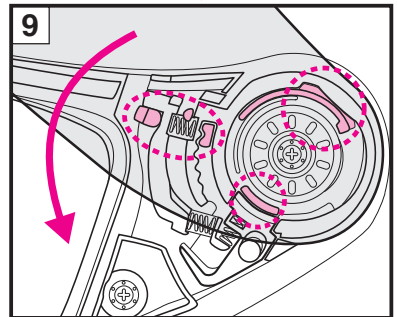
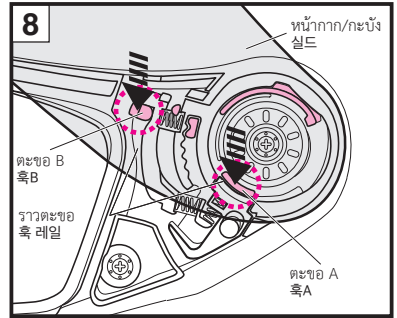
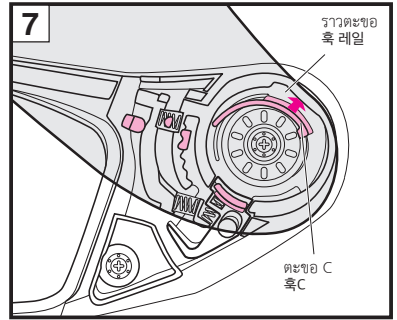

### คำเตือน

อ่านคำแนะนำและคำเตือนในคู่มือเจ้าของอย่างละเอียดก่อนใช้หมวก/กระบังหน้านี้ คุณต้องรับผิดชอบในการตรวจสอบว่าการใช้หมวก/กระบังหน้านี้ไม่ขัดต่อกฎหมายท้องถิ่นหรือกฎหมายของรัฐใดก็ตาม

- อัตราการส่องผ่านของแสงของหมวก/กระบังแบบสี (ครันเช็ม) และแบบกระจก (สเปกตร่า) จะต่ำกว่าข้อกำหนด ECE R22/06 แต่อย่างไรก็ตาม หากนำไปใช้ทำงานเป็นระยะเวลาในที่มีแสงแดดจัดขณะขับขี่ในสนามแข่งขัน อุปกรณ์นี้จะมีประสิทธิภาพในการช่วยบรรเทาอาการเมื่อยล้าของดวงตาได้มากกว่าเมื่อเทียบกับหมวก/กระบังที่ผ่านการรับรอง
- หมวก/กระบังแบบสีหรือกระจกจะลดการส่องผ่านของแสงและอาจทำให้ทัศนวิสัยของผู้ขับขี่ลดลงในบางสถานการณ์ ซึ่งจะเพิ่มแนวโน้มของการเกิดรถชนส่งผลให้เกิดการบาดเจ็บหรือเสียชีวิต
- ห้ามใช้หมวก/กระบังแบบสีหรือกระจกในเวลากลางคืน ในอุโมงค์ ขณะฝนตกหรือหมอก หรือในสภาวะที่มีทัศนวิสัยต่ำ หมวก/กระบังเหล่านี้ไม่มีใช้สำหรับเวลากลางวันเท่านั้น
- ห้ามใช้หมวก/กระบังแบบสีหรือกระจกกับแผ่นบังแดดภายในของหมวกนิรภัย แผ่นกันแดด หรือผลิตภัณฑ์อื่น ๆ ที่ลดการส่องผ่านของแสง เนื่องจากอาจบังคับทัศนวิสัยของคุณและอาจเป็นอันตรายอย่างยิ่ง
- เมื่อติดตั้งแผ่นกันฝ้าเข้ากับหมวก/กระบังนี้อัตราการส่องผ่านของแสงจะลดลงสูงสุดที่ 10%

หากใช้หมวก/กระบังแบบสีหรือกระจกร่วมกับแผ่นบังแดดในประเทศสหรัฐอเมริกา อุปกรณ์นี้จะไม่เป็นไปตามข้อกำหนดอัตราส่วนการส่องผ่านของแสงที่ระบุไว้ใน VESC-8\* ห้ามใช้หมวก/กระบังแบบสีหรือแบบกระจกควบคู่ไปกับแผ่นบังแดดมิฉะนั้น ทัศนวิสัยที่จำกัดลดลงจากหมวก/กระบังแบบสีหรือกระจกอาจก่อให้เกิดอุบัติเหตุ อันจะส่งผลให้มีการบาดเจ็บร้ายแรงหรือเสียชีวิตได้

VESC-8: ข้อกำหนด Vehicle Equipment Safety Commission ฉบับที่ 8 สำหรับอุปกรณ์ป้องกันดวงตาของผู้ขับขี่รถจักรยานยนต์มาตรฐานนี้มีการอ้างอิงถึงและบังคับใช้อย่างแพร่หลายใน 36 รัฐของสหรัฐอเมริกา ร่วมกับกฎหมายว่าด้วยวิธีการใช้อุปกรณ์ป้องกันดวงตาของผู้ขับขี่รถจักรยานยนต์

### 경고

이 실드를 사용하기 전에 취급설명서에 기재된 지시와 경고를 주의 깊게 읽어 주십시오. 취급설명서에 기재된 지시와 경고에 따르지 않아 발생한 손해에 대해 일체의 책임을 지지 않습니다.

- 컬러 실드(Dark Smoke), 미러 가공 실드(Spectra)는 ECE R22/06에 규정된 가시광선 투과율 요건을 충족하지 않습니다. 단, 햇빛이 강한 서킷에서 장시간 사용하는 경우, 인증된 제품과 비교해서 눈의 피로가 줄어들 수 있습니다.
- 컬러 실드 또는 미러 가공 실드는 가시광선 투과율을 낮춤으로 상황이 따라서는 시야를 가려 부상 또는 사망으로 이어지는 사고를 일으킬 우려가 있습니다.
- 야간, 터널 내, 우천, 안개 등 시야가 나쁜 환경에서는 컬러 실드 또는 미러 가공 실드를 사용하지 마십시오. 이러한 실드는 주간 운전 전용 실드입니다.
- 컬러 실드 또는 미러 가공 실드와 이너 선바이저, 선글라스 등 가시광선 투과율을 낮추는 모든 제품을 함께 사용하지 마십시오. 시야가 방해돼 매우 위험합니다.
- 실드에 김서림 방지 효과가 있는 김서림방지 렌즈를 장착하면 실드의 가시광선 투과율이 최대 10% 저하됩니다.

미국 내에서 컬러 실드 또는 미러 가공 실드를 선바이저와 함께 사용하면 VESC-8\*에 규정된 가시광선 투과율 요구사항이 충족되지 않습니다.

컬러 실드 또는 미러 가공 실드와 선바이저를 함께 사용하지 마십시오. 시야가 제한돼 중상 또는 사망으로 이어지는 사고가 일어날 우려가 있습니다.

VESC-8: 바이크 탑승자의 눈 보호에 관한 차량기안전위원회 규칙 제8호. 이 규칙은 미국 36개 주에서 바이크 탑승자의 눈 보호구 사용에 관한 법률과 함께 널리 참조, 적용되고 있습니다.

### ข้อสังเกตสำคัญ เกี่ยวกับการใช้งานหมวก/กระบัง CNS-1C

- ห้ามใช้หมวก/กระบังแบบสีหรือแบบกระจกร่วมกับแผ่นบังแดด เนื่องจากอาจบังคับทัศนวิสัยของคุณ และอาจเป็นอันตรายอย่างยิ่ง
- รอยเขี้ยวหรือรอยขีดข่วนบนหมวก/กระบังอาจบังคับทัศนวิสัยของคุณขณะขับขี่และอาจเป็นอันตรายอย่างยิ่ง หากหมวก/กระบัง CNS-1C เกิดรอยเขี้ยวหรือรอยขีดข่วน ให้หยุดใช้งานทันที ถอดหมวก/กระบังออกมาและทำความสะอาดหรือเปลี่ยนใหม่
- ควรทำความสะอาดหมวก/กระบัง CNS-1C ด้วยน้ำสบู่อ่อนๆ ที่มีคุณสมบัติเป็นกลาง ล้างออกให้สะอาดด้วยน้ำสะอาดและเช็ดให้แห้งด้วยผ้านุ่ม ห้ามใช้สารทำความสะอาดต่อไปนี้: น้ำร้อนที่มีอุณหภูมิเกิน 40°C น้ำเกลือ สารช่วยทำความสะอาดที่มีฤทธิ์เป็นกรดหรือด่าง เบนซิน ทินเนอร์ น้ำมันเบนซิน หรือตัวทำละลายอินทรีย์ชนิดอื่น ๆ ผลิตภัณฑ์ทำความสะอาดตัวทำละลายอินทรีย์ หากใช้สารทำความสะอาดเหล่านี้ คุณสมบัติทางเคมีของหมวก/กระบังอาจมีการเปลี่ยนแปลง และอาจส่งผลต่อความปลอดภัย
- ห้ามใช้เข็มเย็บหมวก/กระบังมีฝ้าย เนื่องจากอาจบังคับทัศนวิสัยของคุณและอาจเป็นอันตรายอย่างยิ่ง หากหมวก/กระบัง CNS-1C เกิดผ้า ให้เปิดช่องลมเข้าด้านล่างเพื่อระบายอากาศภายใน หมวกนิรภัยและกำจัดฝ้ายที่หมวก/กระบัง การใช้เส้นด้าย แผ่นกันฝ้า สามารถยับยั้งฝ้ายได้อย่างมีประสิทธิภาพเช่นกัน
- ใช้แผ่นกันฝ้าของแท้จาก SHOEI สำหรับหมวก/กระบังที่เหมาะสมเสมอหากต้องการทราบดีวิธีติดตั้งแผ่นกันฝ้า
- โปรดศึกษาขั้นตอนการจัดการแผ่นกันฝ้าจากคู่มือการใช้งาน
- เกะที่ล้อมป้องกันออกก่อนใช้งานหมวก/กระบัง CNS-1C
- ห้ามตัดสติ๊กเกอร์หรือเทปภายในบริเวณระยะการมองเห็นของหมวก/กระบัง CNS-1C
- หลังจากการทำความสะอาดหรือการเปลี่ยนฐานหมวก/กระบังแล้ว ให้เปิดหมวก/กระบัง แล้วตรวจสอบให้แน่ใจว่าหมวกแนบกับขอบเข้ามกระจะได้อย่างสนิททุกด้าน ถ้ามีช่องว่างระหว่างหมวก/กระบังและขอบเข้ามกระจะ ให้ปรับตำแหน่งฐานหมวก/กระบัง และแก้ไขช่องว่างดังกล่าว เนื่องจากอาจทำให้ลมหรือเสียงรบกวนลอดผ่านได้
- ในการขันสกรู ให้ใช้ไขควงแฉกเบอร์ 2 วางในแนวตั้งแล้วหมุนอย่างระมัดระวัง ถ้าใช้ไขควงที่มีขนาดไม่เหมาะสมหรือใช้ไขควงไฟฟ้า หัวสกรูอาจเสียหายได้ ในการเปลี่ยน ให้ใช้สกรูของแท้ซึ่งผลิตจากอะลูมิเนียม ถ้าขันสกรูแน่นเกินไป อาจทำให้อุปกรณ์ชำรุดได้ (ค่าแรงขันที่แนะนำ: 80 CN-m หรือประมาณ 8 kgf-cm)
- หากเปิดหรือปิดหมวก/กระบังได้ยาก หรือมีเสียงเสียดสี ให้ทาน้ำมันซิลิโคนบนขอบเข้ามกระจะใกล้ประตูรายละเอียดของจุดทาน้ำมันที่ “การทาน้ำมันซิลิโคน”

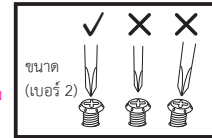

### CNS-1C 실드 취급에 관한 주의사항

- 컬러 실드 또는 미러 가공 실드와 선바이저를 함께 사용하지 마십시오. 함께 사용하면 시야가 제한돼 매우 위험합니다.
- 실드에 얼룩이나 흠집이 생기면 주행 중에 시야를 가려 매우 위험합니다. CNS-1C 실드에 얼룩이나 흠집이 생기면 즉시 사용을 중지하고 본래해 세정하거나 교환해 주십시오.
- CNS-1C 실드는 중성 세제를 물에 풀어 씻고 깨끗한 물로 잘 헹군 후 부드러운 헝겊으로 닦아 밀러 주십시오. 40°C 이상의 뜨거운 물, 소금물, 산성 또는 알칼리성 세제, 벤진, 시너, 가솔린, 기타 유기용제, 유리 클리너 등 유기용제가 함유된 클리너 종류는 사용하지 마십시오. 이러한 물질이 부착되면 실드가 변질돼 안전성에 지장을 초래할 가능성이 있습니다.
- 실드에 김이 서린 상태에서는 주행하지 마십시오. 시야가 방해돼 매우 위험합니다. CNS-1C 실드에 김이 서린 경우, 로어 에어 인테이크 또는 실드를 열고 헬멧 안을 잘 환기시켜 실드에 서린 김을 제거해 주십시오. 김서림방지 렌즈를 사용하는 것도 실드 김서림을 방지하는 데 효과적입니다.
- 김서림방지 렌즈를 사용할 경우에는 반드시 SHOEI 순정품인 김서림방지 렌즈를 사용해 주십시오. 취급 방법은 김서림방지 렌즈의 취급설명서를 확인해 주십시오.
- CNS-1C 실드는 보호 필름을 떼 후 사용해 주십시오.
- CNS-1C 실드의 시야에 들어오는 위치에 위치해 접착 테이프를 붙이지 마십시오.
- 실드 베이스를 세척하거나 교체한 경우, 실드를 닫고 실드와 창고무의 밀착을 확인해 주십시오. 틈새가 있을 경우, 바람 유입 또는 윈드 노이즈 발생의 원인이 되므로 실드가 창고무에 밀착하도록 실드 베이스의 위치를 조정해 주십시오.
- 스크루를 조일 때 등에는 비트 사이즈 “No.2”의 실드 드라이버를 수직으로 꽂아 조심스럽게 돌려 주십시오. 사이즈가 맞지 않는 드라이버 또는 전동드라이버를 사용하면 스크루를 너무 강하게 조이면 나사 머리가 파손될 수 있으므로 충분히 주의하면서 돌려 주십시오. 스크루를 교체할 경우에는 반드시 순정 부품(알루미늄 제품)을 사용해 주십시오. 스크루를 너무 강하게 조이면 스크루가 파손될 수 있으므로 주의해 주십시오. (권장 조임토크: 80cN·m/ 약 8kgf·cm)
- 실드의 개폐 동작이 매끄럽지 않거나 마찰음이 나는 경우, 창고무에 실린 오일을 도포해 주십시오. 실린 오일 도포 부위는 “실린코 오일 사용 방법”을 참조해 주십시오.

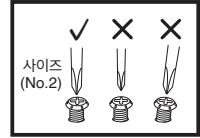

### การปรับหน้าฉาก/กะบัง CNS-1C

1. ปรับรู้อยสกรุด้านล่างในฐานหน้าฉาก/กะบังให้ตรงกับตำแหน่งกลางของรู้อยสกรุด้านล่างที่ด้านเปลือกหมวก (รูปภาพ 1) แล้วขันสกรูไว้ชั่วคราว
2. ถัดไปปรับรู้อยสกรุด้านบนในฐานหน้าฉาก/กะบังให้ตรงกับตำแหน่งกลางของรู้อยสกรุด้านบนที่ด้านเปลือกหมวก (รูปภาพ 2) จากนั้นปรับแหวนรองให้ตรงร่องแล้วขันสกรูให้แน่น หลังจากขันสกรูแน่นแล้ว ให้หันสกรูด้านล่างให้แน่นด้วย (รูปภาพ 3)
3. ทำแบบเดียวกันเพื่อติดตั้งอีกด้านหนึ่ง
4. ติดตั้งหน้าฉาก/กะบัง จากนั้น เปิดและปิดหน้าฉาก/กะบังสองสามครั้ง เพื่อตรวจสอบว่าตะขอยึดเข้ากับฐานหน้าฉาก/กะบังแน่นหนาดีแล้ว
5. ปิดหน้าฉาก/กะบัง แล้วตรวจสอบว่าขอบเข้ามุมกระจกติดกับหน้าฉาก/กะบังได้อย่างสนิททุกด้าน

#### ถ้ามีช่องว่างระหว่างหน้าฉาก/กะบังและขอบเข้ามุมกระจก

- ถอดหน้าฉาก/กะบังออก แล้วปรับตำแหน่งของฐานหน้าฉาก/กะบัง
1. คลายสกรูในรู้อยสกรูของฐานหน้าฉาก/กะบังทั้งด้านบนและล่าง แล้วเลื่อนฐานหน้าฉาก/กะบังไปตามทิศทางของลูกศร (รูปภาพ 4) จากนั้นขันสกรูให้แน่นอีกครั้ง
  2. หลังจากปรับแล้ว ใส่หน้าฉาก/กะบัง แล้วตรวจสอบว่าไม่มีช่องว่างระหว่างหน้าฉาก/กะบังและขอบเข้ามุมกระจก หากไม่สามารถปิดช่องว่างได้ ให้ถอดหน้าฉาก/กะบังออกอีกครั้ง แล้วปรับตำแหน่งของหน้าฉาก/กะบังในด้านตรงข้ามแบบเดิมอีกครั้ง
  3. เมื่อปรับแล้ว ให้ตรวจสอบว่าหน้าฉาก/กะบังปิดสนิทจนกระทั่งเส้นหน้าฉาก/กะบังล็อกเข้ากับตะขอ (รูปภาพ 4) ถ้าตำแหน่งของฐานหน้าฉาก/กะบังอยู่ค่อนไปทางด้านหลังมากเกินไป หน้าฉาก/กะบังอาจไม่ล็อกเข้ากับตะขอ นอกจากนี้ เมื่อเปิดหรือปิดหน้าฉาก/กะบัง โปรดทราบว่าหน้าฉาก/กะบังอาจสัมผัสกับขอบเข้ามุมกระจก และอาจทำให้ขอบเข้ามุมกระจกเสียหายได้

#### ถ้าหน้าฉาก/กะบังแน่นกับขอบเข้ามุมกระจกมากเกินไป

- ถอดหน้าฉาก/กะบังออก แล้วปรับตำแหน่งของฐานหน้าฉาก/กะบัง
1. คลายสกรูในรู้อยสกรูของฐานหน้าฉาก/กะบังทั้งด้านบนและล่าง แล้วเลื่อนไปตามทิศทางของลูกศรเล็กน้อย (รูปภาพ 5) จากนั้นขันสกรูให้แน่นอีกครั้ง
  2. ปรับหน้าฉาก/กะบังด้านตรงข้ามในลักษณะเดียวกัน
  3. หลังยึดติดกับชุดเตอร์แล้ว ให้ตรวจสอบว่าชุดเตอร์เปิดและปิดได้อย่างราบรื่น นอกจากนี้ ให้ตรวจสอบว่าไม่มีช่องว่างระหว่างหน้าฉาก/กะบังและขอบเข้ามุมกระจก

หลังจากปรับหน้าฉาก/กะบังแล้ว ให้ศึกษาที่ “การทาน้ำมันซิลิโคน” แล้วทาน้ำมันซิลิโคนที่ขอบเข้ามุมกระจก

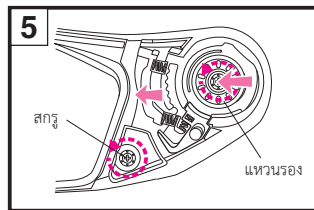
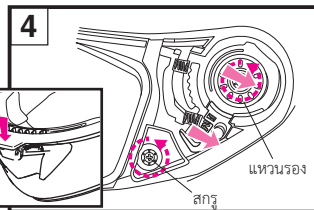
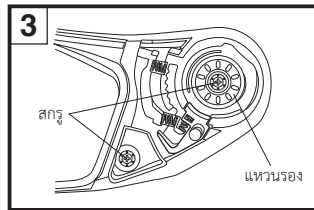
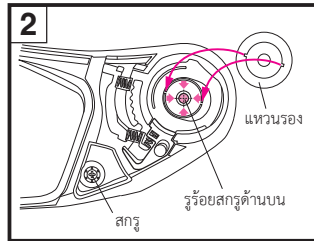
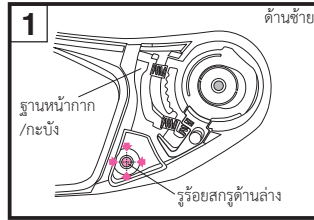

### CNS-1C 실드의 조정

1. 실드 베이스의 하부 나사 구멍을 셀 쪽 하부 나사 구멍의 상하좌우 중심에 맞춘 후(그림1) 스크루를 임시로 고정합니다.
2. 그다음 실드 베이스의 상부 나사 구멍을 셀 쪽 상부 나사 구멍의 상하좌우 중심에 맞추고(그림2) 와셔를 홈에 맞춰 끼운 후 스크루를 조이고 하부 스크루도 조입니다(그림3).
3. 반대쪽 실드 베이스도 같은 방법으로 장착합니다.
4. 실드를 장착합니다. 장착한 후에는 실드 개폐 동작을 여러 번 반복해 훑어 실드 베이스에 확실하게 끼워졌는지 확인해 주십시오.
5. 실드를 완전히 내린 상태에서 실드가 참고구에 밀착돼 있는지 확인해 주십시오.

#### 실드와 참고구 사이에 틈새가 있는 경우

실드를 일단 분리한 후 실드 베이스의 위치를 조정합니다.

1. 한쪽 실드 베이스 하부 나사 구멍, 상부 나사 구멍의 스크루를 풀고 실드 베이스를 그림의 화살표 방향(그림4)으로 이동시킨 후 스크루를 다시 조입니다.
2. 조정한 후에는 실드를 장착하고 실드와 참고구 사이에 틈새가 없는지 확인해 주십시오. 틈새가 없어지지 않은 경우에는 다시 실드를 분리한 후 같은 순서로 반대쪽 실드 베이스의 위치를 조정해 주십시오.
3. 조정을 완료한 후에는 실드를 완전히 내린 상태에서 실드 태브가 훑어 걸리지는지 확인해 주십시오(그림4). 실드 베이스가 극단적으로 후방에 장착되면 실드 태브가 훑어 걸리지 않을 수 있습니다. 마찬가지로 실드를 개폐할 때 실드가 참고구와 간섭을 일으켜 참고구가 파손될 우려가 있으므로 주의해 주십시오.

#### 실드와 참고구가 뺨뺨하게 닿아 실드를 개폐하기 어려운 경우

실드를 일단 분리한 후 실드 베이스의 위치를 조정합니다.

1. 실드 베이스 하부 나사 구멍, 상부 나사 구멍의 스크루를 풀고 실드 베이스를 그림의 화살표 방향(그림5)으로 살짝 이동시킨 후 스크루를 다시 조입니다.
2. 반대쪽 실드 베이스도 같은 방법으로 조정합니다.
3. 조정한 후에는 실드를 장착하고 실드의 개폐 동작을 확인해 주십시오. 또한 실드와 참고구 사이에 틈새가 없는지 확인해 주십시오.

실드를 조정한 후에는 “실리콘 오일 사용 방법”을 참조해서 참고구에 실리콘 오일을 도포해 주십시오.

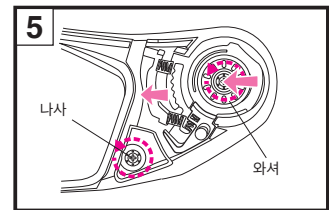
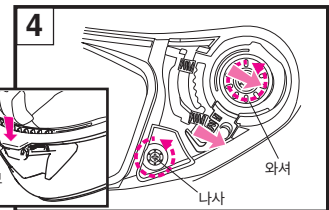
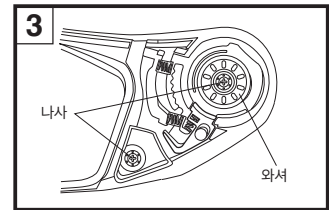
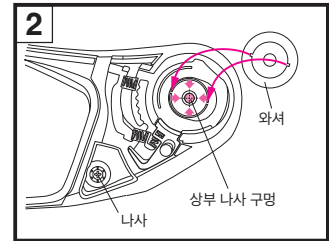
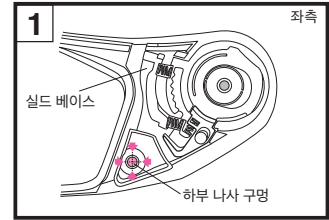



## การใช้น้ำมันซิลิโคน

ทาน้ำมันซิลิโคนหลังจากเช็ดฝุ่นละอองและสิ่งสกปรกออกแล้ว นอกจากนี้ ให้เช็ดน้ำมันซิลิโคนส่วนเกินออกหลังจากทาเสร็จแล้ว ขอแนะนำให้บำรุงรักษาเป็นประจำเพื่อให้สวมใส่ได้อย่างสบายอยู่เสมอเมื่อใช้หมวกนิรภัย

### การทาน้ำมันซิลิโคนบนขอบเข็มนกระจก

เพื่อรักษาแรงยึดเกาะระหว่างหน้ากาก/กะบังและขอบเข็มนกระจก ให้ทาน้ำมันซิลิโคนที่ใหม่เพียงเล็กน้อยตามเส้นประ หากมีคราบซิลิโคนบนหน้ากาก/กะบัง อาจเป็นอุปสรรคต่อการมองเห็นของคุณ อย่าลืมเช็ดน้ำมันส่วนเกินออก

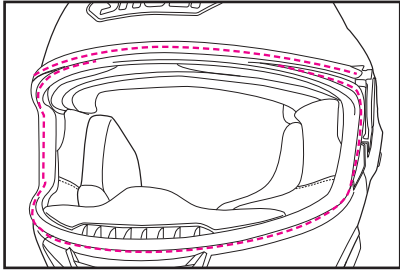

### การทาน้ำมันซิลิโคนลงในราวคอของ

หากเปิดหรือปิดหน้ากาก/กะบังได้ยาก หรือมีเสียงเสียดสี ให้ทาน้ำมันซิลิโคนปริมาณเล็กน้อยบนชิ้นส่วนตามที่แสดงในรูปภาพ

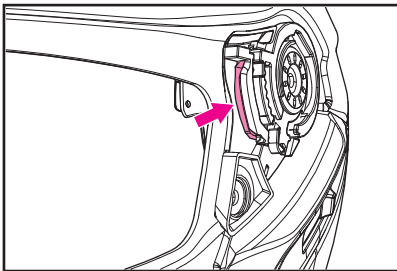

## 실리콘 오일 사용 방법

실리콘 오일은 이물질이나 먼지를 제거한 후 도포하고 여분의 실리콘 오일은 닦아내 주십시오. 항상 깨끗하게 사용하실 수 있도록 정기적인 관리를 권장합니다.

### 참고무에 실리콘 오일을 사용하는 방법

실드와 참고무의 밀착성을 유지하기 위해 점선으로 표시된 위치에 부속된 실리콘 오일을 소량 도포해 주십시오. 실리콘 오일이 실드에 묻으면 시야를 가릴 우려가 있으므로 여분의 실리콘 오일은 반드시 닦아내 주십시오.

### 혹 레일에 실리콘 오일을 사용하는 방법

실드의 개폐 동작이 매끄럽지 않거나 마찰음이 발생한 경우, 그림에 표시된 위치에 부속된 실리콘 오일을 극소량 도포해 주십시오.

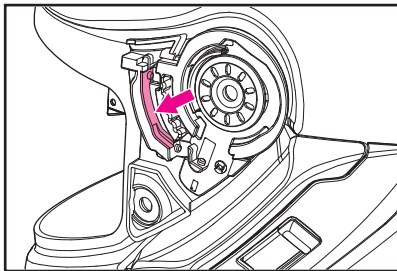

## แผ่นบังแดด QSV-2

คุณสามารถยกและกดแผ่นบังแดด QSV-2 ขึ้นลงได้ โดยการเลื่อนก้านปรับที่บังแดดที่ด้านซ้ายของเปลือกหมวก ในการยกแผ่นบังแดดขึ้น ให้ดึงก้านปรับลงไปจนกระทั่งสุดระยะในตำแหน่ง ดังที่แสดงในรูปภาพ หากแผ่นบังแดดยกขึ้นไม่สุด แผ่นอาจเลื่อนลงมาอย่างไม่คาดคิดขณะกำลังขับขี่ เนื่องจากแรงสั่นสะเทือนหรือปัจจัยอื่น ๆ ซึ่งอาจบดบังทัศนวิสัยของคุณได้

### ■ การถอดแผ่นบังแดด QSV-2

1. เลื่อนก้านปรับแผ่นบังแดดขึ้นและลดแผ่นบังแดด QSV-2 ลง (รูปภาพ 1)
2. ถอดแผ่นบังแดดไว้ในมือข้างหนึ่ง และสอดเครื่องมือบำรุงรักษาเข้าไประหว่างแผ่นบังแดดและที่ยึดแผ่นบังแดด จากนั้น ให้ถอดส่วนยื่นกลมออกและหมุนแผ่นบังแดดเพื่อถอดออก (รูปภาพ 2)
3. ทำแบบเดียวกันสำหรับอีกด้านหนึ่ง

## QSV-2 선바이저

QSV-2 선바이저는 셀 왼쪽에 있는 선바이저 조작 레버로 올리거나 내립니다. 선바이저를 올릴 때에는 그림에 표시된 위치까지 레버를 완전히 내려 주십시오. 선바이저가 완전히 올라가 있지 않으면 주행 중 진동 등으로 인해 갑자기 내려와 시야가 방해될 가능성이 있어 위험합니다.

### ■ QSV-2 선바이저 분리 방법

1. 선바이저 조작 레버를 올리고 QSV-2 선바이저를 내립니다(그림1).
2. 선바이저를 한 손으로 잡고 선바이저 홀더와 선바이저 사이로 서비스 툴을 넣어 돌기부를 쏙 후 선바이저를 돌리듯이 분리합니다(그림2).
3. 반대쪽도 같은 방법으로 분리합니다.

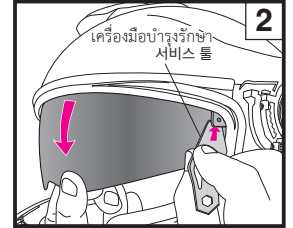
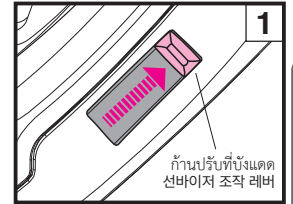
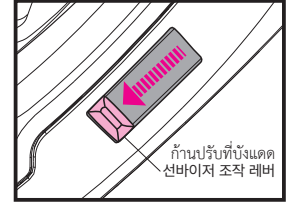

### ■ การติดตั้งแผงบังแดด QSV-2

1. เลือก้านปรับบังแดดขึ้น และลดตัวยึดแผงบังแดดลง (รูปภาพ 3)
2. สอดคานหมุน 1 บริเวณขอบด้านล่างของแผงบังแดด QSV-2 เข้าไปในตัวจับ ดังที่แสดงในรูปภาพ 4 ในขณะที่หมุนแผงบังแดด ขึ้นด้านบน กดส่วนกลม 2 ของแผงบังแดดเข้าไปยังตัวจับจน กระทั่งคุณได้ยินเสียงดังคลิก
3. ทำแบบเดียวกันสำหรับอีกด้านหนึ่ง
4. ลบรอยนิ้วมือบนแผงบังแดดโดยการเช็ดด้วยผ้าที่แห้งและนุ่ม

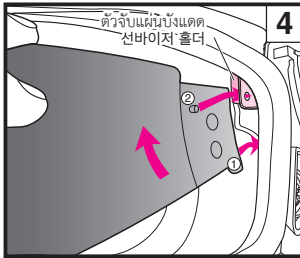
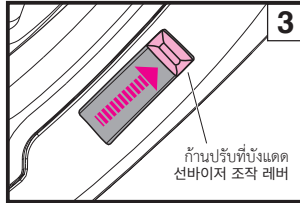

### ! คำเตือน

หากแผงบังแดดไม่ได้รับการติดตั้งที่เหมาะสม แผ่นอาจร่วงหล่นอย่างไม่คาดคิดขณะขับขี่และบดบังทัศนวิสัยของผู้ขับขี่ได้  
หลังจากใส่แผงบังแดด QSV-2 แล้ว ให้เลื่อนก้านปรับแผงบังแดดขึ้นและลงหลาย ๆ ครั้ง เพื่อตรวจสอบให้มั่นใจว่าเช็ลล์ของแผงบังแดดสวมเข้ากับรูในตัวยึดแน่นสนิท ตรวจสอบให้แน่ใจว่าไม่มีช่องว่างระหว่างแผงบังแดดกับตัวยึด

### ■ QSV-2 선바이저 장착 방법

1. 선바이저 조작 레버를 올리고 선바이저 홀더를 내립니다(그림3).
2. QSV-2 선바이저의 돌출 부분을 홀더에 끼고 위쪽으로 회전시키면서 선바이저의 돌기부2를 홀더 구멍에 딸라 소리가 나도록 끼워 넣습니다(그림4).
3. 반대쪽도 같은 방법으로 장착합니다.
4. 선바이저에 지문이 묻었을 때에는 부드러운 마른 헝겊으로 닦아 주십시오.

### ! 경고

올바르게 장착돼 있지 않으면 주행 중에 선바이저가 빠져 예기치 못한 사고를 일으킬 가능성이 있습니다. QSV-2 선바이저를 장착한 후에는 선바이저 조작 레버를 여러 번 반복적으로 올리고 내려서 선바이저의 돌기부가 선바이저 홀더 구멍에 확실하게 끼워졌는지 확인해 주십시오. 또한 선바이저와 홀더 사이에 틈새가 없는지 확인해 주십시오.

### ■ ข้อสังเกตสำคัญเกี่ยวกับการใช้งานแผงบังแดด QSV-2

- **เลือกแผงบังแดดขึ้นและลงโดยใช้ก้านปรับเท่านั้น ห้ามเลื่อนแผงบังแดดขึ้นและลงด้วยมือของคุณโดยตรง** เนื่องจากอาจสร้างความเสียหายต่อกลไกการเลื่อนขึ้นและลงของแผงบังแดดได้

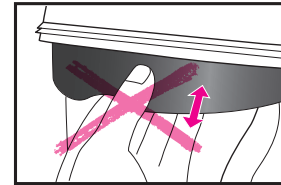

- แผงบังแดด QSV-2 ได้รับการออกแบบมาเพื่อบังแดดเท่านั้น และไม่สามารถใช้ทดแทนหมวกได้ ห้ามขับขี่ขณะเปิดหน้ากากและใช้งานเพียงแผงบังแดด
- ห้ามใช้หน้ากาก /กะบังแบบสีหรือกระจกกับแผงบังแดดภายในของหมวกนิรภัย เว้นกันแดด หรือผลิตภัณฑ์อื่น ๆ ที่ลดการส่องผ่านของแสง เนื่องจากอาจบดบังทัศนวิสัยของคุณและอาจเป็นอันตรายอย่างยิ่ง
- ยกแผงบังแดดขึ้นเมื่อขับขี่ตอนกลางคืน ในอุโมงค์ หรือในสภาวะอื่น ๆ ที่มีแสงน้อย
- รอยเข็มนาฬิกาหรือรอยขีดข่วนบนแผงบังแดดอาจบดบังทัศนวิสัยของคุณขณะขับขี่และอาจเป็นอันตรายอย่างยิ่ง หากแผงบังแดด QSV-2 เกิดรอยเข็มนาฬิกาหรือรอยขีดข่วน ให้หยุดใช้งานในทันที ถอดแผงบังแดดออกมาและทำความสะอาดหรือเปลี่ยนใหม่

- ควรทำความสะอาดแผงบังแดด QSV-2 ด้วยน้ำสบู่อ่อนๆ ที่มีคุณสมบัติเป็นกลาง ล้างออกให้สะอาดด้วยน้ำสะอาดและเช็ดให้แห้งด้วยผ้านุ่ม ห้ามใช้สารทำความสะอาดต่อไปนี้: น้ำร้อนที่มีอุณหภูมิเกิน 40°C น้ำเกลือ สารขัดยขัดทำความสะอาดที่มีฤทธิ์เป็นกรดหรือด่าง เบนซิน ทินเนอร์ น้ำมันเบนซิน หรือตัวทำละลายอินทรีย์ชนิดอื่นๆ ผลิตภัณฑ์ทำความสะอาดกระจก ผลิตภัณฑ์ทำความสะอาดทุกชนิดที่ประกอบด้วยตัวทำละลายอินทรีย์ หากใช้สารทำความสะอาดเหล่านี้ คุณสมบัติทางเคมีของแผงบังแดดอาจมีการเปลี่ยนแปลง และอาจส่งผลต่อความปลอดภัย
- แผงบังแดด QSV-2 ผ่านกระบวนการป้องกันการเกิดฝ้าแล้ว แต่อาจเกิดฝ้าได้หากมีอุณหภูมิและความชื้นสูง ในกรณีดังกล่าว ให้เปิดช่องลมเข้าด้านล่างเพื่อระบายอากาศ หรือยกแผงบังแดดขึ้น
- ในการเก็บรักษาบางลักษณะความชื้นอาจทำให้พื้นผิวด้านนอกของแผงบังแดดกลายเป็นสีขาวได้ หากเกิดกรณีดังกล่าว ให้ผ้าที่แห้งและนุ่มแบบเดียวกับที่ใช้ทำความสะอาดแว่นตาเพื่อเช็ดแผงบังแดด เพื่อให้กลับคืนสู่สภาพปกติ
- ห้ามติดสติ๊กเกอร์หรือเทปขาวลงบนแผงบังแดด QSV-2 เนื่องจากอาจบดบังทัศนวิสัยของคุณ
- หากแผงบังแดดไม่ได้รับการติดตั้งที่เหมาะสม แผ่นอาจร่วงหล่นอย่างไม่คาดคิดขณะขับขี่และบดบังทัศนวิสัยของผู้ขับขี่ได้ หลังจากติดตั้งแผงบังแดด QSV-2 แล้ว ให้ยกขึ้นและลงหลายๆ ครั้ง เพื่อให้แน่ใจว่าส่วนยื่นของแผงบังแดดยึดเข้ากับช่องของตัวจับอย่างแน่นหนา ตรวจสอบให้แน่ใจว่าไม่มีช่องว่างระหว่างแผงบังแดดกับตัวจับ

### ระบบระบายอากาศขจัดฝ้า

แผ่นกรองตัวจัดฝ้าสามารถถอดออกมาทำความสะอาดได้ หากคุณใส่การตรวจเช็คหมวกนิรภัย ให้ปฏิบัติตามขั้นตอนต่อไปนี้หลังจากที่คุณถอดการตรวจออก

#### การถอดแผ่นกรองตัวจัดฝ้า

สอดเครื่องมือบำรุงรักษาเข้าไปในช่องว่างระหว่างซี่ของแผ่นกรองตัวจัดฝ้าและเลือกหมวก และจัดตัวจัดฝ้าขึ้นด้านบน (รูปภาพ 1) เมื่อชิ้นส่วนยกขึ้นมาเล็กน้อย ให้ดึงออกด้วยมือ (รูปภาพ 2)

#### การติดตั้งแผ่นกรองตัวจัดฝ้า

วางตำแหน่งแผ่นกรองตัวจัดฝ้าตามที่แสดงในรูปภาพ และใส่ให้เข้าที่ (รูปภาพ 3)

- ! หากต้องการทำความสะอาดชิ้นส่วน ให้ใช้ด้ายหรือแปรงขนนุ่มเบาๆ ขณะล้างน้ำ ทั้งชิ้นส่วนไว้ให้แห้งก่อนที่จะติดตั้งกลับในหมวกนิรภัย

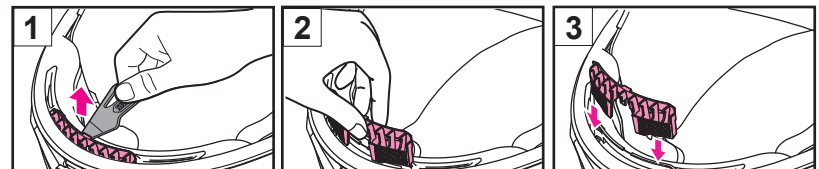

### QSV-2 선바이저 취급에 관한 주의사항

**!** 선바이저를 올리거나 내릴 때는 선바이저를 손으로 잡지 말고 반드시 선바이저 조작 레버를 사용해 주십시오. 손으로 선바이저를 올리거나 내리면 선바이저의 상하 기구가 파손될 우려가 있습니다.

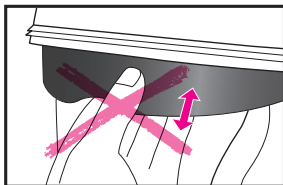

- QSV-2 선바이저는 햇빛을 차단하기 위한 장비이며, 실드 기능은 없습니다. 실드를 열고 선바이저만 내린 상태에서 주행하지 마십시오.
- 컬러 실드 또는 미러 가공 실드와 이너 선바이저, 선글라스 등 가시광선 투과율을 낮추는 모든 제품은 함께 사용하지 마십시오. 시야가 방해돼 매우 위험합니다.
- 야간 및 터널 내, 시야가 나쁜 상태일 때에는 QSV-2 선바이저를 사용하지 마십시오.
- QSV-2 선바이저에 얼룩이나 흠집이 생기면 주행 중에 시야를 가려 매우 위험합니다. QSV-2 선바이저에 얼룩이나 흠집이 생기면 즉시 사용을 중지하고 분리해 닦아 내거나 교환해 주십시오.

- QSV-2 선바이저에 얼룩이 생겼을 때에는 부드러운 마른 헝겊으로 닦아 주십시오. 40°C 이상의 뜨거운 물, 소금물, 산성 또는 알칼리성 세제, 벤진, 시너, 가솔린, 기타 유기용제, 유리 클리너 등 유기용제가 함유된 클리너 종류는 사용하지 마십시오. 이러한 물질이 부착되면 선바이저가 변질돼 안전성에 지장을 초래할 가능성이 있습니다.
- QSV-2 선바이저는 방담가공 처리돼 있으나, 온도가 낮거나 습도가 높으면 김이 서릴 수 있습니다. 이러한 때에는 실드 또는 로어 에어 인테이크를 열어 환기시키거나 선바이저를 올려 시야를 확보해 주십시오.
- 보관 상황에 따라서는 습도의 영향으로 QSV-2 선바이저의 표면이 하얗게 변할 수 있습니다. 이러한 경우, 안경수건 등과 같은 부드러운 마른 헝겊으로 닦으면 원래대로 되돌아옵니다.
- 시야를 방해할 우려가 있으므로 QSV-2 선바이저에 스티커나 점착 테이프를 붙이지 마십시오.
- 선바이저가 올바르게 장착돼 있지 않으면 사용 중에 예기치 않게 떨어져 시야를 방해할 가능성이 있습니다. QSV-2 선바이저를 장착한 후 선바이저의 돌출 부분이 홀더 개구부에 확실하게 고정돼 있는지 확인하기 위해 선바이저를 위아래로 여러 번 움직여 주십시오. 또한 선바이저와 홀더 사이에 공간이 없는지 확인해 주십시오.

### 디프로스터

디프로스터 필터는 분리해서 손질할 수 있습니다. 헬멧에 코마개가 장착돼 있는 경우에는 코마개를 분리한 후 작업해 주십시오.

#### 디프로스터 필터 분리 방법

서비스 툴을 디프로스터의 리브와 쉘 틈새에 끼우고 지렛대의 원리로 들어 올려(그림1) 디프로스터 필터가 조금 들리면 손으로 당겨 빼내 주십시오(그림2).

#### 디프로스터 필터 장착 방법

디프로스터 필터를 끼우듯이 장착합니다(그림3).

**!** 디프로스터 필터를 손질할 경우에는 부드러운 브러시 등으로 가볍게 문지르면서 물로 세척하고 잘 말린 후 헬멧에 장착해 주십시오.

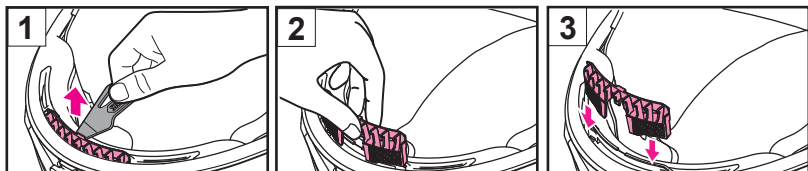

### สติ๊กเกอร์สะท้อนแสง

### 반사 스티커

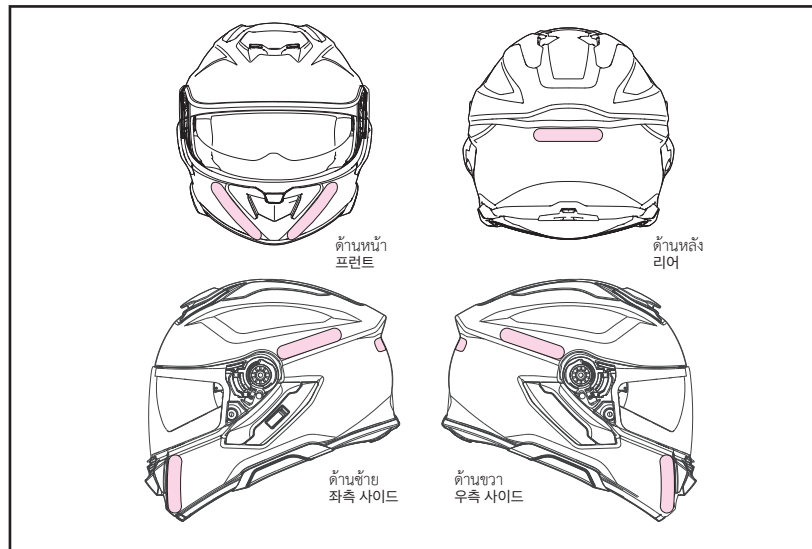

### ! คำเตือน

อาจต้องติดสติ๊กเกอร์สะท้อนแสงกับหมวกนิรภัยในบางประเทศหรือบางพื้นที่ หากใช้หมวกนิรภัยในประเทศหรือพื้นที่ดังกล่าว ให้ติดสติ๊กเกอร์สะท้อนแสงในตำแหน่งที่แสดงในรูปภาพ ก่อนติดสติ๊กเกอร์ ให้ทำความเข้าใจข้อกำหนดหมวกนิรภัยเพื่อกำจัดน้ำหนักและสิ่งสกปรกออกจากพื้นผิวหมวกนิรภัย

### ! 경고

국가 또는 지역에 따라서는 헬멧에 반사 스티커를 붙여야 합니다. 이러한 국가 또는 지역에서 헬멧을 사용할 경우에는 반사 스티커를 그림에 표시된 위치에 붙여 주십시오. 스티커를 붙이기 전에 헬멧 표면의 유분이나 얼룩을 제거해 주십시오.

### แผ่นกันฝ้า

อ่านคู่มือการใช้งานของแผ่นกันฝ้า ก่อนใช้งานแผ่นกันฝ้า

- ใช้งานในเวลากลางวันเท่านั้น ห้ามใช้แผ่นกันฝ้าในเวลากลางคืนหรือในสภาวะอื่นใดที่มีทัศนวิสัยต่ำ
- แผ่นกันฝ้าทำมาจากวัสดุที่เป็นรอยได้ง่ายกว่าพื้นผิวภายนอกของหน้ากาก/กะบัง ควรได้รับการดูแลเป็นพิเศษ
- แผ่นกันฝ้าอาจบดบังทัศนวิสัยของผู้ขับขี่ในบางท่าทางของการขับขี่
- แคะฟิล์มป้องกันออกก่อนใช้งานแผ่นกันฝ้า
- แผ่นกันฝ้าอาจมีไอน้ำเกาะเพิ่ม หากใช้งานหมวกนิรภัยในสภาวะที่มีอุณหภูมิต่ำและมีความชื้นสูงอย่างต่อเนื่อง โดยเฉพาะอย่างยิ่งเมื่อปิดช่องระบายอากาศด้านข้างซึ่งสามารถก่อให้เกิดริ้วรอยและฝ้าหมอกได้
- ในกรณีดังกล่าว ให้เปิดช่องลมเข้าด้านล่าง และ/หรือ เปิดหน้ากาก/กะบัง เพื่อให้อากาศถ่ายเทภายในหมวกนิรภัย เพื่อกำจัดไอน้ำและฝ้าในหมวกนิรภัย
- ชื่อ SHOEI DRYLENS 301 หรือเลนส์ PINLOCK® EVO DKS301 สำหรับหน้ากาก/กะบัง CNS-1C เพื่อให้เปลี่ยนกับแผ่นกันฝ้า

\*PINLOCK® เป็นเครื่องหมายการค้าจดทะเบียนของ PINLOCK SYSTEMS B.V.

### เครื่องมือบำรุงรักษา

เครื่องมือบำรุงรักษาเป็นเครื่องมือที่ใช้ในการติดตั้งต่อไปนี้

- การถอดแผ่นบังแดด (ดูที่ "การถอดแผ่นบังแดด QSV-2")
- การถอดแผ่นกรองตัวขจัดฝ้า (โปรดดู "ระบบระบายอากาศชุดจัดฝ้า")
- การถอดฝาครอบฐานอินเตอร์คอม (โปรดดู "เมื่อติดตั้งอินเตอร์คอมเฉพาะสำหรับ GT-Air 3")
- ปรับแผ่นกันฝ้า (โปรดศึกษาขั้นตอนการปรับแผ่นกันฝ้าจากคู่มือการใช้งาน)



### 김서림방지 렌즈

김서림방지 렌즈를 사용할 경우에는 사용 전에 김서림방지 렌즈의 취급설명서를 확인해 주십시오.

- 클리어 타입 이외의 실드에 김서림방지 렌즈를 장착한 상태에서는 아간 주행을 하지 마십시오.
- 김서림방지 렌즈는 실드보다 흡집이 생기기 쉬운 재질로 만들어져 있으므로 취급 시 충분히 주의해 주십시오.
- 김서림방지 렌즈를 사용하면 승차 자세에 따라 시야가 방해될 가능성이 있습니다.
- 김서림방지 렌즈는 보호 필름을 떼 후 사용해 주십시오.
- 김서림방지 렌즈는 저온다습한 환경 등 길이 서리기 쉬운 조건에서 헬멧 안이 밀폐된 상태가 지속되면 시트가 수증기로 포화돼 물방울이 맺히거나 길이 서릴 수 있습니다. 물방울이 맺히거나 길이 서리면 시야가 방해돼 매우 위험하므로 로어 에어 인테이크 또는 실드를 열고 헬멧 안을 잘 환기시켜 물방울이나 김을 제거해 주십시오.
- CNS-1C 실드의 김서림방지 렌즈를 교체할 경우에는 SHOEI 순정품인 SHOEI DRYLENS 301 또는 PINLOCK® EVO lens DKS301을 구매해 주십시오.

\*PINLOCK®은 PINLOCK SYSTEMS B.V.의 등록상표입니다.

### 서비스 툴

서비스 툴은 아래와 같은 경우에 사용합니다.

- 선바이저 분리 ("QSV-2 선바이저" 참조)
- 디프로스터 필터 분리 ("디프로스터" 참조)
- 인터컴 베이스 커버 분리 ("GT-Air3 전용 인터컴을 장착할 때는" 참조)
- 김서림방지 렌즈 조정 시

김서림방지 렌즈의 조정 방법은 김서림방지 렌즈의 취급설명서를 참조해 주십시오.

### การเปลี่ยนชิ้นส่วนภายใน

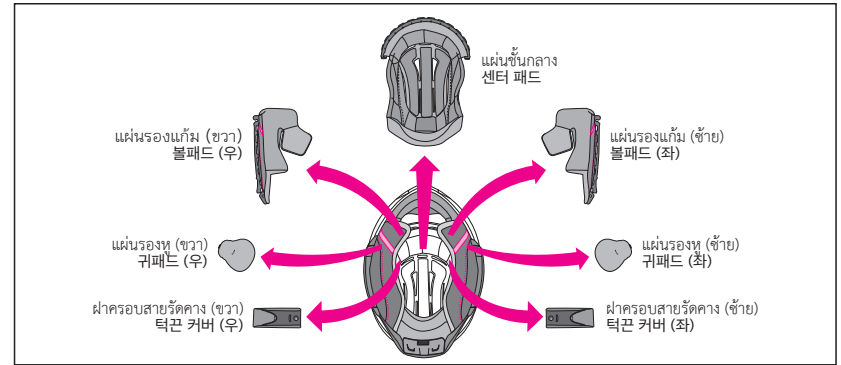

แผ่นชั้นกลาง แผ่นรองแก้มขวาและซ้าย ฝาครอบสายรัดคางขวาและซ้าย และแผ่นรองหูขวาและซ้าย สามารถถอดออกมาซักล้างได้ คุณยังสามารถปรับแต่งความกระชับของหมวกนิรภัยโดยการเปลี่ยนไปใช้แผ่นรองเสริมได้ ดูที่รายชื้อและรูปภาพของชิ้นส่วนภายในและตรวจสอบว่าชิ้นส่วนใดที่ติดตั้งอยู่หรือถอดออกแล้ว จำเป็นต้องติดตั้งแผ่นชั้นกลาง แผ่นรองแก้ม และฝาครอบสายรัดคางให้เรียบร้อยก่อนการขับขี่ หากจำเป็น ใช้ตารางต่อไปนี้ในการสั่งซื้อชิ้นส่วนภายในเพื่อปรับแต่งความกระชับของหมวกนิรภัยของคุณ

### ขนาดของแผ่นรอง / แพด 사이즈

ขนาดของหมวกนิรภัย / เจลลัม سایส์		S	M	L	XL	XXL
แผ่นชั้นกลาง/ เซ็นเตอร์ แพด	ชิ้นส่วนเสริม (กระชับ) / 옵션 (밀착 착용감)	S13	M13	L13	XL13	XL9
	มาตรฐาน / 표준	S9	M9	L9	XL9	XL5
	ชิ้นส่วนเสริม (หลวม) / 옵션 (느슨한 착용감)	S5	M5	L5	XL5	—
แผ่นรองแก้ม/ ฟลแพด	ชิ้นส่วนเสริม (กระชับ) / 옵션 (밀착 착용감)	39			35	
	มาตรฐาน / 표준	35			31	
	ชิ้นส่วนเสริม (หลวม) / 옵션 (느슨한 착용감)	31			—	

- แผ่นรองแก้มแบบเดียวกันสามารถใช้ได้กับหมวกนิรภัยทุกขนาด สำหรับตัวอย่างของขนาด M ให้เลือกแผ่นรองแก้มขนาด 31 หากต้องการเพิ่มความหลวม และเลือกขนาด 39 หากต้องการเพิ่มความกระชับ (ทั้งสองอย่างเป็นชิ้นส่วนเสริม)
- แผ่นชั้นกลางจะแตกต่างกันไปตามขนาดของแต่ละรุ่นตรวจสอบขนาดของหมวกนิรภัยของคุณก่อนทำการสั่งซื้อ

### 내피 교환에 대해

본 제품은 센터 패드, ฟลแพด(좌우), 턱กัน(좌우), คุเอด(좌우)를 분리해 세정할 수 있습니다. 또한 옵션 패드로 교체해 착용감을 조절할 수 있습니다. 내피의 명칭과 그림을 참조해 확실하게 탈착해 주십시오. 반드시 센터 패드, ฟล패ด, 턱กัน 커버를 모두 장착해서 사용해 주십시오. 내피를 교환할 경우에는 아래 표를 참조해 올바른 사이즈의 패드로 교환해 주십시오.

### การถอดชิ้นส่วนภายใน

#### 1. การถอดแผ่นรองแก้ม

คล้ายตัวขีด 3 ตำแหน่งเพื่อถอดแผ่นรองออกจากฐานแผ่นรองแก้ม (รูปภาพ 1) ดึงส่วนหัวเพลท (a) ของแผ่นรองแก้มออกจากโครงยึดแผ่นรองแก้ม (A) หลังจากนั้น ให้ถอดเพลทออกจาด้านหน้าก่อน แล้วจึงถอดออกจากด้านหลัง ขณะดึงแผ่นรองแก้มไปทางด้านหน้าของหมวกนิรภัย (รูปภาพ 2) สุดท้าย ให้ดึงส่วนหัวเพลท (b) ออกจากโครงยึดแผ่นรองแก้ม (B) (รูปภาพ 3) อย่างตั้งตรงจนเกินไป **จะต้องดึงส่วนหัวด้านหน้า (a) ออกมาก่อน หากดึงส่วนหัวด้านหลัง (b) ก่อนดึงส่วนหน้า (a) ออกมา เพลทอาจได้รับความเสียหาย**

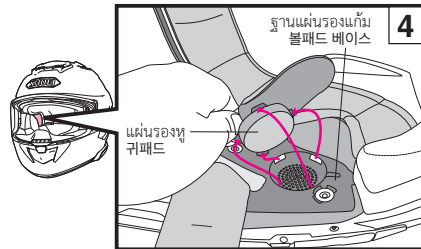
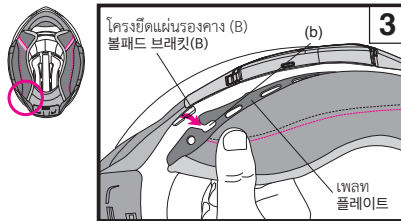
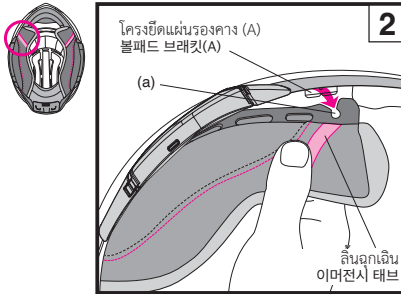
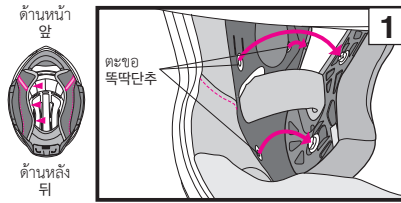

### คำเตือน

ในระหว่างการถอดปกติ อย่าดึงปุ่มฉุกเฉินเพื่อนำแผ่นรองแก้มออก

#### 2. การถอดแผ่นรองหู

แผ่นรองหูถูกออกแบบมาเพื่อลดเสียงรบกวนของลมคล้ายตัวเกี่ยวสี่ตัวบนเพลทออกจากแผ่นรองแก้ม ดังที่แสดงในรูปภาพ 5 ถอดแผ่นรองหู ถอดแผ่นรองแก้มอีกข้างด้วยวิธีการเดียวกัน

### 내피 분리 방법

#### 1. 볼패드 분리

볼패드 베이스에서 볼패드의 똑딱단추 3개를 폼니다 (그림1). 볼패드 브래킷(A)에서 볼패드 플레이트의 홈a를 뺀 후 볼패드를 헬멧의 앞쪽으로 당기면서 전방부터 순서대로 플레이트를 당겨 빼냅니다(그림2). 마지막으로 볼패드 브래킷(B)에서 플레이트의 홈b를 당겨 빼냅니다(그림3). 홈b를 뺀 때에는 세게 당기지 말고 조심스럽게 당겨 빼내 주십시오. 반드시 홈a부터 분리해 주십시오. 홈a가 잠착된 상태에서 홈b를 위쪽으로 당겨 빼면 플레이트가 파손될 가능성이 있으므로 주의해 주십시오.

### 경고

평상시에 분리할 때 이머전시 태브를 당겨서 분리하지 마십시오.

#### 2. 귀패드 분리

귀패드는 헬멧 안으로 유입되는 바람으로 인한 소음을 저감시킵니다. 플레이트 부분에 있는 고리 4개를 그림4와 같이 체크 베이스에서 당겨 빼내 귀패드를 분리합니다. 반대쪽도 같은 방법으로 분리합니다.

#### 3. การถอดแผ่นชั้นกลาง

ถอดแผ่นชั้นกลางออกจากชิ้นส่วนหัวด้านหลัง หลังจากปลดกระดุมชิ้นส่วนหัวด้านหลังสองอันออก (รูปภาพ 5) แล้ว ให้ดึงเพลทชิ้นส่วนหัวด้านหลังออกจากตำแหน่งตรงกลาง (รูปภาพ 6) จากนั้นจึงถอดแผ่นชั้นกลางออก

#### 4. การถอดฝาครอบสายรัดคาง

ถอดแผ่นรองแก้มออกแล้วคล้ายตัวขีดฝาครอบสายรัดคางออก ถอดฝาครอบออกจากสายรัดคาง (รูปภาพ 8) ถอดฝาครอบสายรัดคางอีกข้างด้วยวิธีการเดียวกัน

#### 3. 센터 패드 분리

센터 패드는 후두부부터 분리합니다. 후두부의 똑딱단추 2개를 폼 후 (그림5), 전두부 플레이트를 센터에서 떼어 내듯이(그림6) 센터 패드를 분리합니다.

#### 4. 턱끈 커버 분리

턱끈 커버를 분리하려면 볼패드를 분리하고 턱끈 커버의 똑딱단추를 폼 후 턱끈에서 당겨 빼냅니다(그림7). 반대쪽도 같은 방법으로 분리합니다.

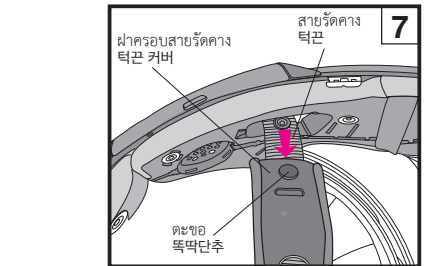
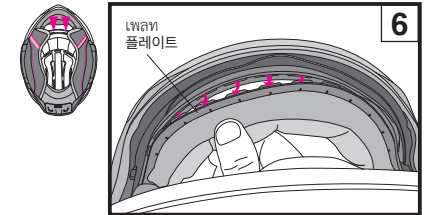
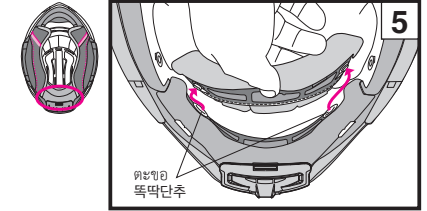

### การติดตั้งชิ้นส่วนภายใน

#### 1. การติดตั้งฝาครอบสายรัดคาง

ฝาครอบสายรัดคางสามารถใช้ได้ทั้งด้านซ้ายและขวา สอดฝาครอบสายรัดคางแต่ละชิ้นเข้าไปในสายรัดคาง และสอดตัวยึดจนกระทั่งได้ยินเสียงคลิกเข้าตำแหน่ง ดูรูปภาพ 8

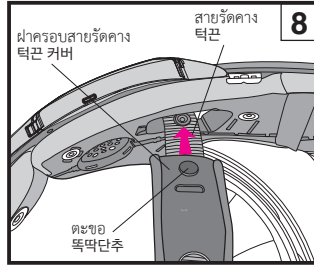

#### 2. การติดตั้งแผ่นขึ้นกลาง

เลื่อนและสอดเพลทด้านหน้าเข้ากับช่องว่างของโครงยึดจากด้านบนหนึ่ง (รูปภาพ 9) ไปยังอีกด้านหนึ่ง (รูปภาพ 12) (รูปภาพ 9 ถึง 12) ติดตัวล็อกสองตัวเข้าในตำแหน่งที่ด้านหลังของแผ่นขึ้นกลาง (รูปภาพ 13)

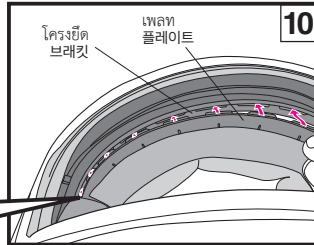
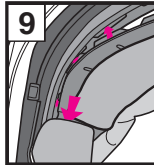

#### 3. การติดตั้งแผ่นรองหู

แผ่นรองหูข้างขวาและซ้ายสามารถใช้สลับกันได้ วางแผ่นรองหู (A) ระหว่างแผ่นขึ้นกลางและชั้นชุดขับเคลื่อนกระแทกตามรูปภาพ 14 ใส่ตัวเกี่ยว 4 ตัวเข้าไปในเพลทภายในส่วนหัวของฐานเข็ม ปรับแผ่นรองหูให้เข้าตำแหน่ง ติดตั้งแผ่นรองหูอีกข้างด้วยวิธีการเดียวกัน

⚠ เมื่อติดตั้งแผ่นรองหู เสียงจากยานพาหนะภายนอกจะเบาลง โปรดระมัดระวังประเด็นดังกล่าวในขณะขับขี่

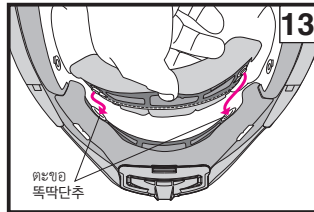
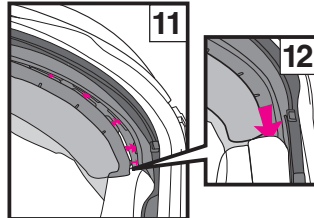

### 내피 장착 방법

#### 1. 턱끈 커버 장착

턱끈 커버는 좌우 경용입니다. 장착할 때에는 그림8를 참조해 턱끈커버를 턱끈에 통과시킨 후 “찰칵” 소리가 나도록 똑딱단추를 채웁니다.

#### 2. 센터 패드 장착

앞부분의 플레이트는 한쪽(그림9)에서 반대쪽(그림12)까지 브래킷틀새로 슬라이드시켜 넣습니다(그림9~그림12). 그다음 후두부의 똑딱단추 2개를 찰칵 소리가 나도록 채웁니다(그림13).

#### 3. 귀패드 장착

귀패드는 좌우 경용입니다. 장착할 때에는 그림14과 같이 (A) 부분을 센터 패드와 충격 흡수 내장재 사이에 넣고 플레이트 부분에 있는 고리 4개를 각각 치크 베이스의 노치 부분에 끼워 귀패드를 고정합니다. 반대쪽도 같은 방법으로 장착합니다.

⚠ 귀패드를 장착하면 주변의 자동차나 바이크 소리가 평소보다 작게 들립니다. 운전 시 특히 주의해 주십시오.

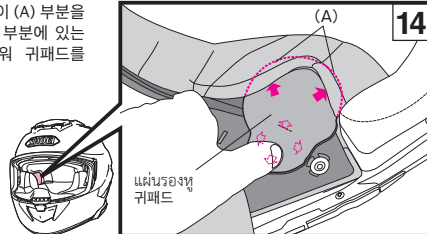

#### 4. การติดตั้งแผ่นรองแก้ม

ก่อนทำการติดตั้งแผ่นรองแก้ม ตรวจสอบให้แน่ใจว่าตัวล็อกสามตัวอยู่ในตำแหน่งที่เหมาะสมดังที่แสดงในรูปภาพ 15 ระบุแผ่นรองด้านขวาและด้านซ้าย ใส่ส่วนหัว (B) เข้าไปหลักของโครงยึดแผ่นรองแก้ม (B) บริเวณด้านหลังของหมวกนิรภัย (รูปภาพ 16) และเลื่อนไปยังด้านหลังของหมวกนิรภัย จากนั้น ใส่ส่วนหัวที่ด้านหน้า (a) เข้ากับหลักของโครงยึดแผ่นรองแก้ม (A) ตามรูป 17 เมื่อคุณใส่ส่วนหลัง ตรวจสอบให้แน่ใจว่าได้เลื่อนเพลทไปยังด้านหลังของหมวกนิรภัย (รูปภาพ 16) ไม่เช่นนั้นส่วนหัว (a) อาจไม่กระชับเข้ากับหลัก

หลังจากใส่เพลทแล้ว สอดสายรัดคางเข้าไปในช่องว่างของแผ่นรองแก้ม (รูปภาพ 18) ติดตัวยึดตามลำดับ (1) ถึง (2) โดยการกดหัวของตัวยึดให้สนิทจากด้านแผ่นรอง จนคลิกเข้าตำแหน่ง ใส่ส่วนมุมของแผ่นรองแก้ม (C) เข้ากับหลักของฐานแผ่นรองแก้ม ดังที่แสดงในรูปภาพ 19 แล้วยึดตัวยึด (3) โดยกดหัวของตัวยึดลงด้านล่าง ติดตั้งแผ่นรองแก้มอีกข้างด้วยวิธีการเดียวกัน

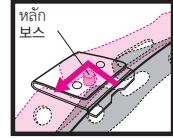

#### 4. 볼패드 장착

볼패드를 장착하기 전에 똑딱단추 3개가 그림과 같은 위치에 있는지 확인해 주십시오(그림15). 위치가 올바르지 않을 경우, 똑딱단추가 채워지지 않을 수 있습니다.

장착할 때에는 볼패드의 좌우를 확인해 주십시오. 플레이트 뒤쪽 끝의 홈b를 볼패드 브래킷(B) 보스에 끼운 후(그림16) 플레이트를 뒤쪽으로 슬라이드시킵니다. 그 다음 플레이트 뒤쪽 끝에서 앞쪽을 향해 끼워 나가며 플레이트의 홈a를 볼패드 브래킷(A) 보스에 끼웁니다(그림17). 이 때, 그림16과 같이 플레이트 뒤쪽 끝이 안쪽까지 확실하게 슬라이드돼 있지 않으면 홈a가 보스에 끼워지지 않으므로 주의해 주십시오. 플레이트를 끼우고 그림18과 같이 턱끈을 볼패드 구멍으로 통과시킨 후 (1)→(2)의 순서로 똑딱단추를 채우고, 그림19와 같이 패드의 모서리 부분(C)을 볼패드 베이스의 돌기부에 끼운 후 마지막으로 똑딱단추(3)을 채웁니다. 똑딱단추는 패드 쪽에서 똑딱단추 뒷부분을 강하게 눌러 “찰칵” 소리가 나도록 채웁니다. 반대쪽 볼패드도 같은 방법으로 장착합니다.

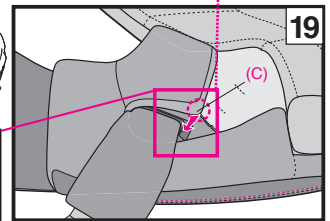
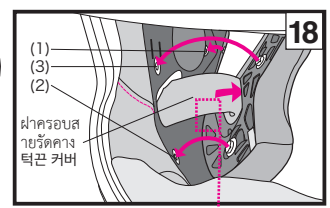
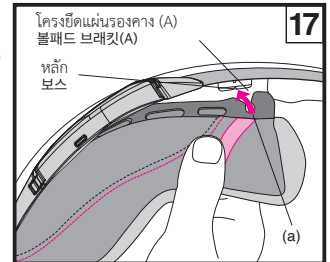
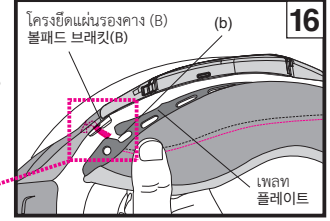
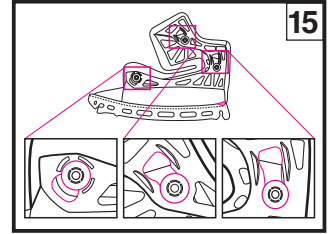

### ข้อสังเกตสำคัญเกี่ยวกับการจัดการชิ้นส่วนภายใน

- เมื่อใส่หรือปลดตะขอ คุณควรวาดขอเข้าไปใกล้จุดที่ใส่ และดำเนินการอย่างระมัดระวัง ใส่ตะขอให้แน่นจนกระทั่งได้ยินเสียงคลิก
- คุณสามารถทำความสะอาดชิ้นส่วนด้านในโดยการซักด้วยมือหรือซักด้วยเครื่องซักผ้าหลังจากใส่ไว้ในตาข่ายซักผ้า โปรดซักด้วยความระมัดระวังใช้น้ำอุ่นเล็กน้อย ใช้ผ้าขนหนูแห้งบีบชิ้นส่วนเบาๆ จากนั้นนำออกมาแล้วผึ่งให้แห้งในที่ร่ม เพื่อป้องกันความเสียหายในส่วนที่เป็นพลาสติกของชิ้นส่วนภายใน อย่าบิดจนแรงเกินไปและอย่าพับหรืองอส่วนที่เป็นพลาสติกใช้ความระมัดระวังเป็นพิเศษหากคุณใช้เครื่องซักผ้าห้ามอบชิ้นส่วนภายในด้วยเครื่องอบผ้า เนื่องจากความร้อนอาจทำให้วัสดุเสียหายได้ สำหรับชิ้นชุดขับเคลื่อนกระทก (ส่วนโหมพลิสไดรฟ์) ควรใช้ผ้านุ่มขุ่นน้ำสบู่อ่อนที่มีคุณสมบัติเป็นกลางและให้เบียงแล้วเช็ดออกปล่อยให้ชิ้นชุดขับเคลื่อนกระทกแห้งในที่ร่ม ห้ามตากชิ้นชุดขับเคลื่อนกระทกโดยได้รับแสงแดดโดยตรงหรือใช้เครื่องอบทุกชนิด เนื่องจากชิ้นชุดขับเคลื่อนกระทกอ่อนไหวต่อความร้อนอย่างมาก หากชิ้นชุดขับเคลื่อนกระทกได้รับความร้อนสูงไม่ว่าในลักษณะใด โปรดติดต่อตัวแทนจำหน่ายหรือผู้จัดจำหน่ายของคุณ หรือติดต่อ SHOEI โดยตรงเพื่อทำการประเมินความปลอดภัย เพื่อป้องกันความเสียหาย ห้ามใช้สารทำความสะอาดแบบซิน ทินเนอร์ น้ำมันเบนซิน หรือตัวทำละลายอินทรีย์ชนิดอื่นๆ ผลิตภัณฑ์ทำความสะอาดกระจก ผลิตภัณฑ์ทำความสะอาดพลาสติกทุกชนิดที่ประกอบด้วยตัวทำละลายอินทรีย์

### 내피 취급에 관한 주의사항

- 똑딱단추를 채우거나 풀 때에는 가능한 한 똑딱단추 부분을 가깝게 잡고 조심스럽게 해 주십시오. 똑딱단추는 활락 소리가 나도록 확실하게 채워 주십시오.
- 내피를 세정할 경우에는 손세탁하거나 세탁망에 넣어 세탁기로 약하게 세정해 주십시오. 세탁할 때는 냉수 또는 미온수에 중성 세제를 풀어서 세탁한 후 물로 잘 헹구어 주십시오. 세탁한 후에는 마른 헝겊으로 물기를 제거한 후 그늘에서 말려 주십시오. 내피 부품의 플라스틱 부분이 파손될 우려가 있으므로 강하게 짜거나 폴라스틱 부분을 구부리지 마십시오. 탈수기를 사용할 경우에는 충분히 주의해 주십시오. 내피 부품을 건조시킬 때 의류건조기, 헤어 드라이어, 기타 건조기 종류를 사용하지 마십시오. 내피 부품이 열에 의해 손상될 우려가 있습니다. 충격 흡수 내장재(스티로폼 부분)는 부드러운 헝겊에 물이나 중성 세제를 푼 물을 적셔 닦아 주십시오. 충격 흡수 내장재는 그늘에서 건조시켜 주십시오. 열에 매우 약하므로 햇빛에 노출시키거나 건조기 종류를 사용하지 마십시오. 충격 흡수 내장재가 고열에 노출된 경우에는 판매점 또는 당사로 직접 연락해서 사용 가능 여부를 문의해 주십시오. **부품이 파손될 우려가 있으므로 40°C 이상의 뜨거운 물, 소금물, 산성 또는 알칼리성 세제, 벤진, 시너, 가솔린, 기타 유기용제, 유리 클리너 등 유기용제가 함유된 클리너 종류는 사용하지 마십시오.**

### E.Q.R.S. (ระบบปล่อยฉุกเฉิน)

E.Q.R.S. (ระบบปล่อยฉุกเฉิน) เป็นกลไกฉุกเฉินส่วนบุคคลสำหรับถอดแผ่นรองแก้ม หากต้องการถอดแผ่นรองแก้มในกรณีฉุกเฉิน ให้ตัดหรือปลดสายรัดคางเป็นอันดับแรก จับหมวกนิรภัยไว้ให้มั่นคงเพื่อให้ศีรษะของผู้ขับขี่สามารถขยับได้ จับที่ลื่นฉุกเฉิน (รูปภาพ 1) แล้วติดตามทิศทางที่ระบุในรูปภาพ 2 (ถ้าติดตั้งมีานครอบคางไว้ จะต้องนำออกก่อนการใช้งานลื่นฉุกเฉิน)

การดึงลื่นฉุกเฉินจะเป็นการปลดตัวยึด และทำให้สามารถดึงแผ่นรองแก้มออกผ่านส่วนล่างของหมวกนิรภัยได้ ขณะที่หมวกยังคงอยู่บนศีรษะของผู้ขับขี่ ทำแบบเดียวกันซ้ำเพื่อปลดอีกด้านหนึ่ง

จะต้องจับหมวกนิรภัยให้มั่นคงและระมัดระวังอย่าให้ศีรษะของผู้ขับขี่ขยับขณะถอดแผ่นรองแก้มออก

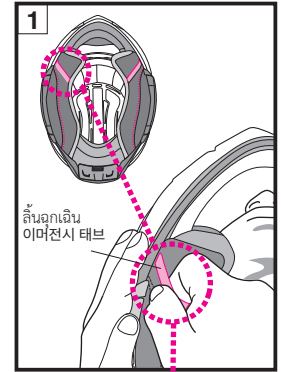

### E.Q.R.S. (Emergency Quick Release System)

E.Q.R.S.(อีเมอร์전시 퀵 릴리스 시스템) 만일의 사고가 발생했을 때 헬멧에서 볼패드를 당겨 빼 구호자가 오토바이 운전자의 목 부분에 주는 부담을 최소화하여 줄이면서 쉽게 헬멧을 벗길 수 있는 시스템입니다. 비상시에 볼패드를 분리하려면 먼저 턱간을 풀거나 자르고 오토바이 운전자의 머리가 움직이지 않도록 헬멧을 누른 후 빨간색 태브 부분(그림)을 잡고 그림 2에 표시된 방향으로 이머전시 태브를 당깁니다. (※턱마개가 장착돼 있는 경우에는 이머전시 태브를 꺼내기 전에 턱마개를 분리해 주십시오.) 이머전시 태브를 당기면 볼패드의 똑딱단추가 풀어져 오토바이 운전자가 헬멧을 쓴 상태로 헬멧 하부에서 패드를 당겨 뺄 수 있습니다. 반대쪽 볼패드도 같은 방법으로 분리합니다. 볼패드를 분리할 때에는 반드시 헬멧을 단단히 눌러 오토바이 운전자의 머리가 움직이지 않도록 주의해 주십시오.

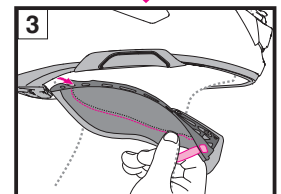
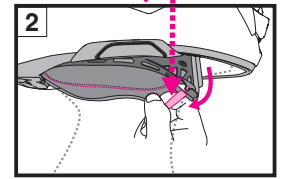

- **!** จะต้องจับหมวกนิรภัยอย่างมั่นคงขณะที่ดึงแผ่นรองแก้มออก
- ใช้แผ่นรองแก้มแท้ของ SHOEI เท่านั้น ห้ามใช้ชิ้นส่วนที่ไม่ใช่ของ SHOEI
- หากหมวกนิรภัยมีมานครอบคาง ให้ถอดมานครอบคางออกก่อนจัดการกับลื่นฉุกเฉิน

- **!** 헬멧에서 볼패드를 당겨 뺄 때 한쪽 손으로 반드시 헬멧을 고정해 주십시오.
- 반드시 전용 볼패드를 사용해 주십시오. 전용 부품이 아닌 부품을 장착하지 마십시오.
- 헬멧에 턱마개가 장착돼 있는 상태일 때는 턱마개를 분리한 후 이머전시 태브를 조작해 주십시오.

### ! คำเตือน

- ห้ามดึงลื่นฉุกเฉินขณะขับขี่
- ห้ามใช้ระบบปลดเร็วสำหรับกรณีฉุกเฉินเมื่อถอดแผ่นรองแก้มออกเพื่อทำการบำรุงรักษา
- ห้ามแกะสติ๊กเกอร์เหล่านี้ออกจากหมวกนิรภัย

### ! 경고

- 주행 중에는 절대ไม่ 사용하지 마십시오.
- 평소 유지 보수 등의 목적으로 볼패드를 분리할 때에는 사용하지 마십시오.
- 아래의 스티커를 헬멧에서 떼지 마십시오.



### เมื่อติดตั้งอินเตอร์คอมเฉพาะสำหรับ GT-Air 3

เมื่อติดตั้งอินเตอร์คอมเฉพาะสำหรับ GT-Air 3 จะต้องถอดฝาครอบฐานอินเตอร์คอมออกจากด้านซ้ายและด้านขวา และฝาครอบช่องแบตเตอรี่ที่ด้านหลังของหมวกนิรภัยออก

เมื่อติดตั้งและถอดเครื่องหลักอินเตอร์คอม กรุณาดูที่คู่มือการใช้งานของอินเตอร์คอมเฉพาะสำหรับ GT-Air 3 ที่คุณใช้

#### การถอดฝาครอบฐานอินเตอร์คอม

สอดเครื่องมือบำรุงรักษาเข้าไปใต้ลิ้นของฝาครอบฐานอินเตอร์คอม และจัดลิ้นขึ้นด้านบนเพื่อถอดฝาครอบออก (รูปภาพ 1)

**!** เก็บฝาครอบฐานอินเตอร์คอมที่ถอดออกมาแล้วไว้ในสถานที่ปลอดภัย เพื่อป้องกันการสูญหาย

#### การติดตั้งฝาครอบฐานอินเตอร์คอม

1. สอดลิ้นที่ด้านหน้าของฝาครอบฐานอินเตอร์คอมลงในร่องในฐานอินเตอร์คอม (รูปภาพ 2)
2. ดันลิ้นที่ด้านหลังของฝาครอบฐานอินเตอร์คอม จนกระทั่งได้ยินเสียงคลิก (รูปภาพ 3)
3. ตรวจสอบเพื่อยืนยันว่าฝาครอบฐานอินเตอร์คอมนั้นติดตั้งได้อย่างถูกต้องตามที่แสดงในรูปภาพที่ 4 หากยังติดตั้งลิ้นที่ด้านหลังไม่เข้าที่ ให้ดันลิ้นเข้าไปจนสุด

### GT-Air3 전용 인터콤을 장착할 때는

GT-Air3 전용 인터콤을 장착할 때에는 헬멧 좌우 양쪽에 있는 인터콤 베이스의 커버와 리어 측에 있는 배터리 스페이스의 커버를 각각 분리해야 합니다.

인터콤 본체의 장착 및 분리 순서는 사용하는 인터콤의 취급설명서를 참조해 주십시오.

#### 인터콤 베이스 커버 분리

인터콤 베이스 커버의 태브를 서비스 툴을 넣고 지렛대의 원리로 쓰러뜨려 인터콤 베이스 커버를 분리합니다(그림1).

**!** 분리한 인터콤 베이스 커버는 분실하지 않도록 보관해 주십시오.

#### 인터콤 베이스 커버 장착

1. 인터콤 베이스 커버 전방에 있는 태브를 인터콤 베이스의 슬릿에 끼웁니다(그림2).
2. 인터콤 베이스 커버 후방에 있는 태브를 찰락 소리가 나도록 밀어 넣습니다(그림3).
3. 인터콤 베이스 커버가 그림4과 같이 올바르게 장착돼 있는지 확인합니다. 후방에 있는 태브가 완전히 들어가 있지 않은 경우에는 끝까지 밀어 넣어 주십시오.

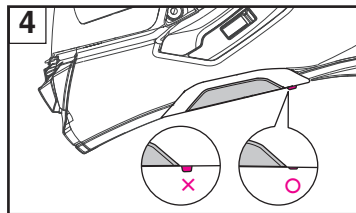
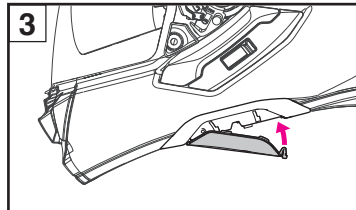
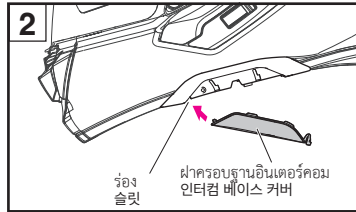
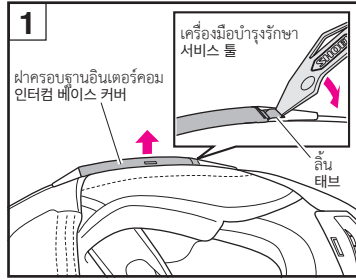

#### การถอดฝาครอบช่องแบตเตอรี่

หากต้องการถอดฝาครอบช่องแบตเตอรี่ ให้ดึงฝาครอบไปทางด้านหน้า พร้อมกับดันลิ้นช่องแบตเตอรี่ไปยังทิศทางตามลูกศร (รูปภาพ 1) หลังจากถอดฝาครอบช่องแบตเตอรี่ออก คุณจะพบตัวกรองอยู่ในช่องแบตเตอรี่

**!** วางฝาครอบช่องแบตเตอรี่และตัวกรองที่ถอดออกไว้ในที่ปลอดภัย เพื่อให้ไม่สูญหาย

#### การติดตั้งฝาครอบช่องแบตเตอรี่

ใส่ตัวกรองลงในช่องแบตเตอรี่ (รูปภาพ 2)

ใส่ลิ้น (4 ตำแหน่ง) ของฝาครอบช่องแบตเตอรี่ลงในรูยึดในหมวกนิรภัย และกดฝาครอบจนกระทั่งลิ้นช่องแบตเตอรี่ส่งเสียงคลิก (รูปภาพ 3)

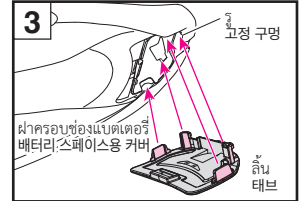
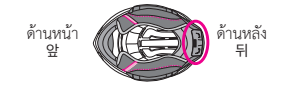
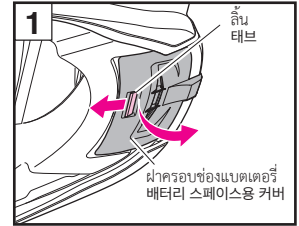

#### 배터리 스페이스용 커버 분리

배터리 스페이스의 태브를 화살표 방향으로 누르면서 커버를 앞쪽으로 당겨 분리합니다(그림1). 배터리 스페이스용 커버를 분리하면 배터리 스페이스에 필터가 들어 있으므로 꺼내 주십시오.

**!** 분리한 배터리 스페이스용 커버와 필터는 분실하지 않도록 보관해 주십시오.

#### 배터리 스페이스용 커버 장착

배터리 스페이스에 필터를 넣습니다(그림2).

배터리 스페이스용 커버의 태브(4곳)를 헬멧의 고정 구멍에 끼우고 배터리 스페이스의 태브가 "찰락" 소리가 나도록 밀어 넣습니다(그림3).



### คำเตือน

- เมื่อใช้งานอินเตอร์คอม อาจทำให้ได้ยินเสียงของยานพาหนะใกล้เคียงน้อยลง ซึ่งขึ้นอยู่กับการตั้งค่าระดับเสียงของอินเตอร์คอมและอุปกรณ์ที่เชื่อมต่ออยู่ โปรดตรวจสอบให้แน่ใจว่าได้ปรับระดับเสียงของคุณอย่างเหมาะสมเพื่อไม่ให้เกิดผลกระทบได้ยิน
- เมื่อไม่ได้ติดตั้งอินเตอร์คอม จะต้องใช้งานหมวกนิรภัยเมื่อติดตั้งฝาครอบฐานอินเตอร์คอม ฝาครอบช่องแบตเตอรี่ และตัวกรองแล้วเท่านั้น
- เมื่อใช้ฐานอินเตอร์คอมและช่องแบตเตอรี่ จะต้องติดตั้งอินเตอร์คอมเฉพาะสำหรับ NEOTEC 3 สำหรับข้อมูลเกี่ยวกับอินเตอร์คอมที่แนะนำ กรุณาดูที่เว็บไซต์อย่างเป็นทางการของ SHOEI (www.shoei.com)
- อ่านข้อควรระวังเพื่อความปลอดภัยของอินเตอร์คอมที่คุณใช้โดยละเอียดก่อนการใช้งานจริง สำหรับข้อมูลเกี่ยวกับการใช้งานอินเตอร์คอม กรุณาดูคู่มือการใช้งานของอินเตอร์คอมที่คุณใช้

### ข้อควรระวังอื่นๆ

### คำเตือน

- ก่อนการใช้งาน โปรดตรวจสอบว่าตะขอของหน้ากาก/กะบังทั้งสองด้านประกอบเข้ากับราวตะขอแน่นสนิท
- ตรวจสอบให้แน่ใจว่าได้ใส่แผ่นชั้นกลาง แผ่นรองแก้ม ฝาครอบสายรัดคาง ขณะใช้งานหมวกนิรภัยเสมอ
- เมื่อทำความสะอาดแลดูแลรักษาหมวกนิรภัย ห้ามใช้สารทำความสะอาดต่อไปนี้: น้ำร้อนที่มีอุณหภูมิเกิน 40°C น้ำเกลือ สารช่วยทำความสะอาดที่มีฤทธิ์เป็นกรดหรือด่าง เบนซิน ทินเนอร์ น้ำมันเบนซิน หรือตัวทำละลายอินทรีย์ชนิดอื่นๆ ผลึกกันทำความสะอาดกระจก ผลึกกันทำความสะอาดทุกชนิดที่ประกอบด้วยตัวทำละลายอินทรีย์ หากใช้สารทำความสะอาดเหล่านี้ คุณสมบัติทางเคมีของหมวกนิรภัยอาจมีการเปลี่ยนแปลง และอาจส่งผลกระทบต่อความปลอดภัย
- หากແລงติดเข้าไปอยู่ในหมวกนิรภัยขณะขับขี่และไม่ได้นำออกมาที่พื้นผิวของหมวกนิรภัยอาจสึกหรอได้ ควรนำออกมาโดยเร็ว
- ตรวจสอบให้แน่ใจว่าใช้ชิ้นส่วนแท้ของ SHOEI เมื่อทำการเปลี่ยนหน้ากาก/กะบัง แผ่นบังแดด หรือชิ้นส่วนภายใน

### 경고

- 인터คอม을 사용할 때 인터컴 및 연결기기의 음량 설정에 따라서는 주변의 소리가 들리지 않을 수 있습니다. 사용 시에는 주변의 소리가 들리도록 음량을 설정해 주십시오.
- 인터코를 헬멧에 장착하지 않은 경우에는 반드시 각 인터컴 베이스 커버와 배터리 스페이스용 커버를 헬멧에 장착한 상태에서 사용해 주십시오.
- 인터컴 베이스, 배터리 스페이스를 사용할 경우에는 반드시 GT-Air3 전용 인터컴을 사용해 주십시오. 전용 인터컴은 SHOEI 웹사이트 (www.shoei.com)에서 확인해 주십시오.
- 인터컴을 사용하기 전에 사용하는 인터컴의 주의사항을 반드시 읽어 주십시오. 또한 인터컴 본체의 취급 방법은 사용해 주시십시오.

### 기타 주의사항

### 경고

- 사용하시기 전에 실드 좌우의 흑이 록 레일에 확실하게 끼워졌는지 확인해 주십시오.
- 반드시 센터 패드, 볼패드, 턱관 커버를 모두 장착해서 사용해 주십시오.
- 헬멧 및 실드를 손질할 때에는 40°C 이상의 뜨거운 물, 소금물, 산성 또는 알칼리성 세제, 벤진, 시너, 가솔린, 기타 유기용제, 유리 클리너 등 유기용제가 함유된 클리너 종류는 사용하지 마십시오. 이러한 물질이 부착되면 헬멧의 구성 부자재가 변질돼 안전성에 지장을 초래할 가능성이 있습니다.
- 주행 중에 별레가 부착돼 발생한 열룩을 방지하면 도장면이 침식돼 완전히 제거되지 않게 되므로 신속하게 제거해 주십시오.
- 실드, 선바이저, 내피를 교환할 때에는 반드시 순정 부품을 사용해 주십시오.

### รายชื่อชิ้นส่วน

ชิ้นส่วนเสริมเหล่านี้มีจำหน่ายสำหรับใช้ในการซ่อมแซมหรือเปลี่ยนก่อนเปลี่ยนชิ้นส่วน โปรดอ่านคู่มือการใช้งานอย่างละเอียด

- หน้ากาก/กะบัง CNS-1C
- แผ่นบังแดด QSV-2
- แผ่นกันฝ้า
- ม่านครอบคาง
- การัดจมูก
- ช่องลมเข้าด้านบน
- ช่องลมออกด้านบน
- แผ่นชั้นกลาง
- แผ่นรองแก้ม (ด้านซ้ายและขวา)
- ฝาครอบสายรัดคาง (ด้านซ้ายและขวา)
- แผ่นรองหู (ด้านซ้ายและขวา)
- ฝาครอบฐานอินเตอร์คอม (ด้านซ้ายและขวา)
- ฝาครอบช่องแบตเตอรี่ (มีตัวกรองให้)

### ชิ้นส่วนเสริม GT-Air 3

แผ่นสำหรับปรับให้กระชับ (ชิ้นส่วนเสริม) ขณะขับขี่เป็นเวลานาน คุณอาจรู้สึกถึงแรงบีบรัดบริเวณด้านหน้า หลัง ข้าง หรือขาของหมวกนิรภัย ในกรณีนี้ คุณสามารถปรับความกระชับให้พอดีได้โดยการใส่แผ่นปรับเสริมลงในส่วนบนของแผ่นชั้นกลาง

ถอดแผ่นปรับผ่านช่องว่างในส่วนบน ดังที่แสดงในรูปภาพ

หมายเหตุ 1. หลังจากถอดแผ่นแล้ว ให้ตรวจสอบว่าแผ่นเข้าที่กับทั้งสองอย่างเหมาะสม

หมายเหตุ 2. นี้คือขนาดปกติของแผ่นสำหรับปรับให้กระชับ

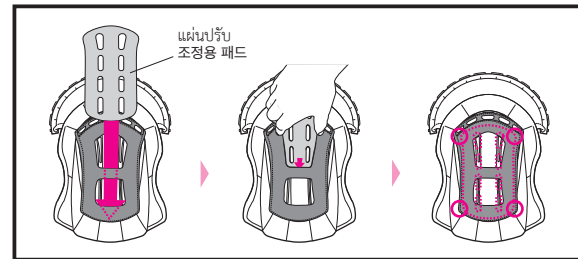

### 부품 목록

이 옵션 부품은 수리 또는 교환이 가능합니다. 부품을 교체할 경우, 각 부품의 취급설명을 읽어 주십시오.

- CNS-1C 실드
- QSV-2 선바이저
- 김서림방지 렌즈
- 턱마개
- 코마개
- 어퍼 에어 인테이크
- 톱 에어 아웃렛
- 센터 패드
- 볼패드 (좌우 세트)
- 턱관 커버 (좌우 세트)
- 귀패드 (좌우 세트)
- 인터컴 베이스 커버 (좌우 세트)
- 배터리 케이스 커버 (필터 통합)

### GT-Air3 옵션 부품

피팅 조정용 패드 (옵션) 장시간 주행할 때 전후좌우가 부분적으로 조일 경우에는 옵션인 조정용 패드를 센터 패드의 정수리에 넣어 피팅을 조정할 수 있습니다. 센터 패드의 정수리에 있는 창구멍으로 조정용 패드를 그림과 같이 끼웁니다.

\* 끼운 후에는 패드의 네 귀퉁이가 끝까지 끼워졌는지 확인해 주십시오.

\* 피팅 조정용 패드의 패드 사이즈는 모든 사이즈에서 공통입니다.

**Bahasa Melayu**

Baca Buku Panduan Ini Dahulu	67
Sahkan Item yang Dibungkus	68
Perihal Bahagian	69
Pelindung Pernafasan	70
Pelindung Daggu	71
Pelindung/Visor CNS-1C	72
Notis Penting tentang Pengendalian Pelindung/Visor CNS-1C	76
Pelarasan Pelindung/Visor CNS-1C	77
Menyapu Minyak Silikon	78
Visor Matahari QSV-2	79
Notis Penting tentang Pengendalian Visor Matahari QSV-2	81
Sistem Pengudaraan Penyahkabus	81
Pelekat Pantulan Cahaya	82
Kepingan Antikabus	83
Alat Servis	83
Menggantikan Bahagian Dalam	84
Menanggalkan Bahagian Dalam	85
Memasang Bahagian Dalam	87
Notis Penting tentang Pengendalian Bahagian Dalam	89
E.Q.R.S. (Sistem Lepas Cepat Kecemasan)	90
Apabila Memasang Interkom Khusus untuk GT-Air 3	91
Langkah Berjaga-jaga Lain	93
Senarai Bahagian	94
Bahagian Pilihan GT-Air 3	94

## Baca Buku Panduan Ini Dahulu

**Produk ini ialah sebuah topi keledar motosikal.**

Gunakan topi keledar ini bagi tujuan menunggang motosikal sahaja. Jika anda menggunakan topi keledar ini bagi tujuan lain, ia mungkin tidak memberikan perlindungan yang mencukupi jika berlaku kemalangan.

**Tiada topi keledar yang boleh melindungi pemakai sepenuhnya daripada semua kemungkinan kesan linear atau putaran yang mungkin berlaku pada kelajuan tinggi atau rendah.**

Bagi perlindungan kepala yang maksimum, topi keledar hendaklah dipakai dengan betul dan sistem pengekalan hendaklah diketatkan di bawah dagu. Topi keledar hendaklah membenarkan pandangan persisian secukupnya apabila dipakai di kepala anda. Jika topi keledar anda terlalu besar, ia boleh meluncur pada kepala anda semasa menunggang menyebabkan topi keledar anda menghalang penglihatan anda atau tercabut dalam kemalangan yang mengakibatkan kecederaan diri atau kematian. Untuk mengetahui cara memakai dan mengetatkan topi keledar anda dengan betul, lihat buku kecil "Arahan Keselamatan".

Kandungan dalam buku panduan ini adalah tertakluk kepada perubahan tanpa notis.

Ilustrasi dalam buku panduan ini mungkin berbeza daripada produk sebenar.

Hak cipta untuk manual ini milik SHOEI CO., LTD.

Pengeluaran semula atau penyalinan buku panduan ini tanpa kebenaran adalah dilarang sama sekali.

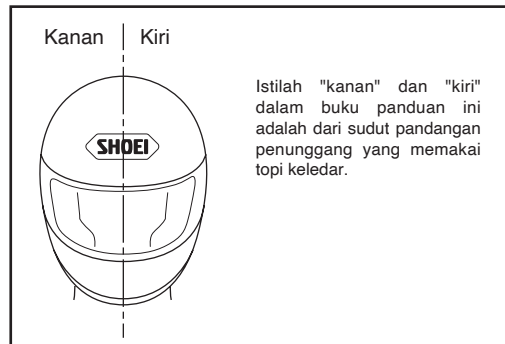

## Sahkan Item yang Dibungkus

Selepas membuka kotak produk, sila sahkan bahawa semua bahagian dan aksesori adalah lengkap.

1. Topi keledar
2. Kepingan Antikabus
3. Pelindung Pernafasan
4. Pelindung Dagu
5. Beg Topi Keledar
6. Arahan Keselamatan
7. Label Amaran (tag E-3: untuk Malaysia sahaja)
8. Pelekat logo SHOEI
9. Pin Kepingan Antikabus
10. Alat Servis
11. Minyak Silikon

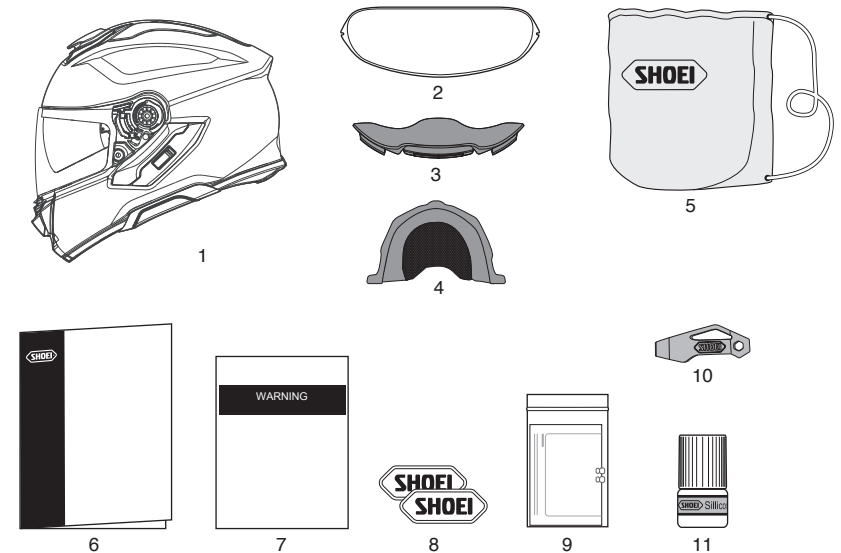

Kami mencadangkan anda menyimpan kotak dan bahan pengkusyenannya sekiranya anda perlu menghantar produk atau alat ganti untuk dibaik pulih. Jika anda mahu melupuskan bahan ini, sila ikut undang-undang dan peraturan yang betul.

## Perihaln Bahagian

- |                                   |   |
|-----------------------------------|---|
| 1. Ambilan Udara Bawah            | 9. Kelompok                               |
| 2. Butang kunci Pelindung/Visor   | 10. Saluran Keluar Udara di Bahagian Atas |
| 3. Sistem Pengudaraan Penyahkabus | 11. Dasar Pelindung/Visor                 |
| 4. Pelindung/Visor CNS-1C         | 12. Tuil Visor Matahari                   |
| 5. Visor Matahari QSV-2           | 13. Penutup Ruang Bateri                  |
| 6. Pemegang Visor Matahari        | 14. Penutup Dasar Interkom                |
| 7. Pelapik Penyerap Impak         | 15. Pengikat Dagu                         |
| 8. Ambilan Udara Atas             |   |

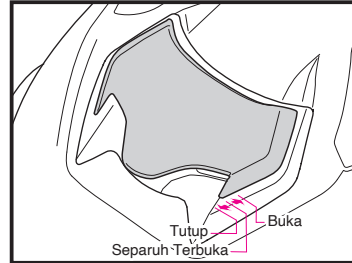
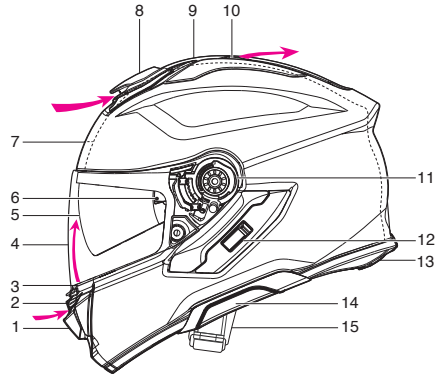

Ambilan Udara Atas

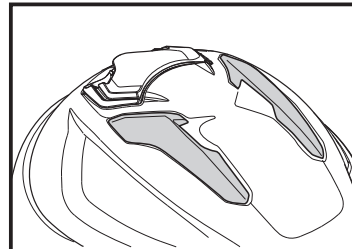

Saluran Keluar Udara di Bahagian Atas

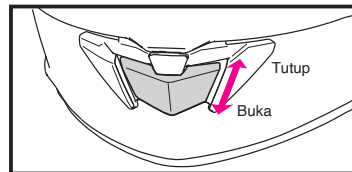

Ambilan Udara Bawah

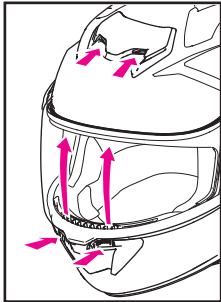
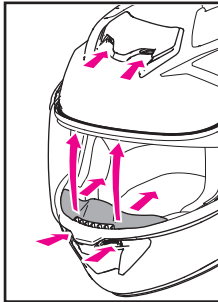
Tanpa pelindung  
pernafasanDengan pelindung  
pernafasan

## Pelindung Pernafasan

Memasang pelindung pernafasan mengubah aliran udara dari ambilan udara bawah. Ini mengarahkan udara di sekeliling mulut anda dan juga mengurangkan kabus daripada pelindung/visor yang disebabkan oleh pernafasan.

Ikuti prosedur di bawah untuk memasang dan menanggalkan pelindung pernafasan.

## Memasang Pelindung Pernafasan

Seperti yang ditunjukkan di dalam lukisan, masukkan pelindung pernafasan di tempat antara pengalihan udara penyahkabus dan pelapik topeng. Selepas memasang pelindung pernafasan, pastikan ia dipasang dengan kukuh.

## Menanggalkan Pelindung Pernafasan

Tarik pelindung pernafasan dari ruang antara sistem pengudaraan penyahkabus dengan pelapik penyerap impak. Apabila anda menarik keluar pelindung pernafasan, pembendung tetikap mungkin terkeluar. Jika ini berlaku, tekan bahagian tepi pembendung tetikap dan letakkan semula pada tempatnya.

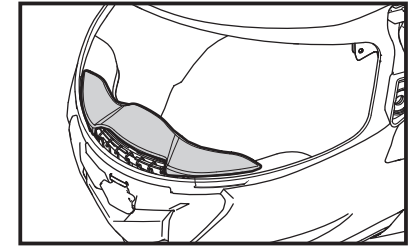
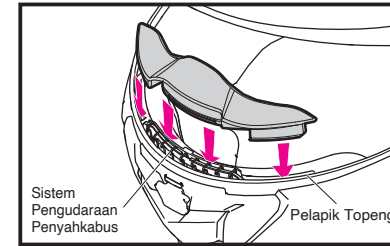

## ⚠️ AMARAN

Jangan bawa atau pegang topi keledar pada pelindung pernafasan. Pelindung pernafasan mungkin tertanggal, menyebabkan topi keledar terjatuh.



Membuka lubang udara pada topi keledar boleh menyebabkan peningkatan dalam tahap hingar.

## Pelindung Daggu

Memasang pelindung daggu menyekat kemasukan angin ke dalam kawasan daggu. Ia juga mengurangkan bunyi angin. Pelindung daggu boleh ditanggalkan atau dipasang dengan menggunakan prosedur berikut.

### Memasang Pelindung Daggu

Jajarkan anak panah di tengah plat pelindung daggu dengan bahagian tengah tepi depan topi keledar. Masukkan pelindung daggu ke dalam ruang kosong antara kelompong dan pelapik penyerap hentaman, dan kemudian masukkan kedua-dua hujung plat mengikut urutan (Lukisan 1 dan 2).

### Menanggalkan Pelindung Daggu

Tarik ke atas dan keluar bahagian tengah plat pelindung daggu, dan kemudian tarik keluar kedua-dua hujung plat untuk menanggalkan pelindung daggu tersebut (Lukisan 3).

Apabila anda menarik keluar pelindung pernafasan, pembendung bawah mungkin terkeluar. Jika ini berlaku, tekan bahagian tepi pembendung bawah dan letakkan semula pada tempatnya.

## AMARAN

- Setelah pelindung daggu dipasang, bunyi dari kenderaan berdekatan akan berkurangan. Sila peka dengan perkara ini ketika menunggang.
- Jangan bawa atau pegang topi keledar menggunakan pelindung daggu. Pelindung daggu mungkin tertanggal, dan topi keledar mungkin terjatuh.

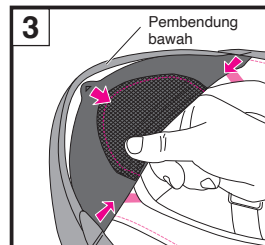
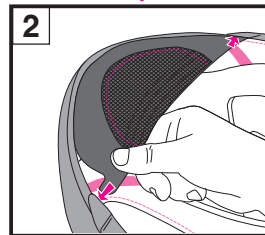
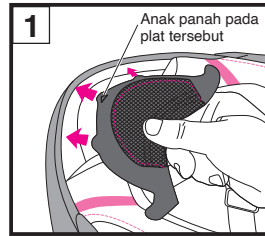

## Pelindung/Visor CNS-1C



Sebelum menggunakan pelindung/visor buat pertama kali selepas pembelian, tanggalkan lapisan pelindung dari pelindung/visor.

Jika anda menarik pelindung/visor ke bawah sepenuhnya, tab pelindung/visor akan mengancing cangkuk. Kami mengesyorkan agar anda menggunakan pelindung/visor dalam kedudukan ini ketika menunggang motosikal anda (Lukisan 1).

### Kedudukan Sedikit Terbuka

Sekiranya pelindung/visor berkabus, kabus tersebut boleh dikeluarkan dengan menetapkan pelindung/visor kepada kedudukan yang sedikit terbuka seperti dalam Lukisan 2 dan menunggang motosikal pada kelajuan rendah untuk mengedarkan udara dalam topi keledar.

## AMARAN

Jangan menunggang motosikal pada kelajuan tinggi dengan pelindung/visor dalam kedudukan yang sedikit terbuka. Pelindung/visor boleh terbuka sepenuhnya secara tiba-tiba dan boleh menjadi sangat berbahaya.

### Memasang Pelindung/Visor

Tekan butang kunci pelindung/visor untuk membuka kunci dan membuka pelindung/visor dengan memegang tab pelindung (Lukisan 3).

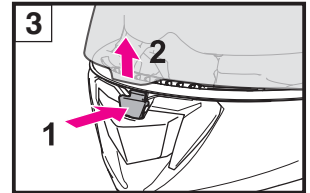
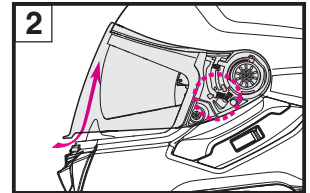
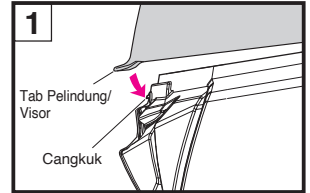

## Bahasa Melayu

### Menanggalkan Pelindung/Visor

1. Buka pelindung/visor kepada kedudukan terbuka sepenuhnya (Lukisan 4).
2. Angkat pelindung/visor dengan menarik pencetus ke bawah dan lepaskan cangkuk (A) dan (B) seperti Lukisan 5. Kemudian, keluarkan cangkuk bergerak (C) pelindung/visor ke arah beranak panah seperti Lukisan 6.
3. Ikuti prosedur yang sama untuk menanggalkan bahagian lain.

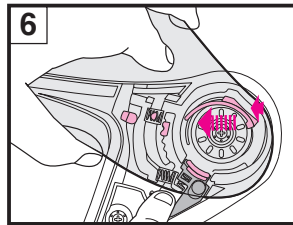
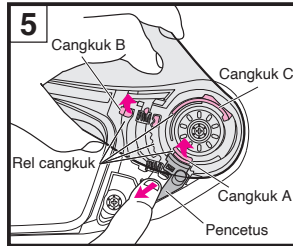
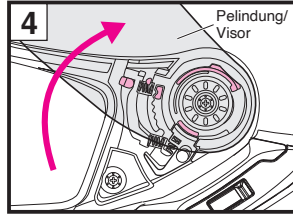

## Bahasa Melayu

### Memasang Pelindung/Visor

1. Selaraskan pelindung/visor kepada kedudukan terbuka sepenuhnya dan masukkan cangkuk pelindung/visor (C) seperti Lukisan 7.
2. Tekan kawasan beranak panah bagi pelindung/visor yang ditunjukkan dalam Lukisan 8 hingga ia klik. Kemudian, masukkan cangkuk (A) dan (B) dengan ketat ke kedudukan yang ditunjukkan dalam Lukisan 9.
3. Ikuti prosedur yang sama untuk memasang bahagian lain.
4. Buka dan tutup pelindung/visor beberapa kali dan pastikan semua cangkuk dipasang dengan ketat.

### ⚠ AMARAN

Jika cangkuk tidak dimasukkan dengan selamat ke dalam rel cangkuknya, pelindung/visor mungkin tercabut semasa sedang menunggang dan kemalangan mungkin berlaku. Selepas memasang pelindung/visor, buka dan tutupnya beberapa kali untuk mengesahkan bahawa cangkuk dan rel cangkuk dipasang dengan selamat. Apabila pelindung/visor tertutup sepenuhnya, pastikan tab pelindung/visor diikat oleh cangkuk tersebut.

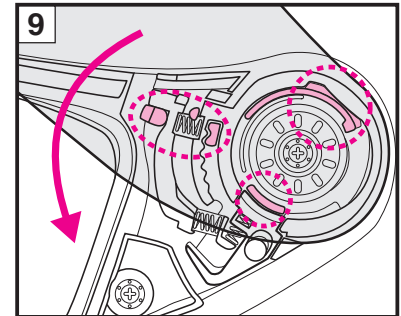
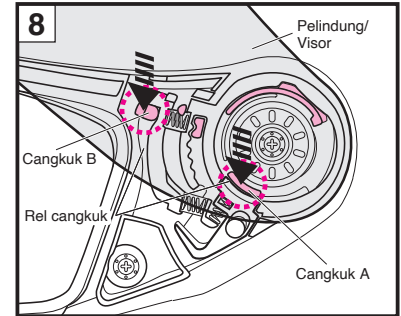
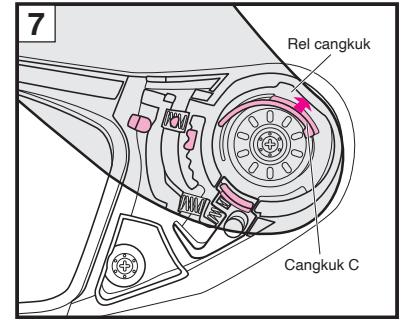

**AMARAN**

Baca arahan dan amaran dalam manual pemilik dengan teliti sebelum menggunakan pelindung muka/visor ini. Menjadi tanggungjawab anda untuk memastikan bahawa penggunaan pelindung muka/visor ini mematuhi mana-mana undang-undang negara atau setempat.

- Nisbah kepancaran cahaya pelindung/visor berwarna gelap (Asap Gelap) dan bercermin (Spektrum) adalah kurang daripada keperluan ECE R22/06. Walau bagaimanapun, apabila digunakan untuk tempoh yang lama dalam cahaya matahari yang kuat semasa menunggang di luar, ia boleh mengurangkan keletihan mata dengan lebih berkesan berbanding dengan pelindung/visor yang dibenarkan.
- Pelindung/visor berwarna atau bercermin mengurangkan kepancaran cahaya dan boleh menjejaskan penglihatan penunggang dalam keadaan tertentu yang meningkatkan kemungkinan kemalangan yang mengakibatkan kecederaan atau kematian.
- Jangan sekali-kali gunakan pelindung/visor berwarna atau bercermin pada waktu malam, dalam terowong, dalam hujan atau kabus, atau dalam keadaan lain yang kebolelihatan rendah. Pelindung/visor ini bertujuan untuk kegunaan pada siang hari sahaja.
- Jangan gunakan pelindung/visor berwarna atau bercermin bersama-sama visor matahari dalam topi keledar, cermin mata hitam atau sebarang produk lain yang mengurangkan kepancaran cahaya. Tindakan ini boleh menghalang pandangan anda dan boleh menjadi sangat berbahaya.
- Apabila kepingan antikabus kalis kabut dilekatkan pada pelindung/visor ini, nisbah kepancaran cahaya berkurangan maksimum sebanyak 10%.

Jika pelindung/visor berwarna atau bercermin digunakan bersama dengan pelindung matahari di AS, keperluan nisbah penghantaran cahaya yang dinyatakan dalam VESC-8\* tidak dipenuhi.

Jangan gabungkan pelindung/visor berwarna gelap atau bercermin bersama-sama dengan visor matahari. Jika tidak, penglihatan anda yang dihalang oleh pelindung/visor berwarna atau bercermin boleh menyebabkan kemalangan dan kecederaan serius atau kematian.

VESC-8: Peraturan Suruhanjaya Keselamatan Peralatan Kenderaan No. 8 untuk perlindungan mata penunggang motosikal. Piawaian ini dirujuk dan digunakan secara meluas di 36 negeri di U.S.A. bersama-sama dengan undang-undang berkenaan perlindungan mata penunggang motosikal.

**Notis Penting tentang Pengendalian Pelindung/Visor CNS-1C**

- Jangan gunakan pelindung/visor berwarna atau bercermin bersama dengan visor matahari. Tindakan boleh menghalang pandangan anda dan boleh menjadi sangat berbahaya.
- Kotoran dan calar pada pelindung/visor boleh menghalang pandangan anda semasa menunggang dan boleh menjadi sangat berbahaya! Jika pelindung/visor CNS-1C menjadi kotor atau tercalar, berhenti menggunakannya dengan segera. Tanggalkan pelindung/visor dan bersihkan atau gantikannya.
- Perisai/visor CNS-1C hendaklah dibersihkan dengan larutan sabun dan air yang tidak begitu kuat dan neutral. Bilas dengan air bersih, kemudian lap sehingga kering menggunakan kain lembut. **Bilas dengan air bersih, kemudian lap sehingga kering menggunakan kain lembut. Jangan guna mana-mana bahan pencuci berikut: air panas melebihi 40°C; air garam; sebarang bahan pencuci berasid atau berkalkali; benzina, tiner, gasolin, atau pelarut organik lain; pencuci kaca; atau sebarang pencuci yang mengandungi pelarut organik.** Jika mana-mana pencuci ini digunakan, sifat semula jadi bahan kimia pada pelindung/visor mungkin berubah dan keselamatan mungkin terhalang.
- Jangan menunggang sambil memakai pelindung/visor yang berkabus. Tindakan ini boleh menghalang pandangan anda dan boleh menjadi sangat berbahaya. Jika pelindung/visor CNS-1C berkabus, buka ambilan udara bahagian bawah untuk mengedarkan udara di dalam topi keledar dan mengeluarkan kabus dari pelindung/visor. Penggunaan kanta kepingan antikabus juga berkesan untuk menghentikan kabus.
- Sentiasa gunakan kepingan antikabus tulen SHOEl untuk pelindung/visor yang berkenaan. Untuk prosedur pengendalian kepingan anti-kabus, sila rujuk manual arahnya.
- Tanggalkan lapisan pelindung sebelum menggunakan pelindung/visor CNS-1C.
- Jangan letakkan sebarang pelekat atau pita perekat dalam medan pandangan perisai/visor CNS-1C.
- Selepas membersihkan atau menggantikan tapak pelindung/visor, tutup pelindung/visor dan pastikan ia menyentuh pembendung tettingkap di sekelilingnya. Jika terdapat jurang di antara pelindung/visor dan pembendung tettingkap, laraskan kedudukan tapak pelindung/visor dan hilangkan jurang tersebut, kerana ia boleh menyebabkan angin masuk atau bunyi bising.
- Untuk mengetatkan skru, gunakan pemutar skru kepala Phillips saiz No.2 secara menegak dan putarkannya dengan berhati-hati. Jika pemutar skru bersaiz tidak betul atau pemutar skru elektrik digunakan, kepala skru boleh rosak. Gunakan skru tulen yang diperbuat daripada aluminium untuk penggantian. Jika skru terlalu ketat, ia boleh rosak. (Tork disyorkan: 80 cN·m atau kira-kira 8 kgf·cm)
- Jika pelindung/visor menjadi sukar untuk dibuka atau ditutup, atau mengeluarkan bunyi gosokan, sapukan minyak silikon pada trim getah. Rujuk "Menyapu Minyak Silikon" untuk mendapatkan butiran tempat sapuan.

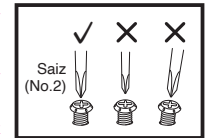

## Pelarasan Pelindung/Visor CNS-1C

1. Jajarkan lubang skru bawah pada dasar pelindung/visor dengan bahagian tengah lubang skru bawah pada bahagian kelompang (Lukisan 1), dan kemudian ketatkan skru buat sementara waktu.
2. Seterusnya, selaraskan lubang skru atas dalam dasar pelindung/visor dengan bahagian tengah lubang skru atas pada bahagian kelompang (Lukisan 2), dan kemudian selaraskan sesendal dengan alur dan pasangannya. Selepas mengetatkan skru, ketatkan juga skru bawah (Lukisan 3).
3. Ikuti prosedur yang sama untuk memasang bahagian lain.
4. Pasang pelindung/visor. Selepas itu, buka dan tutup pelindung/visor beberapa kali untuk mengesahkan bahawa cangkuk dipasang dengan selamat di tapak pelindung/visor.
5. Tutup pelindung/visor dan periksa yang trim getah menutup sepenuhnya pelindung/visor di sekelilingnya.

### Jika terdapat jurang di antara pelindung/visor dan trim getah.

Tanggalkan pelindung/visor sekali dan laraskan kedudukan tapak pelindung/visor tersebut.

1. Longgarkan skru di lubang atas dan bawah dalam sama ada tapak pelindung/visor, dan alihkan tapak pelindung/visor ke arah anak panah (Lukisan 4). Kemudian ketatkan skru tersebut semula.
2. Selepas pelarasan, pasang pelindung/visor dan pastikan tiada jurang antara pelindung/visor dan pembendung tetingkap. Jika jurang tidak dapat dihapuskan, keluarkan pelindung/visor sekali lagi dan laraskan kedudukan tapak pelindung/visor pada bahagian bertentangan dengan cara yang sama.
3. Setelah selesai pelarasan, periksa dengan pelindung/visor tertutup sepenuhnya bahawa tab pelindung/visor terlibat dengan cangkuk (Lukisan 4).  
Jika tapak pelindung/visor diletakkan sangat rapat ke belakang, tab pelindung/visor mungkin tidak dipasangkan dengan cangkuk tersebut. Di samping itu, apabila membuka atau menutup pelindung/visor, ambil perhatian bahawa ia mungkin mengganggu pembendung tetingkap dan pembendung tetingkap mungkin rosak.

### Jika pelindung/visor terlalu rapat dengan trim getah.

Tanggalkan pelindung/visor sekali dan laraskan kedudukan tapak pelindung/visor tersebut.

1. Longgarkan skru di lubang atas dan bawah di dasar pelindung/visor, dan alihkannya sedikit ke arah anak panah (Lukisan 5). Kemudian ketatkan skru tersebut semula.
2. Laraskan tapak pelindung/visor pada bahagian bertentangan dengan cara yang sama.
3. Selepas pelarasan, pasang pelindung/visor dan periksa sama ada pelindung/visor dibuka dan ditutup dengan lancar. Sebagai tambahan, pastikan tiada jurang antara pelindung/visor dan pembendung tetingkap.

Selepas melaraskan pelindung/visor, rujuk "Menyapu Minyak Silikon" dan sapukan minyak silikon pada pembendung tetingkap.

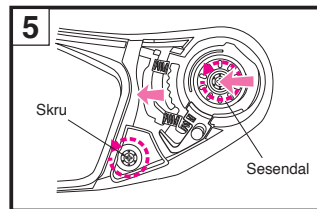
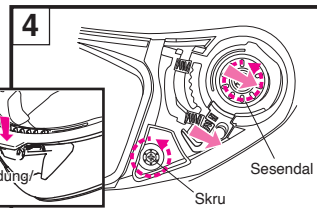
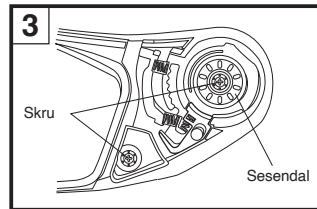
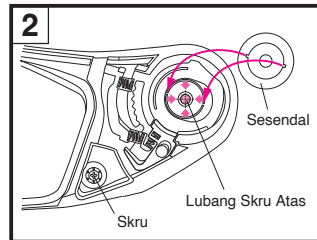
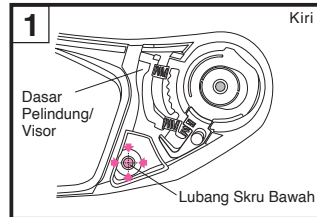

## Menyapu Minyak Silikon

Sapukan minyak silikon selepas mengelap sebarang habuk dan kotoran. Lap juga sebarang minyak silikon yang berlebihan selepas sapuan. Penyelenggaraan tetap disyorkan untuk memastikan keselesaan berterusan apabila menggunakan topi keledar.

### Sapukan Minyak Silikon pada Trim Getah

Untuk mengekalkan lekatan antara pelindung/visor dan trim getah, sapukan sedikit minyak silikon yang dibekalkan di sepanjang garis putus-putus. Jika minyak silikon melekat pada pelindung/visor, ia mungkin menjejaskan kebolehlihatan. Pastikan anda mengelap sebarang lebihan minyak.

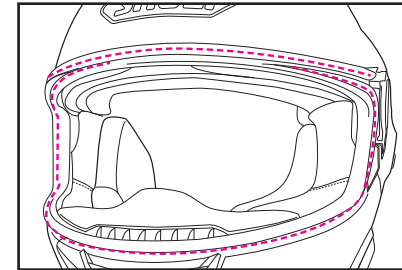

### Sapukan Minyak Silikon pada Cangkuk Rel tersebut

Jika pelindung/visor menjadi sukar untuk dibuka atau ditutup, atau ia mengeluarkan bunyi gosokan, sapukan sedikit minyak silikon yang disertakan pada bahagian yang ditunjukkan dalam lukisan.

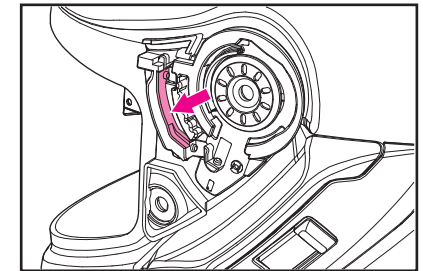
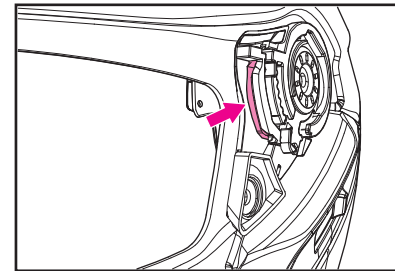



## Visor Matahari QSV-2

Visor matahari QSV-2 boleh dinaikkan dan diturunkan dengan meluncurkan tuil visor matahari di sebelah kiri kelompang. Untuk menaikkan visor matahari, tarik tuil ke bawah sehingga ia berhenti pada kedudukan yang ditunjukkan dalam lukisan. Jika visor matahari tidak dinaikkan sepenuhnya, ia mungkin tergelincir tanpa diduga semasa sedang menunggang akibat getaran, contohnya, dan pandangan anda mungkin terhalang.

### Menanggalkan Visor Matahari QSV-2

1. Luncurkan tuil visor matahari ke atas dan turunkan visor matahari QSV-2 (Lukisan 1).
2. Pegang visor matahari dengan sebelah tangan dan masukkan alat servis di antara visor matahari dan pemegang visor matahari. Kemudian, tanggalkan bonjolan bulat dan putar visor matahari untuk menanggalkannya (Lukisan 2).
3. Ikuti prosedur yang sama untuk bahagian lain.

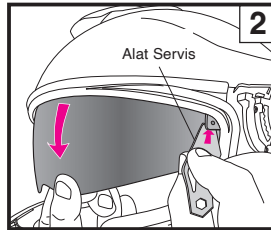
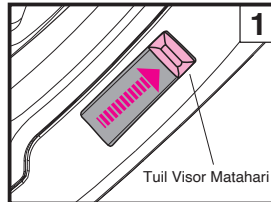
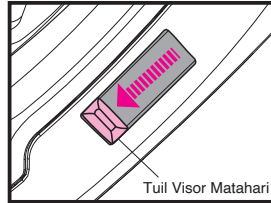

### Memasang Visor Matahari QSV-2

1. Luncurkan tuil visor matahari ke atas dan rendahkan pemegang visor matahari (Lukisan 3).
2. Sepertimana yang ditunjukkan di dalam Lukisan 4, masukkan bahagian 1 cembung di hujung bahagian bawah visor matahari QSV-2 ke dalam pemegang. Ketika memusingkan visor matahari ke atas, tekan bahagian 2 bulat visor matahari ke dalam pemegang sehingga anda mendengar bunyi klik.
3. Ikuti prosedur yang sama untuk bahagian lain.
4. Bersihkan sebarang cap jari pada visor matahari dengan mengelap menggunakan kain yang lembut dan kering.

### AMARAN

Jika visor matahari tidak dipasang dengan betul, ia mungkin terjatuh tanpa disangka semasa menunggang dan menghalang penglihatan penunggang. Selepas memasang visor matahari QSV-2, luncurkan tuil visor matahari ke atas dan ke bawah beberapa kali untuk mengesahkan bahawa tonjolan pada visor matahari muat dengan selamat ke dalam lubang dalam pemegang. Pastikan tiada ruang antara visor matahari dan pemegangnya.

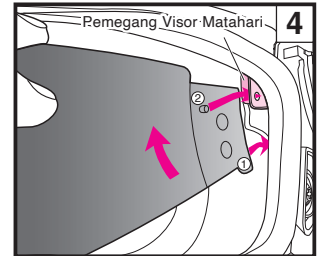
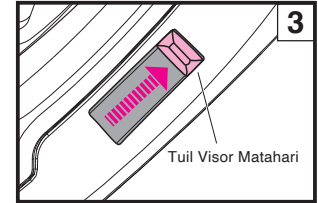

## Notis Penting tentang Pengendalian Visor Matahari QSV-2

- Hanya naikan atau rendahkan visor matahari menggunakan tuil. Jangan sesekali menaikkan atau merendahkan visor matahari dengan tangan anda. Ini boleh merosakkan mekanisme menaikkan dan merendahkan visor matahari.

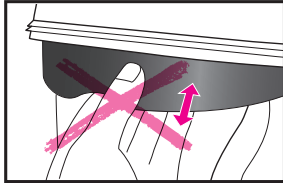

- Visor matahari QSV-2 direka untuk memberi teduhan sahaja dan tidak boleh bertindak sebagai pelindung. Jangan menunggang dengan pelindung terbuka dan menggunakan visor matahari sahaja.
- Jangan gunakan pelindung/visor berwarna atau bercermin bersama-sama visor matahari dalamapan topi keledar, cermin mata hitam atau sebarang produk lain yang mengurangkan kepancaran cahaya. Tindakan ini boleh menghalang pandangan anda dan boleh menjadi sangat berbahaya.
- Naikkan visor matahari ketika menunggang pada waktu malam, melalui terowong atau mana-mana keadaan bercahaya rendah yang lain.
- Kotoran dan calar pada visor matahari boleh menghalang pandangan anda semasa menunggang dan boleh menjadi sangat berbahaya! Jika visor QSV-2 menjadi kotor atau tercalar, berhenti menggunakannya dengan segera. Tanggalkan visor matahari dan bersihkan atau gantikannya.

- Visor matahari QSV-2 hendaklah dibersihkan dengan larutan yang tidak begitu kuat, sabun neutral dan air. Bilas dengan air bersih, kemudian lap sehingga kering menggunakan kain lembut. **Jangan guna mana-mana bahan pencuci berikut: air panas melebihi 40°C; air garam; sebarang bahan pencuci berasid atau beralkali; benzina, tiner, gasolin, atau pelarut organik lain; pencuci kaca; atau sebarang pencuci yang mengandungi pelarut organik.** Jika mana-mana pencuci ini digunakan, sifat semula jadi bahan kimia pada visor matahari mungkin berubah dan keselamatan mungkin terhalang.
- Visor matahari QSV-2 telah melalui rawatan anti-kabus, tetapi ia boleh mencipta kabus dalam suhu rendah atau kelembapan tinggi. Dalam hal ini, buka ambilan udara bawah untuk menyebarkan udara atau naikkan visor matahari.
- Dalam keadaan penyimpanan tertentu, kelembapan boleh menyebabkan permukaan luar visor matahari menjadi putih. Jika ini berlaku, ambil kain lembut dan kering seperti kain untuk membersihkan cermin mata hitam dan lap visor matahari untuk mengembalikan kepada keadaan asalnya.
- Jangan tampal pelekat atau pita pada visor matahari QSV-2. Ia boleh menghalang pandangan anda.
- Jika visor matahari tidak dipasang dengan betul, ia mungkin terjatuh tanpa disangka semasa menunggang dan menghalang penglihatan penunggang. Selepas memasang visor matahari QSV-2, naikkan dan rendahkan visor matahari beberapa kali untuk memastikan bahagian visor matahari yang terjol dipasang dengan ketat dalam pembuka pemegang. Pastikan tiada ruang antara visor matahari dan pemegang.

## Sistem Pengudaraan Penyahkabus

Penapis penyahkabus boleh ditanggalkan untuk dibersihkan. Jika pelindung pernafasan dipasang pada topi keledar anda, lakukan prosedur berikut selepas menanggalkan pelindung pernafasan tersebut.

### Menanggalkan Penapis Penyahkabus

Masukkan alat servis ke dalam celah antara tetulang penapis penyahkabus dengan kelompong, dan kemudian tuilkan penyahkabus ke atas (Lukisan 1). Setelah bahagian tersebut terangkat sedikit, tarik keluar dengan tangan (Lukisan 2).

### Memasang Penapis Penyahkabus

Letakkan penapis penyahkabus seperti yang ditunjukkan dalam lukisan dan kemudian tolak ia pada tempatnya (Lukisan 3).

- Untuk membersihkan bahagian tersebut, gosok perlahan-lahan dengan berus lembut sambil bilas dengan air. Keringkan bahagian tersebut dengan baik sebelum memasangnya semula di dalam topi keledar.

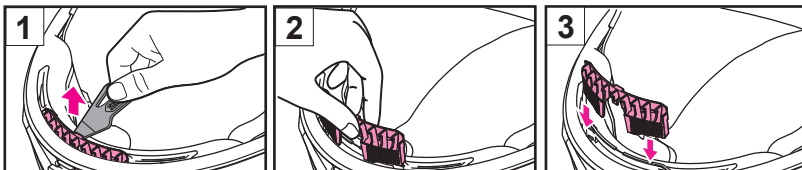

## Pelekat Pantulan Cahaya

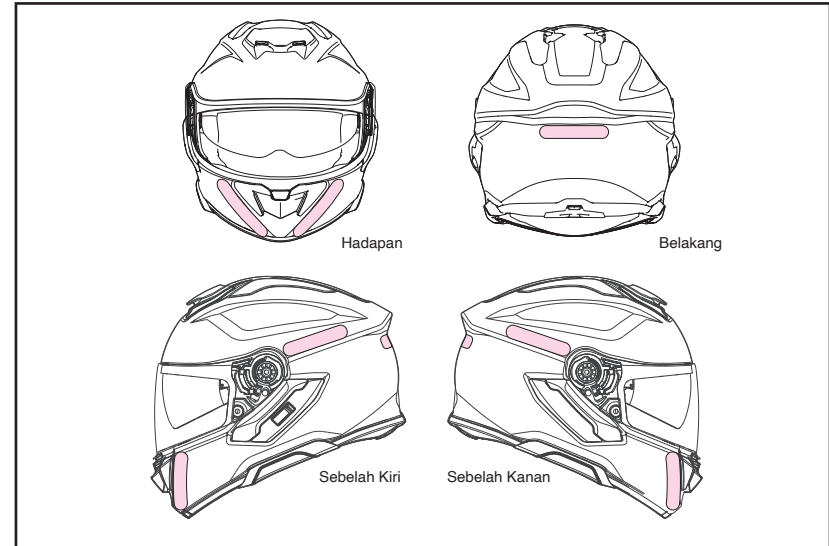

### AMARAN

Pelekat pantulan cahaya mungkin diperlukan untuk topi keledar bergantung pada negara atau kawasan. Jika menggunakan topi keledar di negara atau kawasan sedemikian, letakkan pelekat pantulan cahaya pada kedudukan yang ditunjukkan dalam lukisan. Sebelum meletakkan pelekat, bersihkan topi keledar untuk menanggalkan sebarang minyak atau kotoran dari permukaan topi keledar.

## Kepingan Antikabus

Sebelum menggunakan kepingan anti-kabus, baca manual arahnya.

- Kegunaan siang hari sahaja. Jangan sekali-kali gunakan kepingan antikabus pada waktu malam atau dalam sebarang keadaan yang kebolehlihatan rendah lain.
- Kepingan antikabus diperbuat daripada bahan yang lebih mudah tercalar berbanding pelindung/visor di bahagian luar. Ia hendaklah dikendalikan dengan penuh berhati-hati.
- Kepingan antikabus boleh menghalang pandangan penunggang dalam kedudukan tunggangan tertentu.
- Tanggalkan lapisan pelindung sebelum menggunakan kepingan antikabus.
- Kepingan anti-kabus mungkin menjadi tepu dengan wap air jika topi keledar digunakan secara berterusan dalam keadaan suhu rendah dan kelembapan tinggi, terutamanya dengan bolong bawah ditutup. Ini boleh menyebabkan kesan jalaran dan pengabusan. Jika jalur atau kabus muncul, ia boleh menghalang pandangan anda dan boleh menjadi sangat berbahaya! Dalam hal ini, buka ambilan udara bawah dan/atau buka pelindung/visor untuk menyebarkan udara di dalam topi keledar bagi menghilangkan jalur dan kabus dari topi keledar.
- Beli kanta SHOEI DRYLENS 301 atau PINLOCK® EVO DKS301 untuk pelindung/visor CNS-1C untuk penggantian kepingan antikabus.

\*PINLOCK® adalah tanda dagang berdaftar PINLOCK SYSTEMS B.V.

## Alat Servis

Alat servis adalah alat yang digunakan dalam kes berikut.

- Menanggalkan visor matahari (Rujuk kepada "Menanggalkan Visor Matahari QSV-2")
  - Menanggalkan Penapis Penyahkabus (Rujuk kepada "Sistem Pengudaraan Penyahkabus".)
  - Menanggalkan penutup tapak interkom (Rujuk "Apabila Memasang Interkom Khusus untuk GT-Air 3".)
  - Melaraskan kepingan anti-kabus
- Untuk prosedur melaraskan kepingan anti-kabus, rujuk manual arahnya.

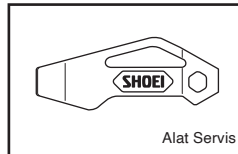

## Menggantikan Bahagian Dalam

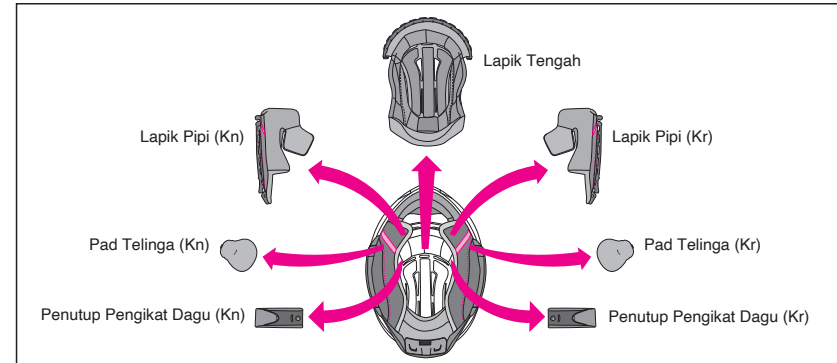

Lapik tengah, lapik pipi kanan dan kiri, penutup pengikat dagu kanan dan kiri, dan pad telinga kanan dan kiri boleh ditanggalkan untuk dicuci. Anda juga boleh melaraskan kesesuaian topi keledar anda dengan menukar kepada lapik pilihan. Lihat senarai dan lukisan bahagian dalam dan pastikan bahagian dipasang atau ditanggalkan. Pastikan anda sentiasa mengetatkan lapik tengah, lapik pipi dan penutup pengikat dagu sebelum menunggang. Jika perlu, guna jadual di bawah untuk menyusun bahagian yang betul untuk melaraskan kesesuaian topi keledar anda.

### Saiz Lapik

		Saiz Topi Keledar			
		S	M	L	XL
Lapik Tengah	Pilihan (ketat)	—	—	—	—
	Standard	S5D	M5D	L5D	XL5D
Lapik Pipi	Pilihan (longgar)	—	—	—	—
	Pilihan (ketat)	35			
	Standard	31			
	Pilihan (longgar)	—			

- Lapik pipi yang sama boleh digunakan dengan semua saiz topi keledar. Contohnya, untuk topi keledar bersaiz M, pilih lapik pipi bersaiz 31 jika anda mahu lebih longgar dan saiz 39 untuk lebih ketat (kedua-duanya adalah bahagian pilihan).
- Lapik tengah berbeza mengikut saiz model. Pastikan saiz topi keledar anda sebelum membuat pembelian.

## Menanggalkan Bahagian Dalam

## 1. Menanggalkan Lapik Pipi

Tanggalkan 3 kancing untuk mengeluarkan pad dari tapak lapik pipi (Lukisan 1). Tarik takuk plat (a) lapik pipi keluar dari pendakap lapik pipi (A). Selepas ini, tanggalkan plat dari hadapan dan kemudian belakang sambil menarik lapik pipi ke hadapan topi keledar (Lukisan 2). Akhir sekali, tarik takuk plat (b) dari pendakap lapik pipi (B) (Lukisan 3). Jangan tarik dengan kuat. **Pastikan anda menarik takuk hadapan (a) keluar terlebih dahulu. Jika anda menarik keluar takuk belakang (b) sebelum menarik keluar takuk (a), plat mungkin boleh rosak.**

 **AMARAN**

Semasa menanggalkan topi keledar seperti biasa, jangan tarik tab kecemasan sehingga tercabut lapik pipi.

## 2. Menanggalkan Pad Telinga

Pad telinga direka untuk mengurangkan hingar udara. Longgarkan empat cangkuk pada plat dari dasar lapik pipi, sepertimana yang ditunjukkan di dalam Lukisan 4. Tanggalkan pad telinga. Tanggalkan sebelah yang lain dengan cara yang sama.

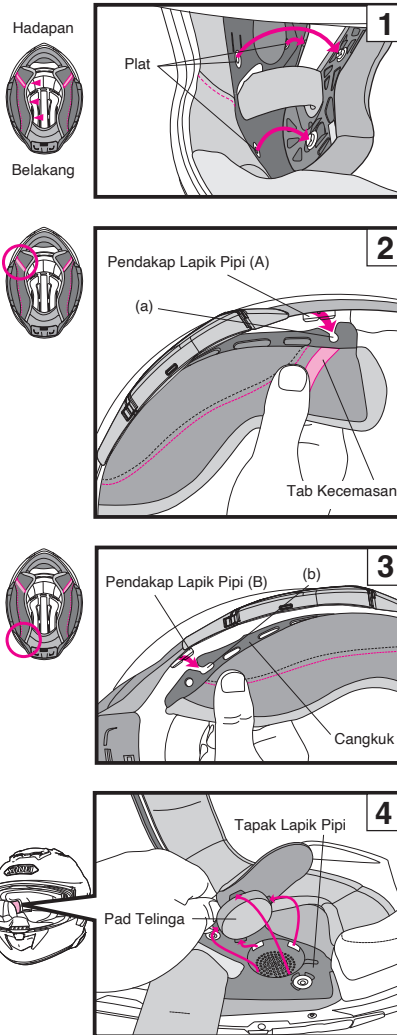

## 3. Menanggalkan Lapik Tengah

Tanggalkan lapik tengah daripada penutup kepala belakang. Selepas menanggalkan kedua-dua kancing penutup kepala belakang (Lukisan 5), tarik plat penutup kepala hadapan dari tengah (Lukisan 6), dan kemudian tanggalkan lapik tengah.

## 4. Menanggalkan Penutup Pengikat Dagu

Menanggalkan lapik pipi, kemudian longgarkan klip penutup pengikat dagu. Tanggalkan penutup dari pengikat dagu (Lukisan 7). Tanggalkan penutup pengikat dagu yang lain dengan cara sama.

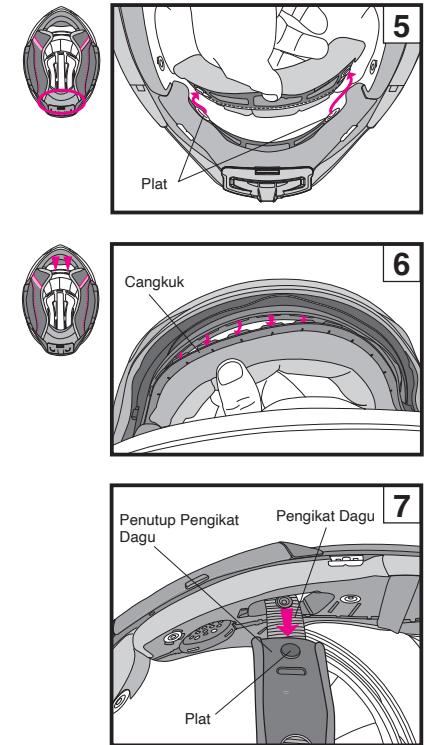

## Memasang Bahagian Dalam

## 1. Memasang Penutup Pengikat Daggu

Penutup pengikat daggu boleh digunakan di kedua-dua belah kiri dan kanan. Semasa merujuk kepada Lukisan 8, lalukan setiap penutup pengikat daggu melalui pengikat daggu dan masukkan klip sehingga ia klik di tempatnya.

## 2. Memasang Lapik Tenga

Luncurkan dan masukkan plat hadapan ke dalam celah pendakap dari satu sisi (Lukisan 9) ke sisi lain (Lukisan 12). (Lukisan 9 hingga 12) Pasangkan dua kancing pada tempatnya di bahagian belakang lapik tengah (Lukisan 13).

## 3. Memasang Pad Telinga

Pad telinga boleh ditukar ganti untuk sebelah kanan dan kiri. Letakkan bahagian pad telinga (A) antara lapik tengah dan pelapik penyerap impak sepertimana di dalam Lukisan 14. Masukkan 4 cangkuk pada plat dalam takuk dasar pipi. Pasang pad telinga di tempatnya. Pasang pad telinga yang lain dengan cara sama.

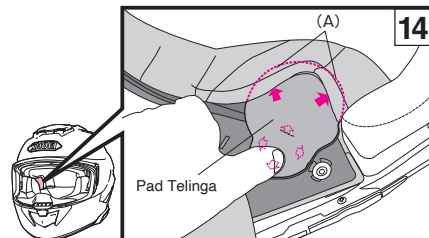
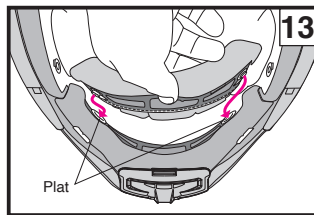
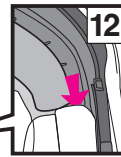
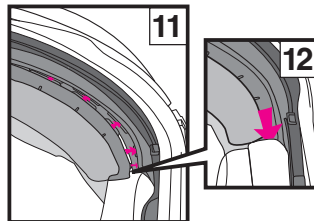
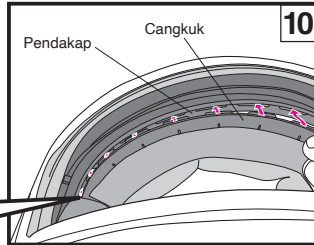
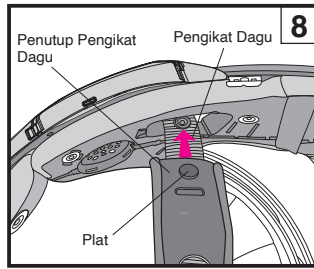
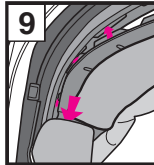

Setelah pad telinga dipasang, bunyi dari kenderaan berdekatan akan berkurangan. Sila peka dengan perkara ini ketika menunggang.

## 4. Memasang Lapik Pipi

Sebelum memasang lapik pipi, pastikan tiga klip ditempatkan dengan betul seperti yang ditunjukkan dalam Lukisan 15. Ia mungkin tidak bercangkuk jika tidak ditempatkan dengan betul.

Kenal pasti lapik sebelah kanan dan kiri.

Masukkan takuk (b) ke dalam tombol pendakap lapik pipi (B) di bahagian belakang topi keledar (Lukisan 16) dan gelangarkannya ke belakang topi keledar. Kemudian, gerakkan ke hadapan dan masukkan takuk (a) ke dalam tombol pendakap lapik pipi (A) sepertimana di dalam Lukisan 17.

Pastikan anda menggelangarkan plat ke arah belakang topi keledar apabila anda memasukkan bahagian belakang (Lukisan 16), jika tidak, lekuk (a) mungkin tidak muat dengan tombol.

Selepas plat dimasukkan, hujung pengikat daggu melalui bahagian berlubang pada lapik pipi (Lukisan 18). Ketatkan klip dalam urutan (1) hingga (2) dengan menekan kepala klip dengan kuat dari bahagian lapik sehingga ia klik di tempatnya. Masukkan penjurong lapik pipi (C) ke dalam tombol tapak lapik pipi seperti Lukisan 19 dan pasang klip (3) dengan menekan kepala klip ke bawah. Tekan bahagian atas klip dengan kuat dari sisi lapik sehingga klip berbunyi klik pada tempatnya.

Pasang lapik pipi yang lain dengan cara sama.

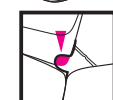
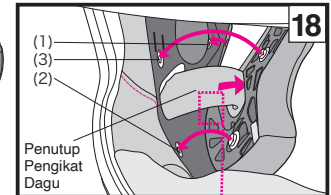
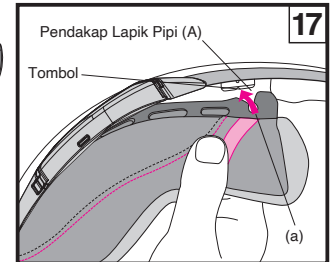
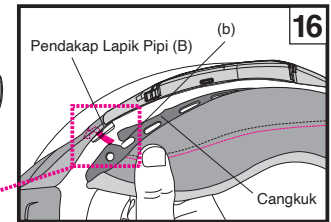
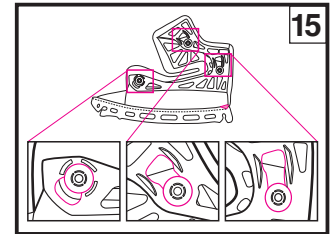
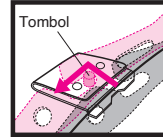

## Notis Penting tentang Pengendalian Bahagian Dalam

- Apabila memasang atau menanggalkan cangkuk, anda hendaklah memegangnya berdekatan kawasan yang bercangkuk dan melakukannya dengan berhati-hati. Masukkan cangkuk dengan ketat sehingga anda mendengar bunyi klik.
- Anda boleh membersihkan bahagian dalam dengan membersihkan menggunakan tangan atau menggunakan mesin basuh selepas memasukkannya di dalam net dobi. Gunakan air sejuk atau suam dengan detergen cucian neutral untuk mencuci, dan kemudian bilas bahagian tersebut dengan air bersih. Perah perlahan-lahan bahagian dengan tuala kering dan jemur di tempat teduh. Untuk mencegah kerosakan pada kawasan plastik bahagian dalam, jangan perah dengan kuat dan jangan lipat atau bengkokkan kawasan plastik. Berhati-hati jika anda menggunakan mesin basuh. Jangan keringkan bahagian dalam dengan pengering pakaian, kerana haba boleh merosakkan bahan. Pelapik penyerap impak (bahagian busa polistirena) hendaklah dibasahkan dengan kain lembut yang dicelup di dalam larutan sabun dan air yang tidak berapa kuat, kemudian lap. Biarkan pelapik penyerap impak kering di tempat teduh. Jangan keringkan pelapik penyerap impak di bawah sinaran matahari atau guna jenis pengering mekanikal, kerana pelapik penyerap impak sangat sensitif terhadap haba. Jika pelapik penyerap impak terdedah kepada haba yang tinggi, hubungi penjual, pengedar atau SHOEI secara terus untuk mendapatkan penilaian keselamatan. Untuk mencegah kerosakan, **jangan guna mana-mana bahan pencuci berikut: air panas melebihi 40°C; air garam; sebarang bahan pencuci berasid atau beralkali; benzina, tiner, gasolin, atau pelarut organik lain; pencuci kaca; atau sebarang pencuci yang mengandungi pelarut organik.**

## E.Q.R.S. (Sistem Lepas Cepat Kecemasan)

E.Q.R.S.(Sistem Lepas Cepat Kecemasan) adalah mekanisme untuk kakitangan kecemasan untuk mengeluarkan lapik pipi.

Untuk menanggalkan lapik pipi dalam keadaan kecemasan, potong atau buka pengikat dagu terlebih dahulu. Sambil memegang topi keledar dengan kuat supaya kepala penunggang tidak bergerak, ambil tab kecemasan (Lukisan 1) dan tariknyanya ke arah yang ditunjukkan dalam lukisan 2. (Jika pelindung dagu dipasang, ia mesti ditanggalkan sebelum menggunakan tab kecemasan.)

Menarik tab kecemasan akan melepaskan klip dan membenarkan lapik pipi dikeluarkan melalui bahagian bawah topi keledar semasa ia masih berada pada kepala penunggang. Ulangi prosedur yang sama untuk menanggalkan bahagian lain.

Pastikan anda memegang topi keledar dengan kuat dan beri perhatian sepenuhnya untuk tidak menggerakkan kepala penunggang semasa mengeluarkan lapik pipinya.



- Pastikan anda memegang topi keledar dengan kuat dengan tangan anda apabila mengeluarkan lapik pipinya.
- Gunakan lapik pipi SHOEI yang asli sahaja dan jangan gunakan bahagian bukan SHOEI.
- Jika pelindung dagu dipasang pada topi keledar, tanggalkan pelindung dagu sebelum mengendalikan tab kecemasan tersebut.

### ⚠ AMARAN

- Jangan tarik tab kecemasan semasa menunggang.
- Jangan gunakan Sistem Lepas Cepat Kecemasan apabila mengeluarkan lapik pipi untuk penyelenggaraan.
- Jangan sekali-kali menanggalkan pelekat ini daripada topi keledar tersebut.

EMERGENCY USE ONLY  
PULL RED TAB AND REMOVE CHECK PAD

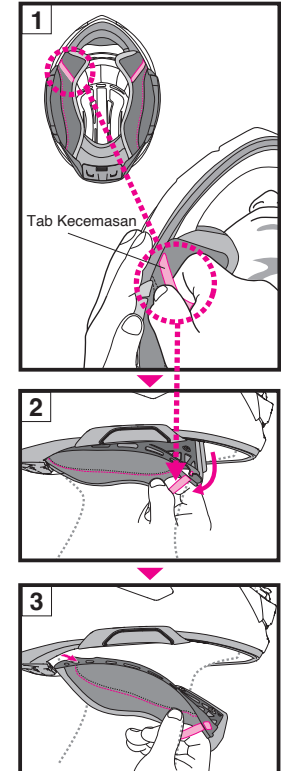

## Bahasa Melayu

### Apabila Memasang Interkom Khusus untuk GT-Air 3

Apabila Memasang Interkom Khusus untuk GT-Air 3, anda perlu menanggalkan penutup tapak interkom dari belah kiri dan kanan dan penutup ruang bateri di bahagian belakang topi keledar.

Apabila memasang atau menanggalkan unit utama interkom, sila rujuk buku panduan arahan interkom yang dikhususkan untuk GT-Air 3 yang anda gunakan.

#### Menanggalkan Penutup Tapak Interkom

Masukkan alat servis di bawah tab penutup tapak interkom dan tuil tab ke atas untuk menanggalkan penutup (Lukisan 1).

 Simpan penutup bawah interkom yang ditanggalkan di tempat yang selamat untuk mengelakkan kehilangannya.

#### Memasang Penutup Tapak Interkom

1. Masukkan tab di bahagian hadapan penutup tapak interkom ke dalam belahan dalam tapak interkom (Lukisan 2).
2. Masukkan tab di bahagian belakang penutup tapak interkom sehingga ia klik di tempatnya (Lukisan 3).
3. Sahkan penutup tapak interkom telah dipasangkan dengan betul seperti yang ditunjukkan dalam Lukisan 4. Jika tab di bahagian belakang tidak ditetapkan di tempatnya, tekan tab tersebut sepenuhnya.

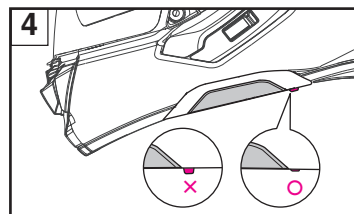
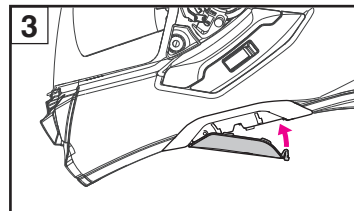
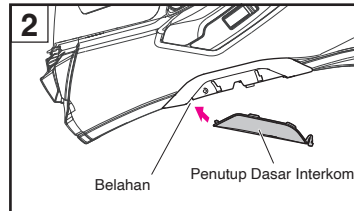
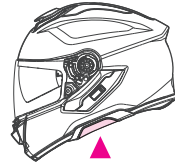
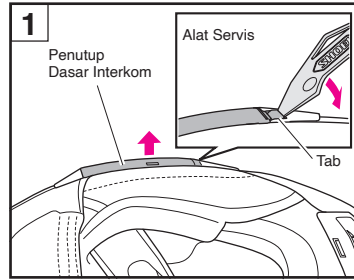

## Bahasa Melayu

### Menanggalkan Penutup Ruang Bateri

Untuk menanggalkan penutup ruang bateri, tarik penutup ke arah hadapan sambil menolak tab ruang bateri ke arah anak panah (Lukisan 1). Selepas menanggalkan penutup ruang bateri, anda akan menemui penapis dalam ruang bateri. Tanggalkan penapis.

 Letakkan penutup ruang bateri dan penapis yang ditanggalkan di tempat yang selamat supaya ia tidak hilang.

#### Memasang Penutup Ruang Bateri

Letakkan penapis di dalam ruang bateri (Lukisan 2).

Masukkan tab (4 kedudukan) penutup ruang bateri ke dalam lubang keselamatan pada topi keledar dan tekan penutup sehingga tab ruang bateri klik pada tempatnya (Lukisan 3).

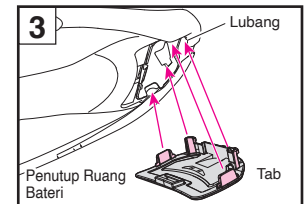
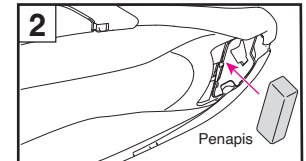
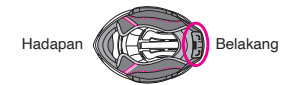
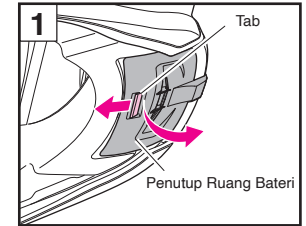

## AMARAN

- Apabila menggunakan interkom, bunyi dari kenderaan berhampiran boleh terganggu bergantung pada tetapan kelantangan interkom dan peranti yang bersambung. Pastikan anda melaraskan kelantangan sewajarnya agar pendengaran anda tidak terjejas.
- Apabila interkom tidak dipasang, pastikan anda menggunakan topi keledar dengan setiap penutup tapak interkom, penutup ruang bateri, dan penapis dipasang.
- Apabila menggunakan tapak interkom dan ruang bateri, pastikan anda memasang interkom khusus untuk GT-Air 3. Untuk mendapatkan maklumat tentang interkom yang disyorkan, sila layari laman web rasmi SHOEI ([www.shoei.com](http://www.shoei.com)).
- Baca langkah-langkah keselamatan interkom yang anda gunakan dengan teliti sebelum menggunakannya. Untuk mendapatkan maklumat tentang pengendalian interkom, sila rujuk buku panduan arahan interkom yang anda gunakan.

## Langkah Berjaga-jaga Lain

### AMARAN

- Sebelum digunakan, pastikan cangkuk pada kedua-dua belah pelindung/visor sesuai dengan rel cangkuknya dengan kukuh.
- Pastikan anda sentiasa memakai lapik tengah, lapik pipi, penutup pengikat dagu apabila menggunakan topi keledar.
- Apabila membersihkan dan menjaga topi keledar dan pelindung/visor, jangan guna mana-mana bahan pencuci berikut: air panas melebihi 40°C; air garam; sebarang bahan pencuci berasid atau beralkali; benzina, tiner, gasolin, atau pelarut organik lain; pencuci kaca; atau sebarang pencuci yang mengandungi pelarut organik. Jika mana-mana pencuci ini digunakan, sifat semula jadi bahan kimia pada topi keledar mungkin berubah dan keselamatan mungkin terhalang.
- Jika serangga terperangkap pada topi keledar semasa tunggangan dan tertinggal di situ, permukaan topi keledar mungkin terhakis. Ia hendaklah dibuang dengan segera.
- Pastikan anda menggunakan bahagian SHOEI yang asli apabila menggantikan pelindung/visor, visor matahari atau bahagian dalam.

## Senarai Bahagian

Ini adalah bahagian pilihan yang boleh didapati untuk dibaik dan penggantian. Sebelum menggantikan bahagian, baca dengan teliti manual arahan yang disediakan.

- Pelindung/Visor CNS-1C
- Visor Matahari QSV-2
- Kepingan Antikabus
- Pelindung Daggu
- Pelindung Pernafasan
- Ambilan Udara Atas
- Saluran Keluar Udara di Bahagian Atas
- Lapik Tengah
- Lapik Pipi (set kiri dan kanan)
- Penutup Pengikat Daggu (set kiri dan kanan)
- Pad Telinga (set kiri dan kanan)
- Penutup Tapak Interkom (set kiri dan kanan)
- Penutup Bekas Bateri (penapis disertakan)

## Bahagian Pilihan GT-Air 3

### Lapik untuk Pelarasan Pemasangan (Pilihan)

Apabila menunggang untuk tempoh yang lama, anda mungkin merasakan sedikit sesak di bahagian depan, belakang, kiri atau kanan topi keledar anda. Dalam hal ini, anda boleh menukarkan kesesuaian dengan memasukkan lapik pelarasan pilihan ke bahagian atas pelapik tengah.

Masukkan lapik pelarasan melalui bukaan di bahagian atas seperti yang ditunjukkan dalam lukisan.

Note 1. Selepas memasukkan pelapik, periksa sama ada lapik dipasang dengan betul ke dalam empat sudut.

Note 2. Ini ialah saiz lapik biasa untuk pelarasan pemasangan.

