

Glamsterフロントエアインテークの交換方法とご注意

▲ 警告

1. ビスの取り外し／取り付けで使用するドライバーは、サイズ「+0」を使用してください。
2. パーツを取り外す際、シェルを傷付けないよう十分ご注意ください。
3. ビスは上からまっすぐに差し込んでください。
4. パーツを本来の位置以外に取り付けるとベンチレーション機能が低下しますので、ご注意ください。
5. お手入れに、ベンジン、シンナー、ガソリン、ガラスクリーナー、その他の溶剤は絶対に使用しないでください。パーツを破損する恐れがあります。

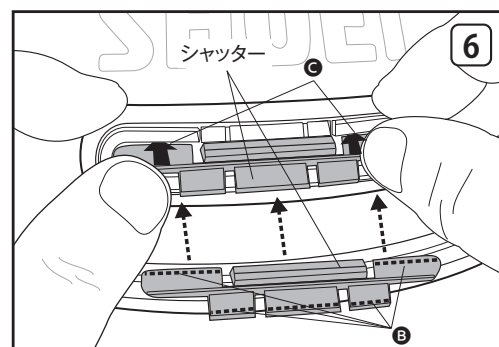
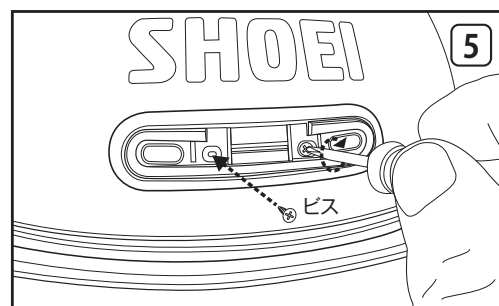
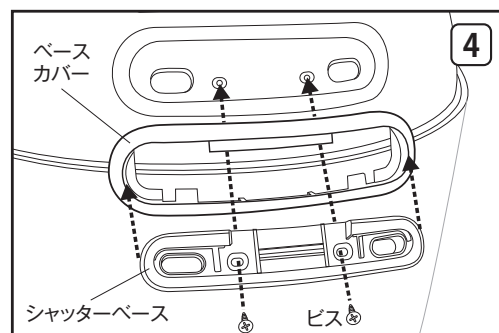
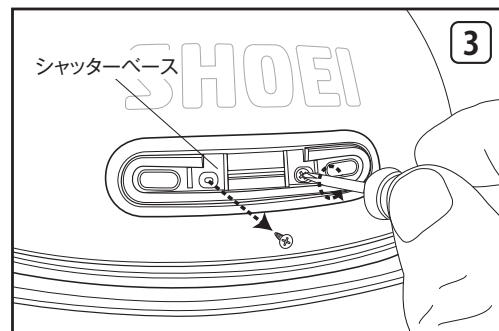
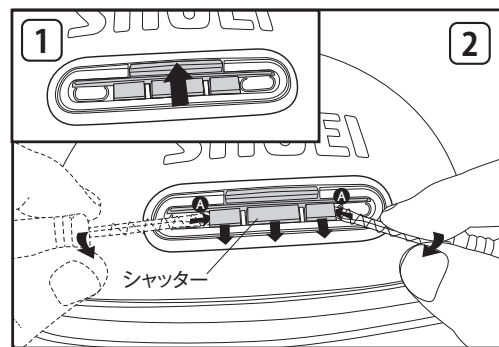

Glamsterのフロントエアインテークの取り外しは、まずシャッターを全開ポジション(図1)にします。次に、シャッターの左右両端のA部分にマイナスドライバーなどの先の平たいものを差し込みながらシャッターを浮かせ、下方向に抜き取ります(図2)。この時、シェルを傷つけないよう十分に注意してください。次に、2つのビスを取ってから(図3)、シャッターベースとベースカバーをシェルから取り外します。取り外し後、シェルの表面に残ったゴミ、ホコリ、油分を取り除いてください。

取り付けるには、まずベースカバーにシャッターベースをはめてから、シャッターベースの穴とシェルの穴を重ね合わせ(図4)、図5のように2つのビスで留めます。次に、シリコンオイルを図6で示したシャッターのB部分に塗布してから、シャッターをシャッターベースのCの隙間に滑り込ませるように奥まで入れます。取り付け後、シャッターを数回上下に動かし、確実に取り付けられているか確認してください。

*シリコンオイルはヘルメットに同梱されている同梱品の小袋に入っています。

*製品についてのお問い合わせは、お近くのSHOEI正規販売店か下記Webサイトをご覧ください、お問い合わせください。
shoei.com/worldwide/sales.html

株式会社SHOEI

本社・国内営業部 〒110-0016 東京都台東区台東1-31-7 Tel: 03-5688-5180 Fax: 03-3837-8245

Procedure and Precautions for Replacing the Glamster Front Air Intake

⚠ WARNING

1. Be sure to use a screwdriver with size “+0” to remove or install the screws.
2. Be careful not to scratch the surface of the shell when removing ventilation parts.
3. To install the screws, insert them straight from the top into the shell surface.
4. **Be careful not to mount the parts in places other than the original positions. Otherwise, ventilation performance may decrease.**
5. **Do not use benzine, thinner, gasoline, glass cleaner, or any other solvents for maintenance. Otherwise, parts may be damaged.**

First, set the shutter to the fully open position (Drawing 1) to remove the Glamster front air intake. Then lift the shutter by inserting a flat head screwdriver or a tool with a flat tip in part A at both right and left ends of the shutter and pull the shutter downward to remove it (Drawing 2). During this procedure, be careful not to scratch the surface of the shell. Remove the two screws (Drawing 3) and then remove the shutter base and base cover from the shell. After removal, clean off any marks, dust, or oil remaining on the surface of the shell.

Before attaching the shutter, place the shutter base into the base cover and then align the holes of the shutter base and shell (Drawing 4). Secure the two screws back in place as shown in Drawing 5. Apply silicone oil to areas B shown in Drawing 6 and then slide the shutter through the openings of areas C of the shutter base and push it into the back. After attaching the shutter, move it up and down a few times to make sure that it is secured.

Note: The silicone oil is in the small bag included in the package of the helmet.

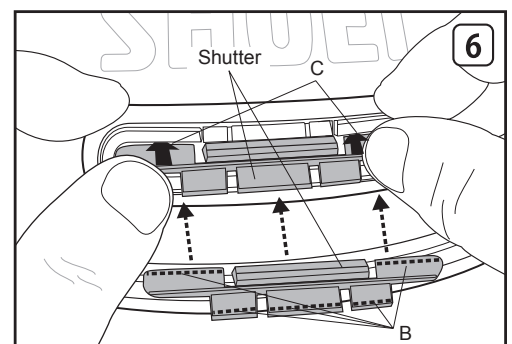
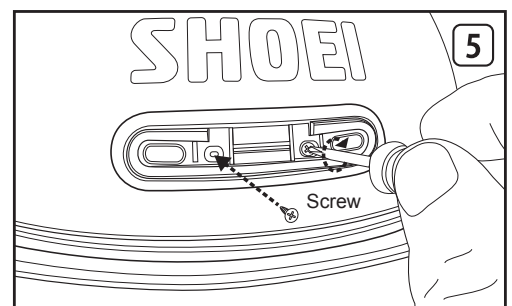
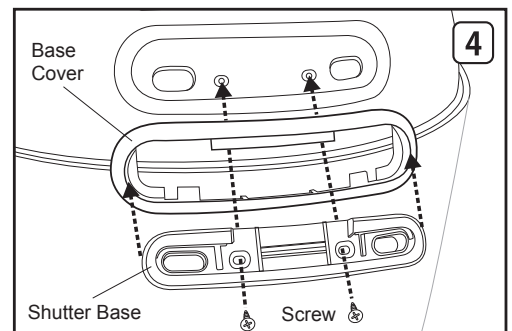
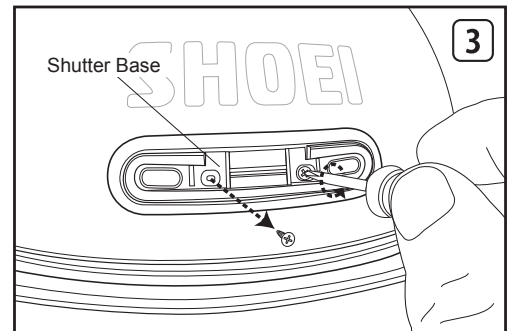
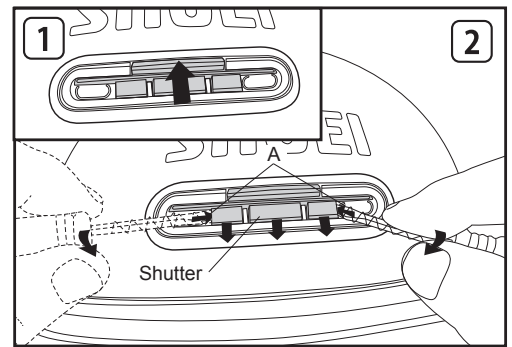

* For further information, please consult your local SHOEI distributor or dealer.
shoei.com/worldwide/sales.html

SHOEI CO., LTD.

HEAD OFFICE 1-31-7 Taito, Taito-ku, Tokyo 110-0016, JAPAN Tel: +81 3 5688 5170 Fax: +81 3 3837 8245

ขั้นตอนและข้อควรระวังในการเปลี่ยนช่องลมเข้าด้านหน้า Glamster

คำเตือน

1. ตรวจสอบให้มั่นใจว่าคุณใช้ไขควงขนาด "+0" ในการถอดและใส่สกรู
2. ต้องระวังไม่ให้เกิดรอยขีดข่วนบนพื้นผิวของเปลือกหมวกขณะที่ถอดชิ้นส่วนของการระบายอากาศออกมา
3. ในการติดตั้งสกรู ให้สอดชิ้นส่วนแนวตรงจากด้านบนลงบนพื้นผิวของเปลือกหมวก
4. ต้องระวังอย่าติดตั้งชิ้นส่วนในตำแหน่งที่อยู่นอกเหนือตำแหน่งเดิม มิฉะนั้นประสิทธิภาพการระบายอากาศอาจลดลงได้
5. ห้ามใช้เบนซิน ทินเนอร์ น้ำมันเบนซิน น้ำยาทำความสะอาดแก้ว หรือสารละลายอื่น ๆ สำหรับการบำรุงรักษา ไม่เช่นนั้นอาจสร้างความเสียหายให้กับชิ้นส่วนต่าง ๆ ได้

ก่อนอื่น ให้ปรับซัดเตอร์ไปที่ตำแหน่งเปิดออกสุด (ภาพที่ 1) เพื่อถอดช่องลมเข้าด้านหน้า Glamster จากนั้นยกซัดเตอร์โดยสอดไขควงปากแบนหรือเครื่องมือที่มีปลายแบนเข้าไปยังส่วน A ที่ปลายทั้งด้านขวาและด้านซ้ายของซัดเตอร์ แล้วดึงซัดเตอร์ลงด้านล่างเพื่อถอดออก (ภาพที่ 2) ในระหว่างขั้นตอนนี้ ระวังอย่าให้ผิวเปลือกหมวกเป็นรอยขีดข่วน ถอดสกรูสองตัว (ภาพที่ 3) จากนั้นถอดฐานแผ่นปิดและฝาครอบฐานออกจากเปลือกหมวก หลังจากถอดออกแล้ว ให้ทำความสะอาดคราบฝุ่นละออง หรือคราบมันต่างๆ ที่อยู่บนผิวเปลือกหมวก

ก่อนประกอบแผ่นปิด ให้วางฐานแผ่นปิดเข้าไปยังฝาครอบฐาน จากนั้นปรับตำแหน่งให้ช่องของฐานแผ่นปิดและเปลือกหมวกตรงกัน (ภาพที่ 4) ยึดสกรูสองตัวกลับเข้าที่เดิมดังที่แสดงในภาพที่ 5 ทาน้ำมันซิลิโคนที่บริเวณ B ดังที่แสดงในภาพ 6 จากนั้นเลื่อนซัดเตอร์ผ่านช่องของบริเวณ C ของฐานซัดเตอร์ แล้วผลักไปทางด้านหลัง หลังจากประกอบซัดเตอร์แล้ว ให้เลื่อนขึ้นและลงสองสามครั้ง เพื่อให้มั่นใจว่าติดตั้งได้อย่างแน่นหนา

หมายเหตุ: น้ำมันซิลิโคนอยู่ในถุงเล็กๆ ซึ่งรวมอยู่ในชุดอุปกรณ์ของหมวกนิรภัย

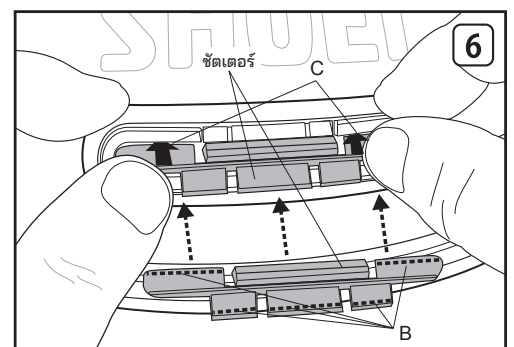
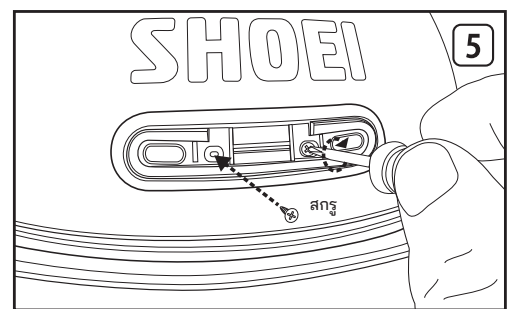
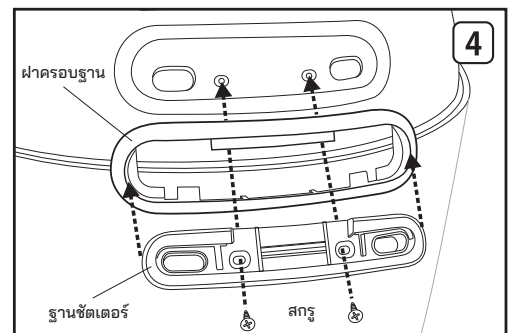
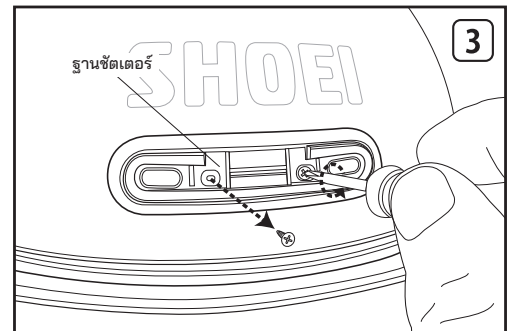
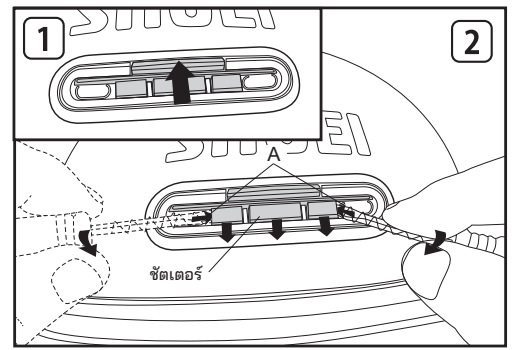

* สำหรับข้อมูลเพิ่มเติม โปรดสอบถามตัวแทนจำหน่ายหรือผู้จัดจำหน่าย SHOEI ใกล้บ้านคุณ shoei.com/worldwide/sales.html

SHOEI CO., LTD.

HEAD OFFICE 1-31-7 Taito, Taito-ku, Tokyo 110-0016, JAPAN Tel: +81 3 5688 5170 Fax: +81 3 3837 8245

Glamster 프론트 에어 인테이크의 교체 방법과 주의사항

⚠ 경고

1. 나사의 분리/체결에 사용하는 드라이버는 사이즈 “+0”을 사용해 주십시오.
2. 부품을 분리할 때 셀에 흠집이 나지 않도록 충분히 주의해 주십시오.
3. 나사는 위에서부터 똑바로 삽입해 주십시오.
4. 부품을 본래 위치가 아닌 곳에 장착하면 벤틸레이션 기능이 저하되므로 주의해 주십시오.
5. 손질할 때에는 절대로 벤진, 시너, 가솔린, 유리 클리너, 기타 용제를 사용하지 마십시오. 부품이 파손될 우려가 있습니다.

Glamster 프론트 에어 인테이크를 분리할 때에는 먼저 셔터를 완전 열림 포지션(그림1)에 둡니다. 그다음 셔터 좌우 양 끝의 A 부분에 일자 드라이버 등과 같이 끝이 납작한 것을 넣어 셔터를 올린 후 아래 방향으로 빼냅니다(그림2). 이때 셀에 흠집이 생기지 않도록 충분히 주의해 주십시오. 그다음 2개의 나사를 풀고(그림3) 셔터 베이스와 베이스 커버를 셀에서 분리합니다. 분리한 후에는 셀 표면에 남아 있는 때, 먼지, 유분을 제거해 주십시오.

장착할 때에는 먼저 베이스 커버에 셔터 베이스를 끼우고 셔터 베이스의 구멍과 셀의 구멍을 맞춘 후(그림4) 그림5와 같이 2개의 나사로 고정합니다. 그다음 그림6에 표시된 셔터의 B 부분에 실리콘 오일을 도포한 후 셔터 베이스의 C 틈새에 셔터를 끝까지 밀어 넣습니다. 장착한 후에는 셔터를 여러 번 위아래로 움직여 확실하게 장착됐는지 확인해 주십시오.

* 실리콘 오일은 헬멧에 동봉된 동봉품 봉투에 들어 있습니다.

* 자세한 정보에 대한 문의사항은 가까운 SHOEI 판매점에 문의해 주십시오.

shoei.com/worldwide/sales.html

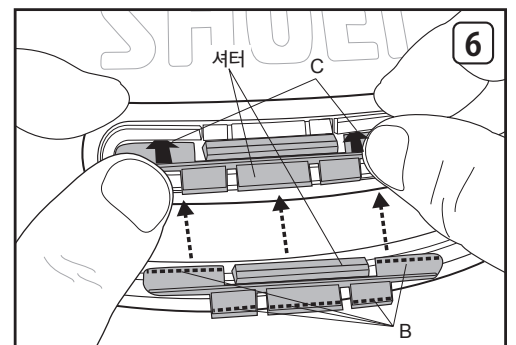
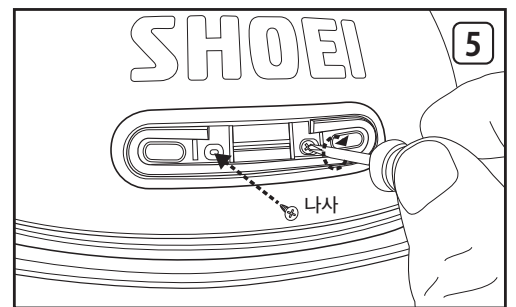
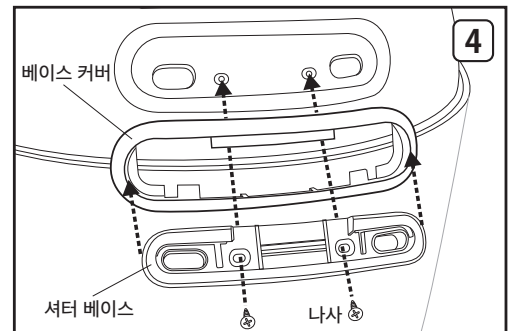
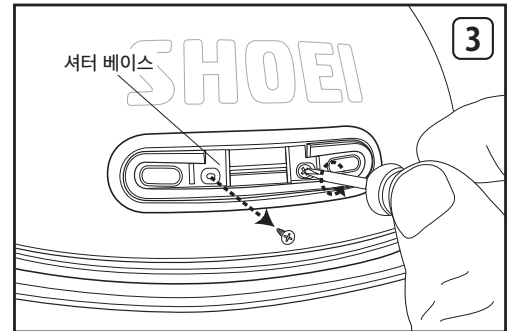
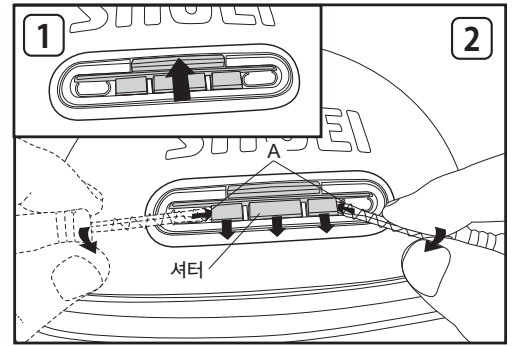

SHOEI CO., LTD.

HEAD OFFICE 1-31-7 Taito, Taito-ku, Tokyo 110-0016, JAPAN Tel: +81 3 5688 5170 Fax: +81 3 3837 8245

Prosedur dan pencegahan untuk menggantikan ambilan udara hadapan Glamster

⚠️ AMARAN

1. Pastikan anda menggunakan pemutar skru dengan saiz "+0" untuk menanggalkan atau memasang skru.
2. Berhati-hati untuk tidak mencalarkan permukaan kelompang semasa menanggalkan alat ganti pengudaraan.
3. Untuk memasang skru, masukkan skru tegak daripada atas ke permukaan kelompang.
4. **Berhati-hati agar tidak memasang alat ganti di tempat selain daripada kedudukan asal. Jika tidak, prestasi pengudaraan mungkin berkurang.**
5. **Jangan menggunakan benzina, pencair, gasolin, pencuci kaca, atau apa-apa pelarut lain untuk kerja penyelenggaraan. Jika tidak, alat ganti mungkin akan rosak.**

Pertama, tetapkan pengatup kepada kedudukan terbuka sepenuhnya (Langkah 1) untuk menanggalkan ambilan udara hadapan Glamster. Kemudian, angkat pengatup dengan memasukkan pemutar skru kepala rata atau alat dengan tip rata dalam bahagian A di kedua-dua hujung penutup dan tarik pengatup ke bawah untuk menanggalkannya (Lukisan 2). Dalam proses ini, berhati-hati agar tidak mencalarkan permukaan kelompang. Tanggalkan dua skru (Lukisan 3) dan kemudian tanggalkan dasar pengatup dan penutup dasar daripada kelompang. Selepas ditanggalkan, bersihkan sebarang tanda, habuk atau minyak yang masih ada pada permukaan kelompang.

Sebelum memasang pengatup, letakkan dasar pengatup ke dalam penutup dasar dan kemudian sejajarkan lubang dasar pengatup dan kelompang (Lukisan 4). Ketatkan dua skru kembali ke tempat asal seperti yang ditunjukkan di dalam Lukisan 5. Sapukan minyak silikon pada kawasan B yang ditunjukkan dalam Lukisan 6 dan kemudian luncurkan pengatup melalui bukaan kawasan C dasar pengatup dan tolak ia ke bahagian belakang. Selepas memasang pengatup, gerakkannya ke atas dan ke bawah beberapa kali untuk memastikan telah dipasang dengan ketat.

Perhatian: Minyak silikon berada dalam beg kecil termasuk dalam pakej topi keledar.

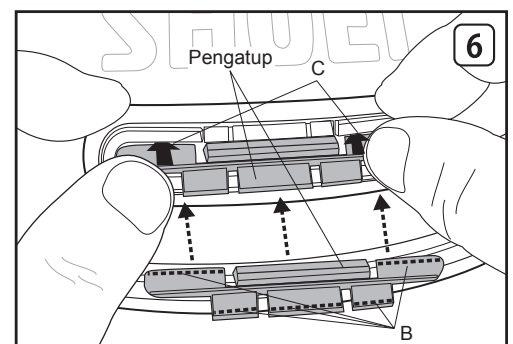
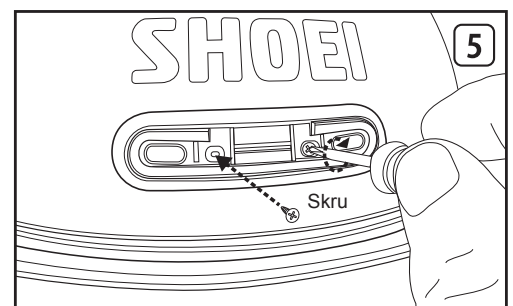
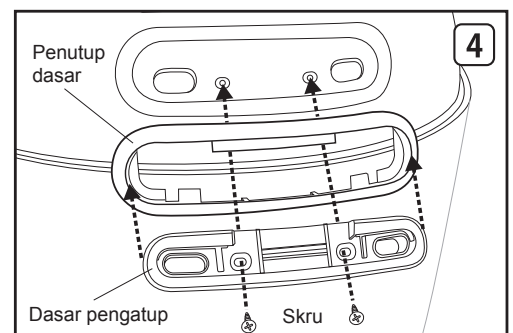
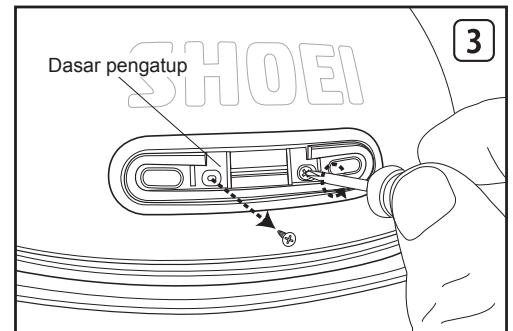
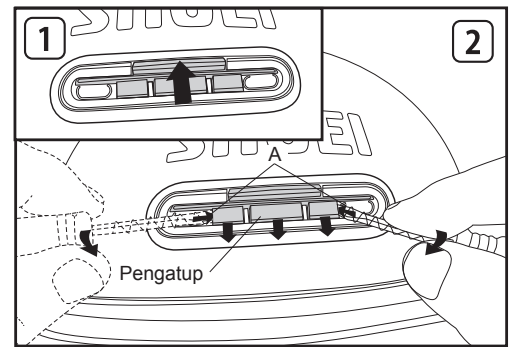

* Untuk maklumat lanjut, sila rujuk wakil atau penganjur SHOEI tempatan anda.
shoei.com/worldwide/sales.html

SHOEI CO., LTD.

HEAD OFFICE 1-31-7 Taito, Taito-ku, Tokyo 110-0016, JAPAN Tel: +81 3 5688 5170 Fax: +81 3 3837 8245