



- * 需咨询时请与附近的经销商或代理店联系。
- * 需諮詢時請與附近的經銷商或代理店聯絡。

shoei.com/worldwide/sales.html



株式会社 SHOEI

株式会社首维

日本总公司

〒110-0016 東京都台東区台東1-31-7

Tel: +81-3-5688-5170 Fax: +81-3-3837-8245

株式會社 SHOEI

株式會社首維

日本總公司

〒110-0016 東京都台東區台東1-31-7

Tel: +81-3-5688-5170 Fax: +81-3-3837-8245

www.shoei.com

使用说明书

感谢您购买SHOEI品牌头盔。为充分了解本产品功能及注意事项，更为安全舒适地骑行摩托车，请在使用前仔细阅读本使用说明书，充分理解所记载的内容。本使用说明书在阅读后请将其保管在可随时取用的场所。遗失本使用说明书时，请向本公司咨询。本使用说明书内容可能会在预先不作告知的情况下进行变更。
本使用说明书所使用的插图可能与实际产品存在差异。
本使用说明书的著作权归株式会社SHOEI所有。严禁擅自转载、复制。

使用說明書

非常感謝您選購SHOEI安全帽。為確保您充分瞭解本產品的功能與注意事項，更加安全舒適地享受騎車樂趣，使用前請務必先詳閱本使用說明書，並充分瞭解記載的內容。本使用說明書閱讀完畢後，請保存於可隨時取閱的位置。不慎遺失本使用說明書時，請洽詢本公司。
本使用說明書的內容可能會未經公告逕行變更。
本使用說明書內使用的插圖可能會與實際產品不一致。
本使用說明書的著作權屬於株式會社SHOEI所有。嚴禁擅自轉載或複製。

简体中文 / 繁體中文

1-16

请在使用商品前阅读	請在使用商品前閱讀	2
产品的类型 (GB811-2022)	產品的類型 (GB811-2022)	2
确认装箱明细	確認裝箱明細	3
各部位名称	各部位名稱	4
CJ-3镜片	CJ-3鏡片	5
CJ-3镜片使用相关注意事项	CJ-3鏡片使用相關注意事項	9
护镜安装端扣	遮陽鏡安裝端扣	9
反射标签	反射標籤	10
关于内胆更换	關於內膽更換	11
内胆拆卸、安装方法	內膽拆卸、安裝方法	12
内胆使用相关注意事项	內膽使用相關注意事項	14
其他注意事项	其他注意事項	15
部件列表	部件清單	16

请在使用商品前阅读

本商品是摩托车专用头盔。

请勿用于其它用途。若在其他用途使用本头盔，一旦发生事故，则无法充分发挥保护作用。

头盔无法保护所有可预测的高速及低速冲击对佩戴者的伤害。

为了最大限度发挥头盔对头部的保护能力，请使头盔正确贴紧头部，将下颌带牢固系在下颌下部。另外，在头部固定头盔时，必须确保充分的周围视野。如果头盔过大，在使用时头盔可能会偏移，因此，头盔可能在事故中脱落，或可能妨碍视线导致人员受伤或死亡。正确佩戴头盔的方法请参照“安全手册”。

本手册的内容可能会在未经预告的情况下变更。手册内使用的图示可能与实际产品存在差异。本手册的著作权归株式会社SHOEI所有。严禁擅自转载或复制本书。

产品的类型 (GB811-2022)

本产品为GB811-2022分类中的A2型头盔。

请在使用商品前閱讀

本商品是摩托車專用頭盔。

請勿用於其它用途。若在其他用途使用本頭盔，一旦發生事故，則無法充分發揮保護作用。

頭盔無法保護所有可預測的高速及低速衝擊對佩戴者的傷害。

為了最大限度發揮頭盔對頭部的保護能力，請使頭盔正確貼緊頭部，將下颌帶牢固系在下颌下部。另外，在頭部固定頭盔時，必須確保充分的周圍視野。如果頭盔過大，在使用時頭盔可能會偏移，因此，頭盔可能在事故中脫落，或可能妨礙視線導致人員受傷或死亡。正確佩戴頭盔的方法請參照“安全手冊”。

本手冊的內容可能會在未經預告的情況下變更。手冊內使用的圖示可能與實際產品存在差異。本手冊的著作權歸株式會社SHOEI所有。嚴禁擅自轉載或複製本書。

產品的類型 (GB811-2022)

本產品為GB811-2022分類中的A2型頭盔。

头盔类型、形状和适用对象 / 頭盔類型、形狀和適用對象

名称 / 名稱	类型 / 類型	形状 / 形狀	适用对象 / 適用對象
摩托车乘员头盔 摩托車乘員頭盔	A类 A類	1型 / 1型	全盔 / 全罩
		2型 / 2型	3/4半盔 / 3/4罩
		3型 / 3型	1/2半盔 / 1/2罩
电动自行车乘员头盔 電動自行車乘員頭盔	B类 B類	1型 / 1型	全盔 / 全罩
		2型 / 2型	3/4半盔 / 3/4罩
		3型 / 3型	1/2半盔 / 1/2罩

简体中文

确认装箱明细

打开本产品的包装盒后，请确认以下部件及附件是否齐全。

1. 头盔
2. 头盔袋
3. 安全手册
4. “J·O+” 标志标签

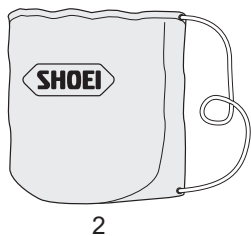
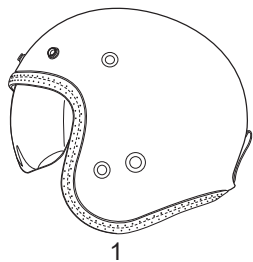

建议尽可能妥善保存包装用品（包装箱及缓冲材料），以备修理时发送产品时使用等，废弃时请遵循法律进行妥善处理。



建議儘可能妥善保存包裝用品（包裝箱及緩衝材料），以備修理時發送產品時使用等，廢棄時請遵循法律進行妥善處理。

繁體中文

確認裝箱明細

開啟本產品的包裝盒後，請確認以下零件及附件是否齊全。

1. 頭盔
2. 頭盔袋
3. 安全手冊
4. “J·O+” 標誌標籤

简体中文

各部位名称

1. CJ-3镜片
2. 端扣
3. 镜片滑轨
4. 壳体
5. 冲击力吸收缓冲层
6. 护目镜扎带
7. 颌带

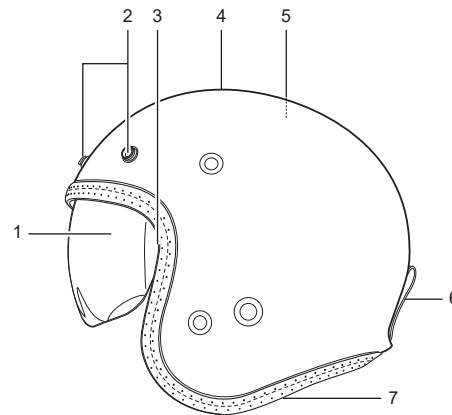

护目镜扎带 / 護目鏡束帶

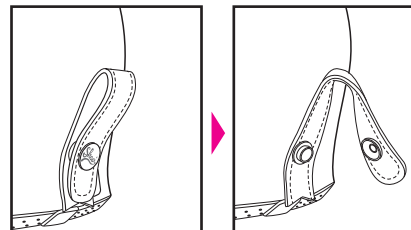

繁體中文

各部位名稱

1. CJ-3鏡片
2. 端扣
3. 鏡片軌道
4. 帽體
5. 衝擊力吸收緩衝層
6. 護目鏡束帶
7. 頷帶

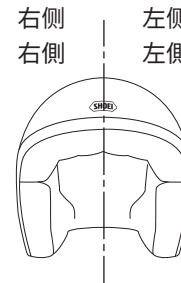

本使用说明书所述“右侧”、“左侧”是指在佩戴头盔的状态下，从使用者角度所看到的“右侧”、“左侧”。

本使用說明書所述“右側”、“左側”是指在佩戴頭盔的狀態下，從使用者角度所看到的“右側”、“左側”。

镜片滑轨 / 鏡片軌道

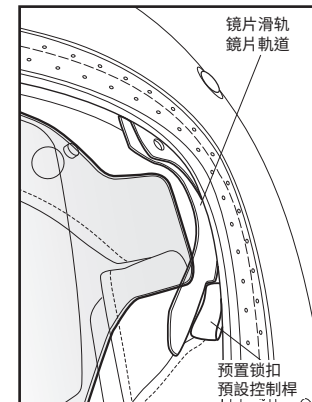

CJ-3镜片

镜片调节方法

预置锁扣位置从0~3，共拥有4阶段，位置0是取下及安装镜片的位置，位置1~3则是用于调整镜片下端位置的位置。通过将预置锁扣分别置于1~3处，可如下图所示对镜片下端位置进行调整。

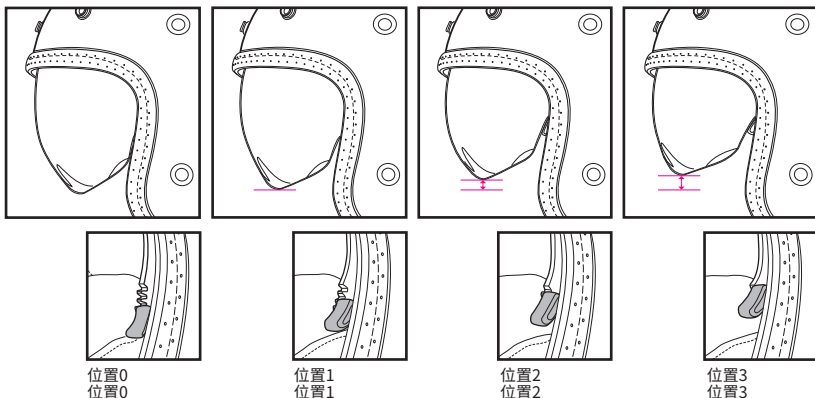

改变预置锁扣高度时，请首先抬起镜片，将预置锁扣推至外侧打开之后，对准齿轮进行上下移动。改变预置锁扣高度时，请将左右两侧调节到相同位置后使用。

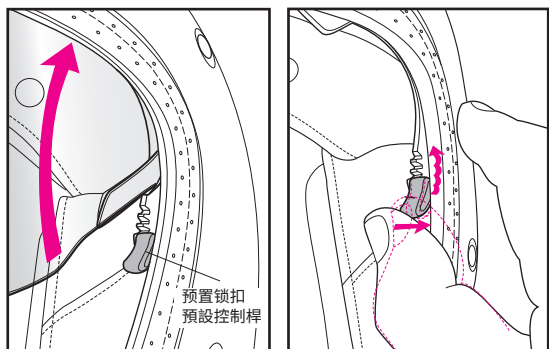

CJ-3鏡片

鏡片調整方法

預設控制桿共有0~3的4階段位置，其中0為拆下與安裝鏡片的位置，1~3為調整鏡片下端位置的位置。可藉由將預設控制桿調整成1~3位置的方式，如下圖般調整鏡片下端的位置。

欲改變預設控制桿的高度時，請先將鏡片掀起，並將預設控制桿向外頂開後，再配合齒輪上下調整。改變預設控制桿的高度時，請將左右側調整為相同位置使用。

CJ-3镜片拆卸方法

! 使用前请将夹于帽体与缓冲层之间的镜片固定缓冲材料取下。

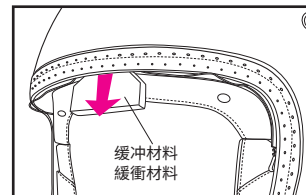

抬起镜片，将左右两侧预置锁扣从位置1向下方位置调节（最下方齿轮处的下方位置），使其处于位置0（图1）。推下镜片，抬起镜片滑轨卡爪A之后取下端扣（图2），将镜片拉倒身前处（图3）。（卡爪A难以抬起时，请用布缠绕一字螺丝刀等后，将其插入使其抬起，而后取下端扣。此时，请注意防止损伤镜片。）

CJ-3鏡片拆卸方法

! 使用前請先將夾在帽體與衝擊力吸收緩衝層之間，用於固定鏡片的緩衝材料拆下後，再行使用。

將鏡片掀起，並將左右側的預設控制桿調整至較位置1更低1階段的位位置0（由最下方的齒輪進一步往下壓的位置）（圖1）。將鏡片拉下，再將鏡片軌道的A扣爪頂高並拆下端扣（圖2）後，將鏡片朝前方拉出（圖3）。（不易將扣爪A頂高時，請於一字螺絲起子等工具上纏繞布巾，再將其插入其中頂高扣爪A，拆下端扣。此時請注意避免刮傷鏡片。）

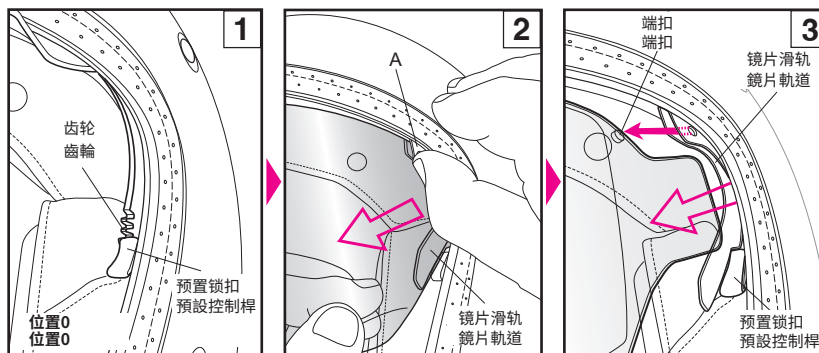

! 请勿在保管时使镜片调节装置的预置锁扣处于位置0处（最下方齿轮处的下方位置）。以免造成预置锁扣变形。

! 請勿在將鏡片調整機構的預設控制桿調整至位置0（由最下方齒輪進一步往下壓的位置）的狀態下，直接保管。否則恐造成預設控制桿變形。

CJ-3 镜片安装方法

将左右两侧预置锁扣向下调节至位置0（图4）。在将镜片插入镜片滑轨的同时，将镜片端扣嵌入A的孔中（图5）。安装镜片后请将镜片抬起，并将预置锁扣调节到位置1~3的任意位置后继续使用。

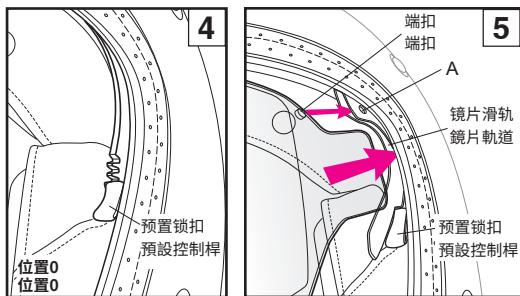

镜片滑轨进入帽体与缓冲层间隙（镜片收纳空间）内时（图A所示状态时），请用布缠绕一字螺丝刀等后，将其插入镜片滑轨上收纳镜片的部分，将其勾向下方。

CJ-3 鏡片安裝方法

將左右側的預設控制桿調降至位置0（圖4）。一邊將鏡片插入鏡片軌道中，同時將鏡片的端扣嵌入A開孔中（圖5）。裝上鏡片後，請先將鏡片掀起，將預設控制桿調整至位置1~3的任一位置後，再行使用。

鏡片軌道插入帽體與衝擊力吸收緩衝層之間的縫隙（鏡片收納空間）時（圖A般的狀態時），請於一字螺絲起子等工具上纏繞布巾，再將其插入鏡片軌道承接鏡片的部分中，將其勾出。

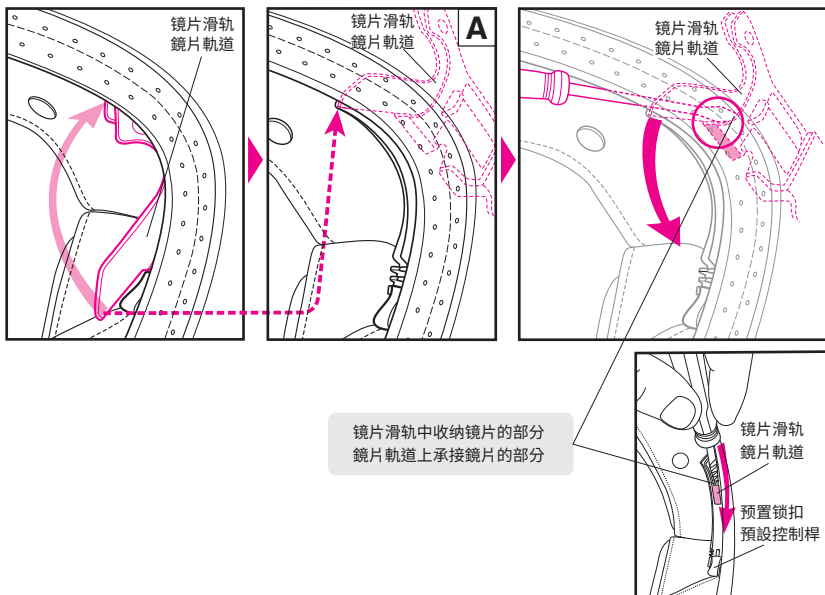

警告

在使用此镜片之前，请仔细阅读使用说明书内的指示及警告。因未遵守使用说明书内的指示及警告而发生的损害，本公司对此一概不负责任。

- 着色镜片（Dark Smoke）、镜面加工镜片（Spectra）未满足ECE R22/06所规定的可见光线透过率要求。但是，在阳光照射强烈的赛车场长时间使用时，与认定产品相比有时可减轻眼睛的疲劳。
- 着色镜片及镜面加工的镜片，因降低可见光线透过率，在某些状况下妨碍视野，会发生导致人员受伤或死亡的事故。
- 请勿在夜间、隧道内、雨天雾天、视野不良的环境下使用着色镜片及镜面加工的镜片。此类镜片为白天专用。
- 请勿同时使用任何着色镜片或镜面加工的镜片和内置遮阳镜、太阳镜等减低可见光线透过率的产品。视野受阻会导致重大危险。

在美国与遮阳镜同时使用着色镜片或镜面加工的镜片，将无法满足VESC-8*所规定的可见光线透过率要求事项。请勿同时使用着色镜片或进行了镜面加工的镜片和遮阳镜。否则视野受到限制，可能会发生导致人员受伤或死亡事故。

VESC-8：关于保护摩托车乘员眼睛的车辆机器安全委员会规则第8号。在美国36个州，该规则与摩托车乘员眼睛保护器具使用相关的法律一起被广泛参照并适用。



警告

在使用此鏡片之前，請仔細閱讀使用說明書內的指示及警告。因未遵守使用說明書內的指示及警告而發生的損害，本公司對此一概不負責任。

- 著色鏡片（Dark Smoke）、鏡面加工鏡片（Spectra）未滿足ECE R22/06所規定的可見光線透過率要求。但是，在陽光照射強烈的賽車場長時間使用時，與認定產品相比有時可減輕眼睛的疲勞。
- 著色鏡片及鏡面加工的鏡片，因降低可見光線透過率，在某些狀況下妨礙視野，會發生導致人員受傷或死亡的事故。
- 請勿在夜間、隧道內、雨天霧天、視野不良的環境下使用著色鏡片及鏡面加工的鏡片。此類鏡片為白天專用。
- 請勿同時使用任何著色鏡片或鏡面加工的鏡片和內建遮陽鏡、太陽鏡等減低可見光線透過率的產品。視野受阻會導致重大危險。

在美國與遮陽鏡同時使用著色鏡片或鏡面加工的鏡片，將無法滿足VESC-8*所規定的可見光線透過率要求事項。請勿同時使用著色鏡片或進行了鏡面加工的鏡片和遮陽鏡。否則視野受到限制，可能會發生導致人員受傷或死亡的事故。

VESC-8：關於保護摩托車乘員眼睛的車輛機器安全委員會規則第8號。在美國36個州，該規則與摩托車乘員眼睛保護器具使用相關的法律一起被廣泛参照並適用。

CJ-3镜片使用相关注意事项

- 镜片脏污或受损时将会在骑行中妨碍视野，从而发生重大危险。CJ-3镜片脏污或受损时请立即停止使用，将其取下后进行清洗或更换。
- 请用水稀释的中性清洗剂清洗，再用淡水充分冲洗后用柔软的清抹布将CJ-3镜片擦干。请勿使用超过40°C的热水、盐水、酸性或碱性清洗剂、挥发油、稀释剂、汽油、其他有机溶剂、玻璃清洁剂等含有有机溶剂的清洁剂。若附着以上物质则会使镜片发生变质，可能会对安全性造成影响。
- 请勿在镜片起雾的状态下继续骑行。视野受阻会导致重大危险。CJ-3镜片起雾时，请打开镜片，对头盔内部进行充分换气来去除雾气。
- 使用防雾片时，请务必使用SHOEI的正规产品防雾片。使用方法请浏览防雾片附带的使用说明书。
- 请在揭下保护膜后使用CJ-3镜片。
- 请勿将标签或粘胶带粘贴在CJ-3镜片视野内的位置上。
- 镜片的开闭活动变差或发出摩擦声时，请在视窗橡胶圈上涂抹硅油。硅油的涂抹位置请参照“硅油的使用方法”。

CJ-3鏡片使用相關注意事項

- 鏡片髒污或受損時將會在騎行中妨礙視野，從而發生重大危險。CJ-3鏡片髒污或受損時請立刻停止使用，將其取下後進行清洗或更換。
- 請用水稀釋的中性清洗劑清洗，再用淡水充分沖洗後用柔軟的清潔布將CJ-3鏡片擦乾。請勿使用超過40°C的熱水、鹽水、酸性或鹼性清洗劑、揮發油、稀釋劑、汽油、其他有機溶劑、玻璃清潔劑等含有有機溶劑的清潔劑。若附着以上物質則會使鏡片發生變質，可能會對安全性造成影響。
- 請勿在鏡片起霧的狀態下繼續騎行。視野受阻會導致重大危險。CJ-3鏡片起霧時，請打開鏡片讓頭盔內部充分換氣，去除鏡片上的霧氣。
- 使用防霧片時，請務必使用SHOEI的正規產品防霧片。使用方法請瀏覽防霧片附帶的使用說明書。
- 請在揭下保護膜後使用CJ-3鏡片。
- 請勿將標籤或粘膠帶粘貼在CJ-3鏡片視野內的位置上。
- 鏡片的開閉活動變差或發出摩擦聲時，請在視窗橡膠圈上塗抹硅油。硅油的塗抹位置請參照“硅油的使用方法”。

护镜安装端扣

额部的3处端扣为安装选购件护镜的端扣。可将护镜上装配的端扣雌侧分别嵌入3处护镜安装端扣进行安装。
* 安装护镜时，请从SHOEI选购件的端扣式护镜中选择。

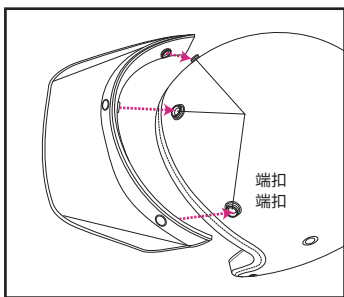

遮陽鏡安裝端扣

額部的3處端扣為安裝選購品遮陽鏡的端扣。可將遮陽鏡上裝配的端扣母側分別嵌入3處遮陽鏡安裝端扣進行安裝。
* 安裝遮陽鏡時，請從SHOEI選購品的端扣式遮陽鏡中選擇。

反射标签

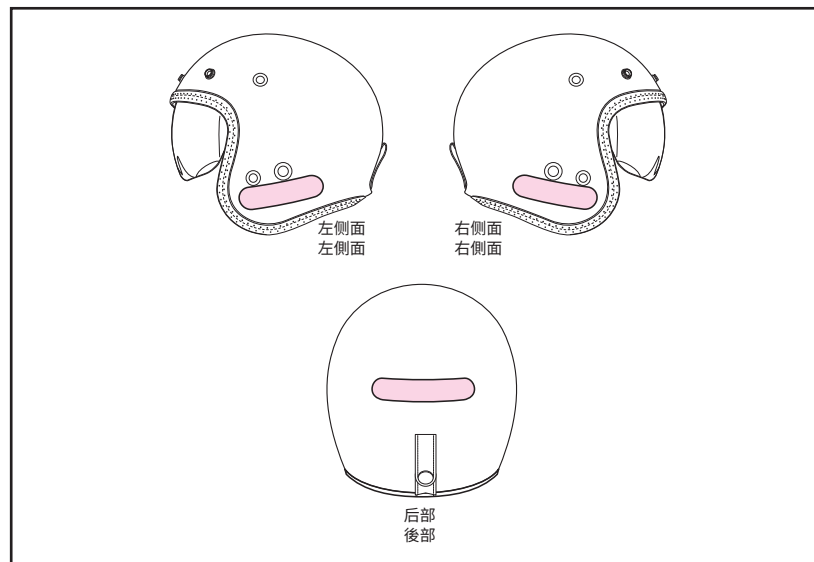

警告

根据国家及地区，可能需要在头盔上粘贴反射标签。在需要粘贴标签的国家及地区使用头盔时，请将反射标签粘贴在图示的位置。粘贴标签前请清除头盔表面的油脂及脏污。

反射標籤



警告

根據國家及地區，可能需要在頭盔上粘貼反射標籤。在需要粘貼標籤的國家及地區使用頭盔時，請將反射標籤粘貼在圖示的位置。粘貼標籤前請清除頭盔表面的油脂及髒污。

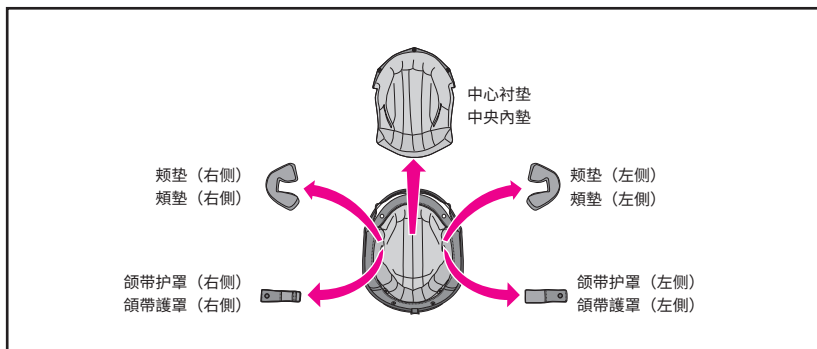

本产品可取下中心衬垫、颊垫（左右侧）、颌带护罩（左右侧）后进行清洗。此外，还可通过更换选配垫来调整佩戴感。请参照内胆名称和图片进行切实装卸。使用时请务必装上中心衬垫、颊垫、颌带护罩。更换内胆时，请在参照下表的基础上选择正确尺寸。

本產品可將中央內墊、頰墊（左右側）、頷帶護罩（左右側）拆下清洗。此外，還可透過更換選配墊來調整佩戴感。請參照內膽名稱和圖片進行切實裝卸。使用時請務必裝上中央內墊、頰墊、頷帶護罩。更換內膽時，請在參照下表的基础上選擇正確尺寸。

衬垫尺寸/襯墊尺寸

产品尺寸/產品尺寸		小(S)/小(S)	中(M)/中(M)	大(L)/大(L)	特大(XL)/特大(XL)	特大(XXL)/特大(XXL)
中心衬垫/ 中央內墊	选购件(较紧)/ 選購件(較緊)	S13	M13	L13	XL13	XL9
	标准/標準	S9	M9	L9	XL9	XL5
颊垫/ 頰墊	选购件(较紧)/ 選購件(較緊)	39	39	39	39	35
	标准/標準	35	35	35	35	31
颌带护罩/ 頷帶護罩	选购件(较紧)/ 選購件(較緊)	31	31	31	31	—
	标准/標準	—	—	—	—	—

- 颊垫为全尺寸通用部件。例如，中（M）号尺寸产品中希望放松面颊时请更换为颊垫31，希望加紧时请更换为颊垫39（均为选配部件）。
- 中心衬垫的各产品尺寸不同。请在购买时确认持有的头盔尺寸。

- 頰墊為全尺寸通用部件。例如，中（M）號尺寸產品中希望放鬆面頰時請更換為頰墊31，希望加緊時請更換為頰墊39（均為選配零件）。
- 中央內墊的各產品尺寸不同。請在購買時確認手持的頭盔尺寸。

内胆拆卸方法

1. 拆卸颊垫
将3处端扣从颊垫底座上揭下（图1）。
2. 拆卸中心衬垫
中心衬垫部分首先取下后头部的2处端扣（图2）。请取下中心衬垫前端部分端扣，然后拔出板片（图3）。
3. 拆卸颌带护罩
拆卸颌带护罩时需要将颊垫取下，并在拆下颌带护罩上的端扣后从颌带上取下（图4）。另一侧也请按照相同步骤进行拆卸。

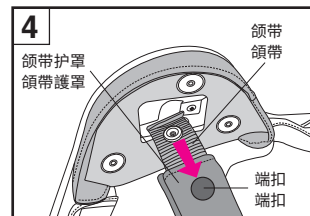
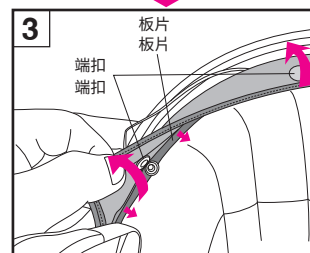
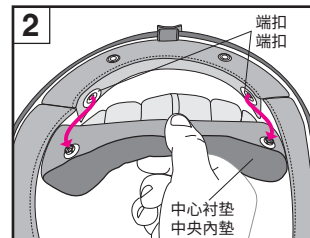
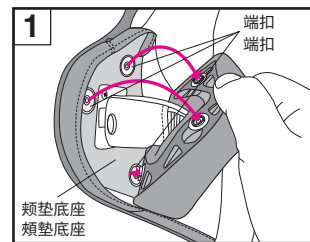

內膽拆卸方法

1. 拆卸頰墊
將3處端扣從頰墊底座上揭下（圖1）。
2. 拆卸中央內墊
中央內墊部分首先取下後頭部的2處端扣（圖2）。請拆下中央內墊前端部分的端扣，抽出薄板（圖3）。
3. 拆卸頷帶護罩
拆卸頷帶護罩時需要將頰墊取下，並在拆下頷帶護罩上的端扣後從頷帶上取下（圖4）。另一側也請按照相同步驟進行拆卸。



警告

请勿触碰颊垫底座部分的螺丝，以免头盔内部部件松脱。（图中红色箭头部分）

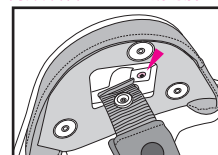

警告

请勿触碰颊垫底座部分的螺丝，以避免头盔内部的零件脱落。（图中红色箭头的部分）

内胆安装方法

1. 安装颌带护罩

颌带护罩左右形状不同。安装时参照图中内容，确认左右方向后穿过颌带，并将端扣扣入直至听到咔哒声（图5）。

2. 安装中心衬垫

翻开前端部分护罩后插入中心衬垫板片。此时，如图A所示，请插入到里侧，并通过3处端扣进行固定，以免板片两端露出（图6）。固定中心衬垫后方2处端扣（图7）。

3. 安装颊垫

安装颊垫前，请确认3处端扣是否位于图示的位置（图8）。若位置不正确，则端扣可能无法扣入。

确认颊垫左右两侧，将颌带通过颊垫凹陷处后，将3处端扣扣入（图9）。另一侧颊垫也按照相同步骤进行安装。

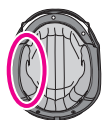
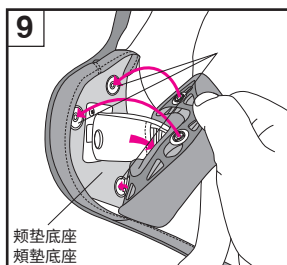
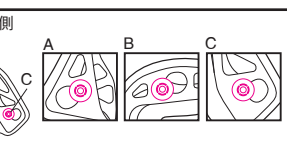
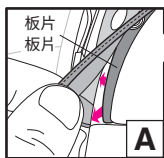
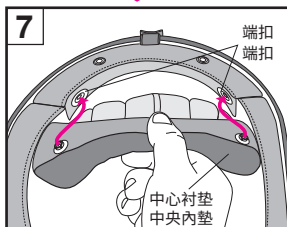
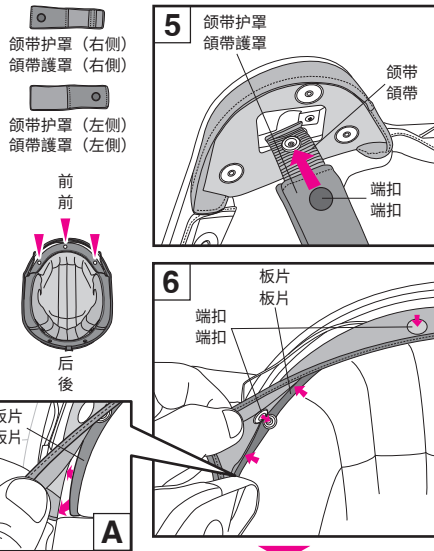

內膽安裝方法

1. 安裝頷帶護罩

頷帶護罩的左右側形狀不同。安裝時請先參考插圖確認左右側後，將其穿過頷帶，並將端扣嵌入至聽見喀噠聲為止（圖5）。

2. 安裝中央內墊

請掀開前端部分的護蓋，將中央內墊的薄板插入。此時請如圖A般確實插到底，避免薄板兩端突出後，再以3處端扣固定（圖6）。固定中央內墊後方的2處端扣（圖7）。

3. 安裝頰墊

安裝頰墊前，請確認3處端扣是否位於圖示的位置（圖8）。若位置不正確則端扣可能無法扣入。

確認頰墊的左右側後，將頷帶穿過頰墊的凹洞，並固定3處端扣（圖9）。另一側頰墊也按照相同步驟進行安裝。

内胆使用相关注意事项

- 嵌入或拆卸端扣时，请尽量靠近端扣部小心操作。请牢牢扣入端扣直至听到“咔哒”声。
- 清洗内胆时应进行手洗，或将其放入洗衣网后放入洗衣机小心清洗。清洗时请使用冷水或温水，并用干布擦干水分后进行阴干。内胆部件塑料部分容易破损，因此请勿用力拧绞或弯折塑料部分。使用脱水机时请充分注意。擦拭冲击力吸收缓冲层（泡沫塑料部分）时，用清水或用水稀释的中性清洗液浸湿的柔软清洁布进行擦拭。由于附件较易破损，因此请勿使用超过40°C的热水、盐水、酸性或碱性清洗剂、挥发油、稀释剂、汽油、其他有机溶剂、玻璃清洁剂等或含有有机溶剂的清洁剂。
- 在使用头盔后及清洗内胆后，或内胆被水淋湿时，请立即干燥内胆。在内胆淋湿的状态下放置，可能会造成金属端扣生锈破损或黏着。

內膽使用相關注意事項

- 嵌入或拆卸端扣時，請儘量靠近端扣部小心操作。請牢牢扣入端扣直至聽到“喀噠”聲。
- 清洗內膽時請使用手洗方式清洗，如欲使用洗衣機，請採用將其裝入洗衣網內等保護方式柔和清洗。清洗時請使用冷水或溫水，並用乾布擦乾水分後進行陰乾。內膽部件塑料部分容易破損，因此請勿用力擰絞或彎折塑料部分。使用脫水機時請充分注意。擦拭衝擊力吸收緩衝層（泡沫塑料部分）時，請用清水或用水稀釋的中性清洗劑浸溼後進行擦拭。由於附件較易破損，因此請勿使用超過40°C的熱水、鹽水、酸性或鹼性清洗劑、揮發油、稀釋劑、汽油、其他有機溶劑、玻璃清潔劑等或含有有機溶劑的清潔劑。
- 在使用頭盔後及清洗內膽後，或內膽被水淋濕時，請立即乾燥內膽。在內膽淋濕的狀態下放置，可能會造成金屬端扣生銹破損或黏著。

其他注意事项

 警告

- 使用前请确认镜片左右侧挂钩与齿轮是否牢固扣入。
- 使用时请务必装上中心衬垫、颊垫、颌带护罩。
- 对头盔及镜片进行维护保养时，请勿使用超过40°C的热水、盐水、酸性或碱性清洗剂、挥发油、稀释剂、汽油、其他有机溶剂、玻璃清洁剂等含有有机溶剂的清洁剂。若附着以上物质则会使头盔结构材料发生变质，可能会对安全性造成影响。
- 骑行时附着的昆虫所导致的脏污若放任不管，则会侵蚀涂层面而无法完全清除，因此请尽快将其清除。
- 更换镜片或内胆时，请务必使用正规产品。
- 携带头盔时请勿握住护目镜扎带。

其他注意事項

 警告

- 使用前請確認鏡片左右側掛鉤與齒輪是否牢固扣入。
- 使用時請務必裝上中央內墊、頰墊、頷帶護罩。
- 對頭盔及鏡片進行維護保養時，請勿使用超過40°C的熱水、鹽水、酸性或鹼性清洗劑、揮發油、稀釋劑、汽油、其他有機溶劑、玻璃清潔劑等含有有機溶劑的清潔劑。若附着以上物質則會使頭盔結構材料發生變質，可能會對安全性造成影響。
- 行駛時附著的昆蟲所導致的髒污若放任不管，則會侵蝕塗層面從而無法完全清除，因此請儘快將其清除。
- 更換鏡片或內膽時，請務必使用正規產品。
- 攜帶頭盔時請勿握住護目鏡束帶。

部件列表

此类选购件可修理和更换。
更换部件时，请阅读各部件附带的使用说明书。

- CJ-3镜片
- 中心衬垫
- 颊垫（左右套件）
- 颌带护罩（左右套件）

部件清單

此類選購件可修理和更換。
更換零件時，請閱讀各零件附帶的使用說明書。

- CJ-3鏡片
- 中央內墊
- 頰墊（左右套件）
- 頷帶護罩（左右套件）