

NEOTECアッパー エア インテークの交換方法とご注意

- ▲ 注意**
- 1.ビスの取り外し／取り付けで使用使用するドライバーは、サイズ「+0」を使用してください。
 - 2.パーツを取り外す際、シェルを傷付けないよう十分ご注意ください。
 - 3.ビスは上からまっすぐに差し込んでください。
 - 4.パーツを本来の位置以外に取り付けるとベンチレーション機能が低下しますので、ご注意ください。
 - 5.お手入れに、ベンジン、シンナー、ガソリン、ガラスクリーナー、その他の溶剤は絶対に使用しないでください。パーツを破損する恐れがあります。

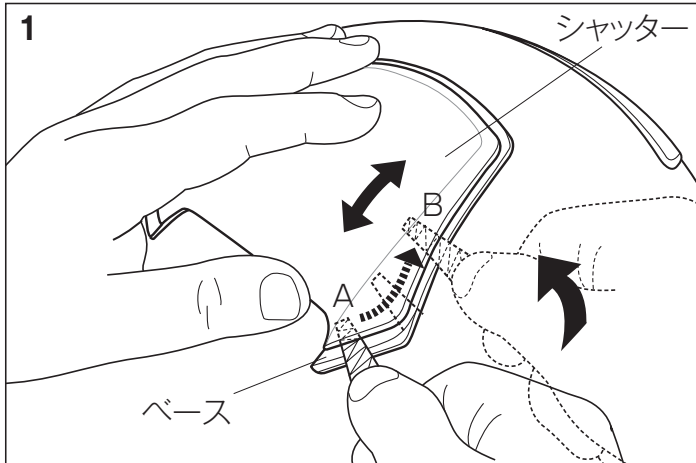

NEOTECアッパー エア インテークの取りはずしは、シャッターを全閉～全開の中間位置に合わせ(図1参照)、布を巻きつけたマイナスドライバーなどを、図1のようにA部分よりシャッターとベースのすき間に差し込み、B方向に回し込みテコの応用でシャッターを浮かせた状態でシャッターを前後に動かしてははずします。ベースはビス(3カ所)を取り(図2参照)、はずします。取った部分の帽体はゴミ、ホコリを取り脱脂し、きれいな状態にしてください。

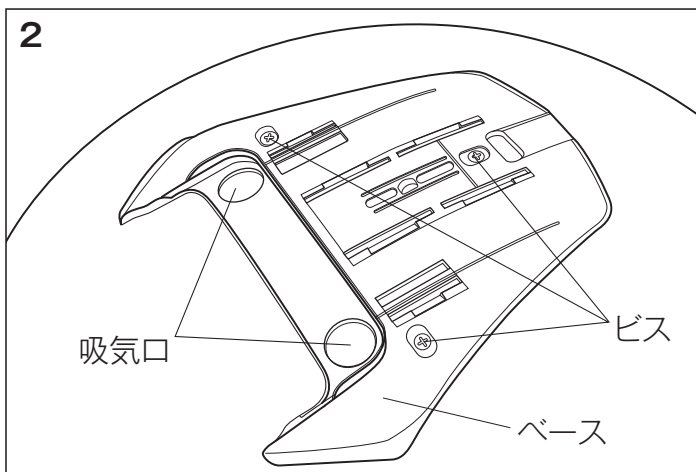

取り付けは、新しいベースのビス穴と吸気口を帽体の穴と合わせ、ビス(3カ所)を取り付け固定します(図2)。図3を参照しながらベースのレール部とシャッターのフックが噛み合う部分などにシリコンオイル*を極少量塗布します。シャッターは図4のようにフックとレールの溝を合わせ、フックの部分(図5の点線部分参照)を上からカチッと音がするまで押しはめます。取り付け後シャッターが正常に開閉するか確認してください。

*ヘルメットに付属しているシリコンオイルをご使用下さい。

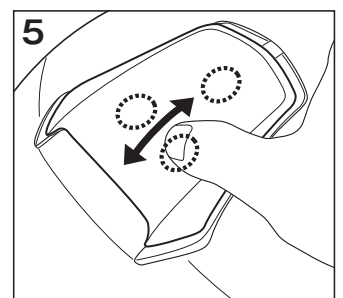
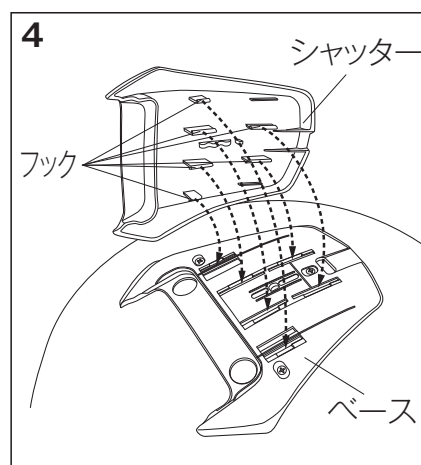
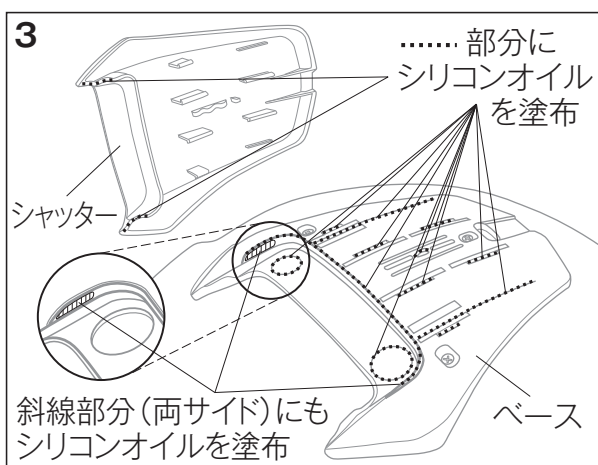

製品についてのお問い合わせは、お近くのSHOEI正規販売店か下記Webサイトをご覧ください。

shoei.com/worldwide/sales.html

株式会社 SHOEI

本社・国内営業部

〒110-0016 東京都台東区台東1-31-7

Tel: 03-5688-5180 Fax: 03-3837-8245