



\*For further information, please consult your local SHOEI distributor or dealer.  
\*Pour plus d'informations, veuillez consulter votre distributeur ou revendeur local SHOEI.  
\*Weitere Informationen erhalten Sie von Ihrem SHOEI-Vertriebspartner oder beim Händler.  
\*Per ulteriori informazioni, consultare il distributore o il rivenditore SHOEI locale.  
\*Para obtener más información, consulte con su distribuidor o proveedor local de SHOEI.  
\*Para mais informações, consulte o seu distribuidor ou revendedor SHOEI local.  
\*Για περισσότερες πληροφορίες, επικοινωνήστε με τον τοπικό διανομέα ή τον αντιπρόσωπο της SHOEI.  
\*Aby uzyskać więcej informacji, skontaktuj się z lokalnym dystrybutorem lub dealerem SHOEI.

[shoei.com/worldwide/sales.html](http://shoei.com/worldwide/sales.html)



#### **SHOEI CO., LTD.**

##### **HEAD OFFICE**

1-31-7 Taito, Taito-ku, Tokyo 110-0016, JAPAN

Tel: +81 3 5688 5170 Fax: +81 3 3837 8245

[www.shoei.com](http://www.shoei.com)

#### **Instructions for use**

Thank you for purchasing this SHOEI product. For your enjoyment and correct use of the product, we suggest that you read these instructions fully.

#### **Mode d'emploi**

Merci d'avoir acheté ce produit SHOEI. Afin que vous puissiez profiter pleinement de ce produit et l'utiliser correctement, nous vous recommandons de lire ce mode d'emploi dans son intégralité.

#### **Gebrauchsanleitung**

Vielen Dank, das Sie sich für einen SHOEI Helm entschieden haben. Bitte lesen Sie die gesamte Anleitung um Ihren Helm optimal nutzen zu können.

#### **Istruzioni per l'uso**

Grazie per aver acquistato questo prodotto SHOEI. Per poter usufruire al meglio e utilizzare correttamente il prodotto vi suggeriamo di leggere tutte le istruzioni.

#### **Instrucciones de uso**

Gracias por haber adquirido este producto SHOEI. Para poder disfrutar del producto y utilizarlo correctamente, lea minuciosamente las siguientes instrucciones.

#### **Instruções de uso**

Obrigado por ter adquirido este produto SHOEI. Para sua satisfação e uso correcto do produto, sugerimos que leia estas instruções integralmente.

#### **Οδηγίες χρήσεως**

Ευχαριστούμε που επιλέξατε αυτό το προϊόν της εταιρίας SHOEI. Για περισσότερη ασφάλεια και σωστή χρήση, παρακαλούμε να διαβάσετε προσεκτικά τις οδηγίες χρήσεως.

#### **Instrukcja użycia**

Dziękujemy za nabycie niniejszego produktu SHOEI. Aby zapewnić prawidłowe użytkowanie i satysfakcję z korzystania z produktu, zalecamy dokładnie przeczytanie instrukcji.

**English.....P3~14**

**Français .....P3~14**

**Deutsch .....P15~26**

**Italiano ..... P15~26**

**Español ..... P27~38**

**Português.....P27~38**

**Ελληνικά.....P39~50**

**Polski.....P39~50**

## Ventilation System Système de ventilation

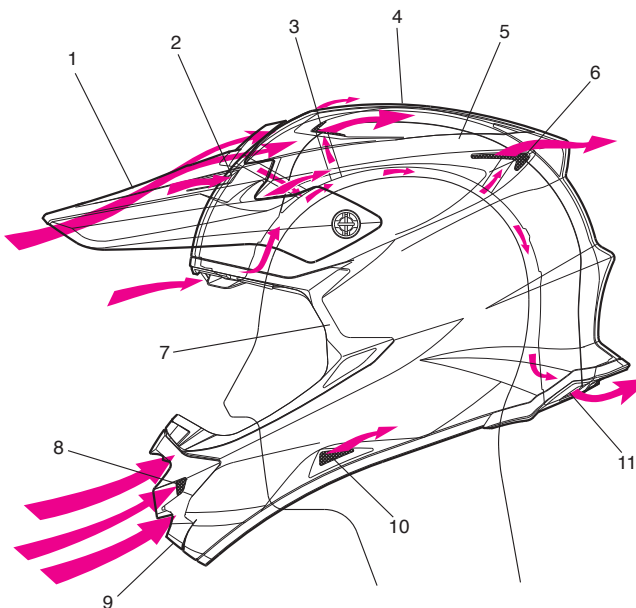

1. Visor / Peak  
Pointe
2. Front Air Intake  
Absorption d'air frontal
3. Top Air Outlet  
Extraction d'air supérieur
4. Shell  
Coque
5. Impact Absorbing Liner  
Rembourrage d'amortissement
6. Rear Air Outlet  
Orifice d'air arrière
7. Window Beading  
Baguette visière
8. Lower Air Intake  
Prise d'air inférieure
9. Nose Cover  
Protection nasale
10. Side Air Outlet  
Extraction d'air latérale
11. Neck Outlet  
Sortie d'air dans la nuque

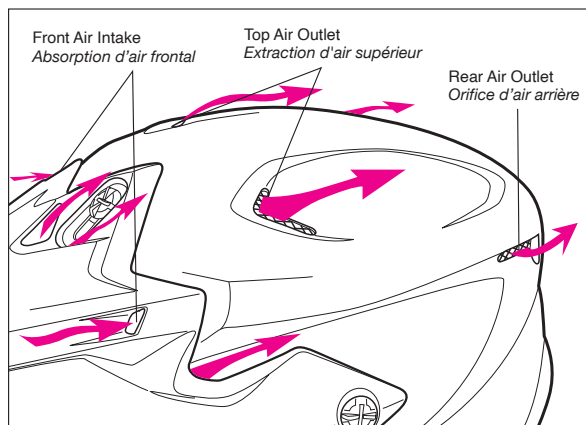

## Installing the Visor / Peak Mise en place de la pointe

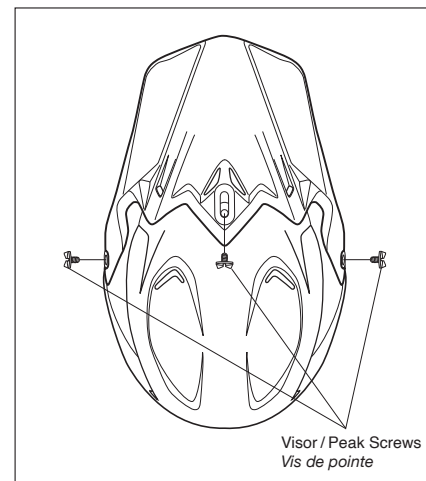

To install the visor/peak, affix the enclosed visor/peak screws. Snug the left and right screws, but leave the center screw loose. Adjust the angle of the visor/peak to the desired height then snug the center visor/peak screw. Check all screws once more to ensure they are securely snug. **NEVER USE ANY SCREW EXCEPT FOR ORIGINAL SHOEI VISOR / PEAK SCREWS TO PREVENT DAMAGE TO THE THREADED INSERTS.**

*Pour installer la visière, attacher les vis fournies. Serrer modérément les vis gauche et droite, mais laisser la vis centrale libre. Ajuster l'angle de la visière à la hauteur désirée puis serrer modérément la vis centrale. Contrôler à nouveau toutes les vis pour vous assurer qu'elles soient serrées en toute sécurité. **NE JAMAIS UTILISER D'AUTRES VIS QUE CELLES D'ORIGINE AFIN DE NE PAS ENDOMMAGER LE FILETAGE DES INSERTS.***

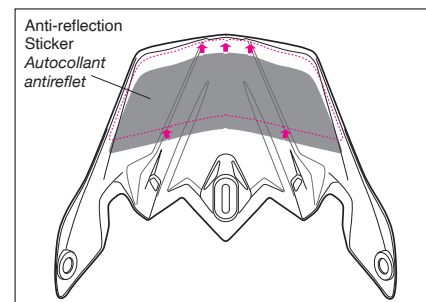

The visor / peak could shatter under pressure or due to an impact. Suitable goggles are recommended for extra eye protection. For helmets so equipped, stick the enclosed anti-reflection sticker on the inner surface of the visor/peak. Line up the cut portions of the sticker with the grooves in the visor / peak as indicated in a drawing. \* Anti-reflection sticker is not enclosed with black plain colored model.

*La visière/pointe peut se briser si elle subit une pression ou un impact. Pour une protection optimale des yeux, il est recommandé de porter des lunettes protectrices/de motocycliste.*

*Pour les casques ainsi équipés, appliquer le sticker anti-réfléchissant fourni sur la surface intérieure de la visière. Aligner les parties découpées avec les rainures de la visière.*

*\* L'autocollant antireflet n'est pas compris dans la livraison du modèle de couleur noire uni.*

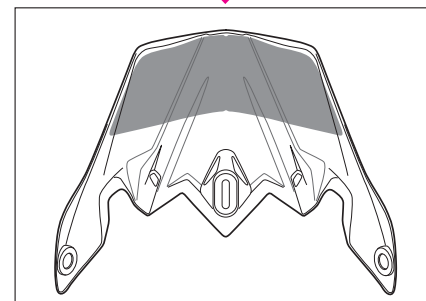

## Installing the Mud Guard Installation du protège boue

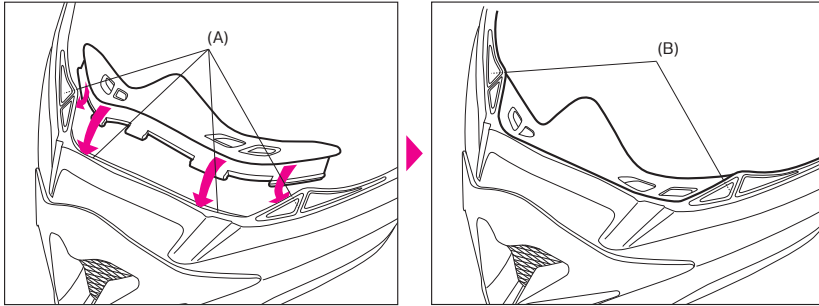

Insert the mud guard into a gap (A) between a shell and an impact absorbing liner as per drawing. For portions of (B), flip a window beading and insert a mud guard in the same manner.

**\*Don't hold the mud guard when carrying the helmet as it may become dislodged.**

*Insérer le protège-boue dans l'espace (A) situé entre la coque et le rembourrage d'amortissement comme indiqué sur l'illustration. Pour les parties (B), fixer une bague de visière et insérer un protège-boue de la même façon.*

**\*Ne pas tenir le casque par le protège boue au risque de le détacher.**

SHOEI

## Removable Inner Parts (Q.R.I.P. System) Pièces intérieures détachables

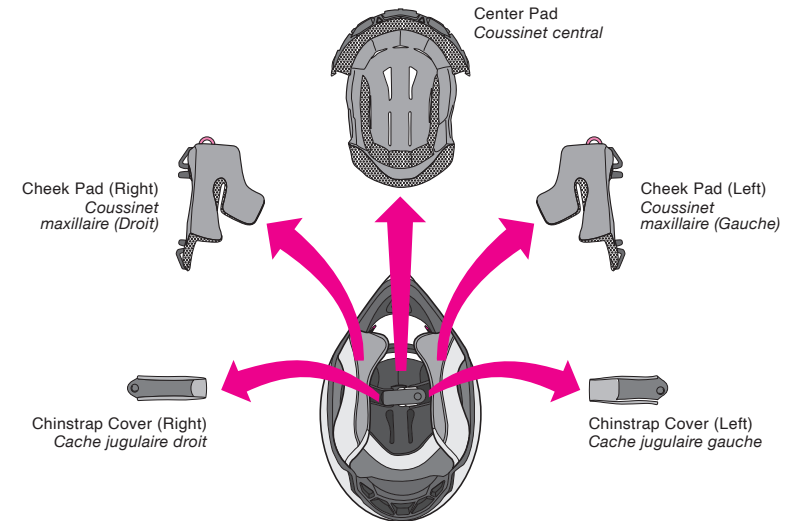

Center pad, cheek pads and chinstrap covers of both sides can be removed for washing in this model. Remove or install firmly referring to the names and drawings of the inner parts.

*Le coussinet central, les coussinets maxillaires (gauche et droit) et les cache-jugulaires (gauche et droit) peuvent être détachés pour les laver. Identifiez les pièces sur les illustrations et, étape par étape, suivez les instructions ci-après.*

## Removing and Installing the Nose Cover Mise en place / Retrait de la protection nasale

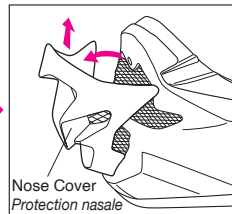
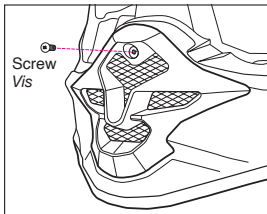

To remove the nose cover, remove the screw and lift the nose cover slightly as per drawing.

*Pour ôter le nez, enlevez les vis et soulevez le nez légèrement.*

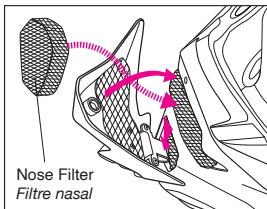

To fit the nose cover, align the flange on the lower part of the cover with the shell and secure it with the screw.

\* The nose filter inside the nose cover is removable. Before refitting the nose cover check that the filter is aligned correctly, and there are no gaps.

*Pour ajuster la protection nasale, alignez la collerette de la partie basse du cache avec la coque et le sécuriser avec la vis.*

*\*Le filtre à l'intérieur de la protection nasale peut être retiré. Avant de le remettre en place, assurez-vous qu'il est correctement positionné, sans laisser d'interstice.*

### ■ Pad Sizes / Taille des coussinets

Helmet size / Taille de casque	XS	S	M	L	XL	XXL	
Center pad / Coussinet central	XS9	S9	M9	L9	XL9	XL5	
Cheek pad / Coussinet maxillaire	STANDARD (mm)		35	35	35	35	31
	OPTION (mm) OPTIONEL (mm)		39 31	39 31	39 31	39 31	35 -

• If you like to change fit of the standard cheek pad, change to the option cheek pad referring to a table above. For example, if you like to change fit of size M cheek pad tight, change to the cheek pad 39. Conversely, change to the cheek pad 31 if you like to make it loose.

• Center pad differs for each helmet size. When you replace, make sure to check and select the proper size for your helmet.

\* Make sure that all the inner parts are equipped before use.

• *Si vous souhaitez modifier l'ajustement des coussinets maxillaires standard, choisissez un coussinet en vous référant au tableau ci-dessus. Si vous souhaitez par exemple un ajustement plus serré du coussinet maxillaire de taille M, utilisez le coussinet maxillaire 39. Si vous souhaitez, à l'inverse, un ajustement plus souple, optez pour le coussinet maxillaire 31.*

• *Les coussinets centraux varient avec chaque taille de casque. En cas de remplacement, veuillez à choisir un coussinet d'une taille adaptée à votre casque.*

\* *Assurez-vous toujours que le coussinet central et les coussinets maxillaires soient installés avant d'utiliser le casque!*

# Removing the Inner Parts

## Comment changer les intérieurs

### ■ Removing the Cheek Pads

#### ■ Démontage des joues intérieures

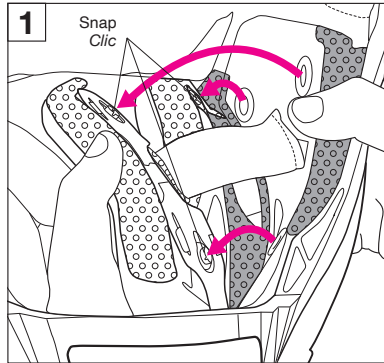

Unsnap 3 points and pull out cheek pad of both sides.

*Tirez chaque coussinet maxillaire vers l'intérieur afin de le libérer de ses trois crochets.*

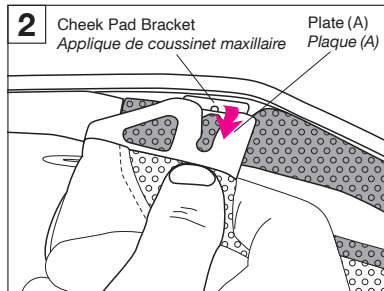

Then, pull out plates (A) and (B) in a bottom of a cheek pad from cheek pad brackets. (Do both sides in the same manner.)

*Tirer les plaques (A) et (B) de leurs appliques. Les joues intérieures gauche et droite suivent la même procédure de démontage.*

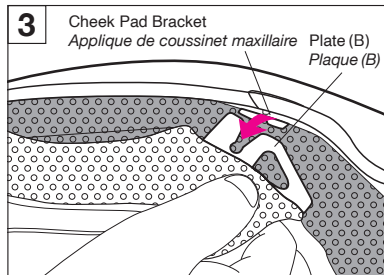

### ■ Removing the Chinstrap Covers

#### ■ Démontage du cache jugulaire

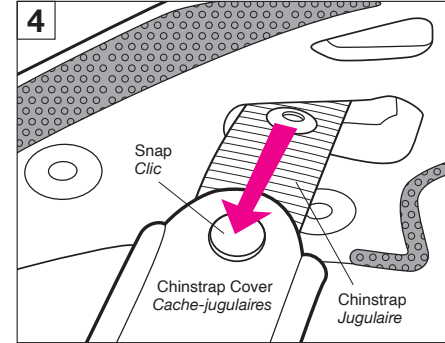

After removing the cheek pad, release the chinstrap cover snap and pull the cover off the chinstrap.

*Après démontage des joues intérieures, libérez le bouton-pression du cache jugulaire et ôtez le cache.*

### ■ Removing the Center Pad

#### ■ Démontage de l'intérieur centrale

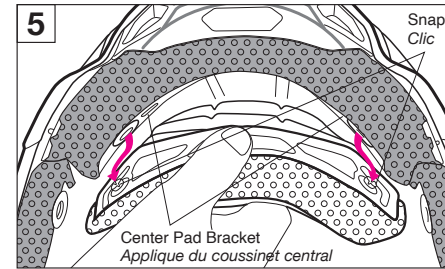

Remove the center pad from a rear head to a front portion. Unsnap 2 points at center pad brackets.

*Enlever d'abord l'intérieur central par l'entaille des deux pressions à l'arrière du casque.*

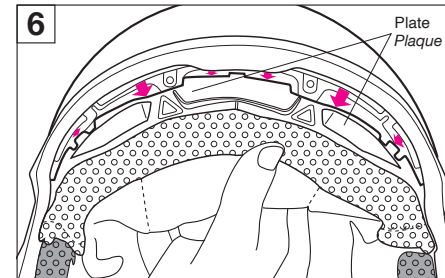

Pull out a front portion of the center pad holding a plate as per Drawing 6.

*Tirez la partie frontale de la plaque de maintien suivant le diagramme 6.*

# Installing the Inner Parts

## Positionnez les éléments intérieurs

### ■ Installing the Center Pad

### ■ Positionnez l'intérieur central

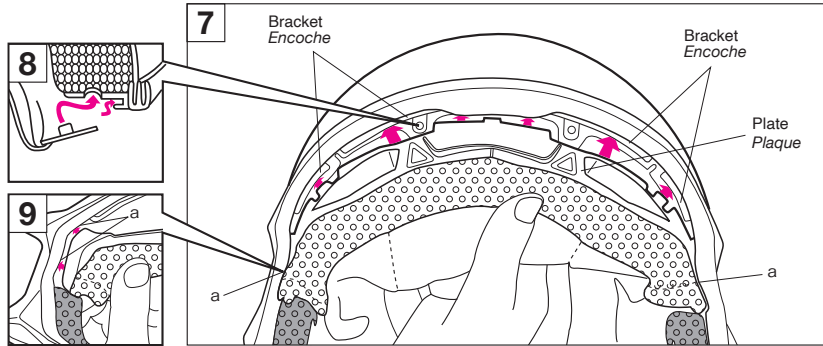

Slide and insert front plate into a gap of bracket from one side to another as indicated in Drawings 7 and 9.

Glissez et insérez la plaque avant dans l'encoche de l'applique d'un côté à l'autre comme indiqué sur les figures 7 et 9.

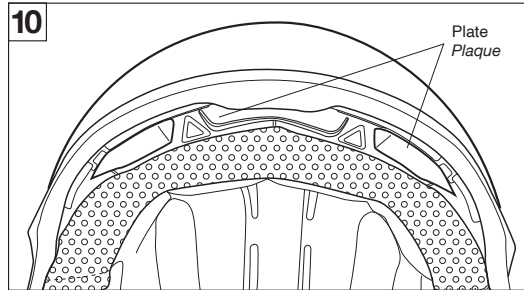

Be sure that the plate of the center pad is secured as shown in Drawing 10.

Assurez-vous que la plaque de l'intérieur central soit sécurisée comme montré dans le diagramme 10.

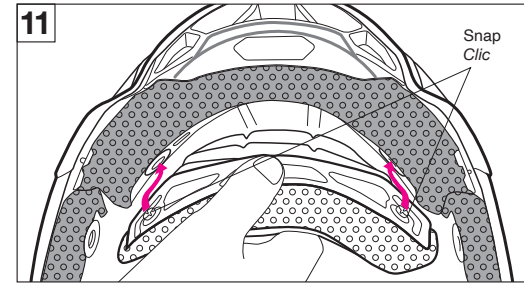

Snap 2 points into place in the rear of the center pad until you hear it clicks.

Cliquez les deux ergots en place à l'arrière de l'intérieur central.

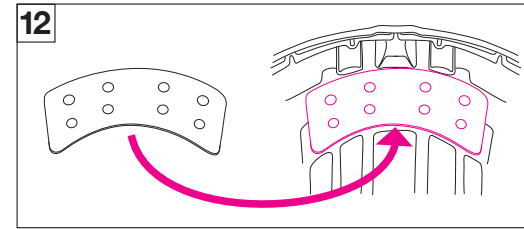

If you feel that the helmet is not snug enough from front to back, peel the backing from the enclosed adjustment plate and install it in the forehead area of the shock absorbing liner as demonstrated in the Drawing 12.

Si vous sentez que le casque n'est pas assez fixé du front à la

nuque, décortiquez le renfort de la plaque d'ajustement inclus et installez-le dans la zone frontale du calotin amortisseur comme démontré dans le diagramme 12.

### ■ Installing the Chinstrap Covers

### ■ Installation du cache jugulaire

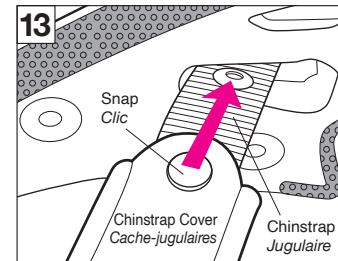

The right and left chinstrap covers are different. After identifying the appropriate chinstrap cover, slide the cover over the chinstrap and per Drawing 13 and snap until you hear it clicks.

Le cache jugulaire droit et le gauche sont différents. Après avoir identifié le cache approprié, glissez le cache de la jugulaire et suivant le diagramme cliquez l'ergot pour le sécuriser.

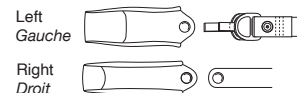

## ■ Installing the Cheek Pads

### ■ Installation des coussinets maxillaires

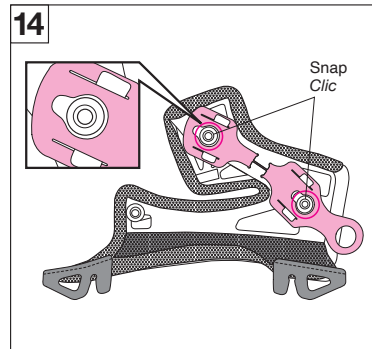

Before installing the cheek pad, be sure the red plate is in the right position as shown in Drawing 14. Be sure that 2 snaps are positioned in red circles as indicated in the drawing and white portions of the snaps are fully exposed. If the red plate is not in the right position, the cheek pad may not fit properly.

Avant d'installer les joues, soyez sûr que la plaque soit dans la position indiquée dans le diagramme. Assurez-vous que les deux ergots sont positionnés dans les cercles rouges suivant le diagramme et que les parties blanches des ergots soient pleinement exposées. Si la plaque rouge n'est pas dans la bonne position, le coussinet maxillaire pourrait également être mal positionné.

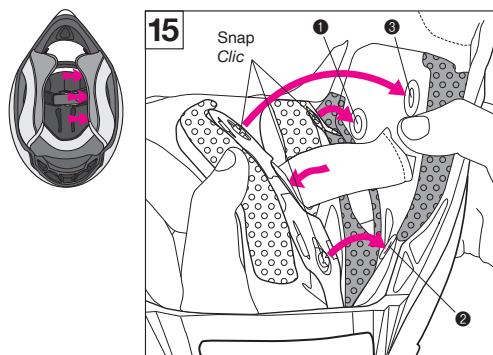

Identify right and left at first. Then, pass the chinstrap through the hollow portion of the cheek pad and snap the pad at all 3 points in the order of 1 to 3 as per Drawing 15. Press the head of the snap from the pad side until you hear it clicks.

Pour installer les joues intérieures, passez la jugulaire à travers la portion creuse de la joue et cliquez là aux trois points. Pressez la tête de l'ergot de la joue jusqu'à entendre le clic.

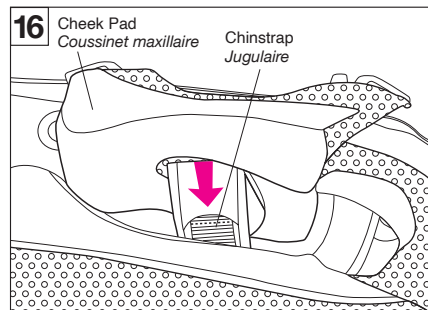

When installing the cheek pad, be sure that the chinstrap passes through the cheek pad as per Drawing 16.

Après avoir installer les joues intérieures, soyez sûr que la jugulaire passe à travers la joue suivant le diagramme.

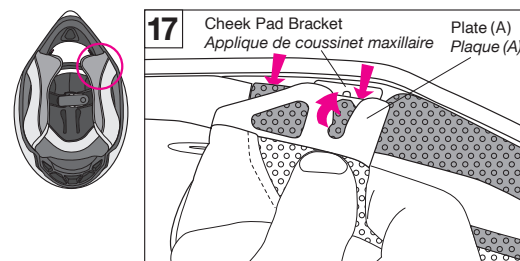

Insert plates (A) and (B) at the bottom of the cheek pad into the cheek pad brackets until you hear it clicks. (Do both sides in the same manner.)

Insérez les plaques (A) et (B) au bouton des joues intérieures dans l'orifice de la joue jusqu'à sentir le clic.

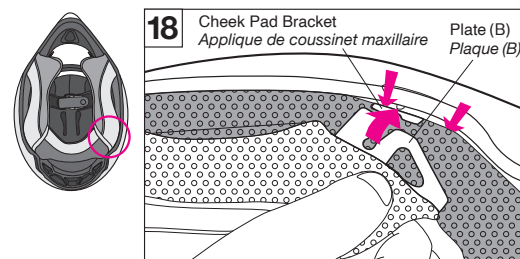

## Removing and Installing the Neck Outlet Positionner l'extracteur d'air de la nuque

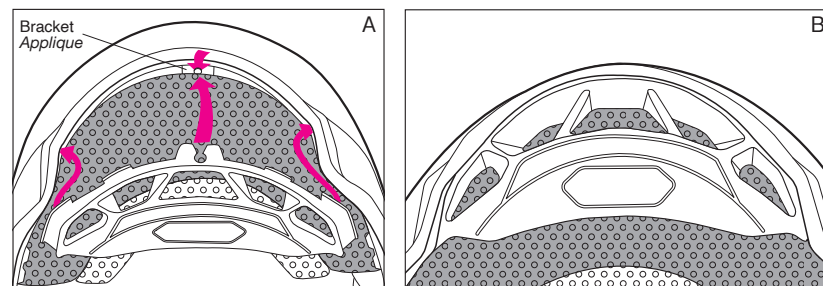

The neck outlet can be removed for cleaning. To install it again, insert the right and left tabs of the plate into the gap between the shell and the impact absorbing liner as per drawing A. Insert the center tab into a bracket and check for secure fit.

L'extracteur d'air de la nuque peut-être enlevé pour le nettoyage. Pour le réinstaller, insérez les pattes gauche et droite dans l'orifice entre la coque et la garniture intérieure suivant le diagramme A. Insérez la patte centrale et contrôlez la sécurité de l'ajustement.

## E.Q.R.S. (Emergency Quick Release System) E.Q.R.S. (Système de libération rapide d'urgence)

E.Q.R.S. (Emergency Quick Release System) is a mechanism for emergency personnel to remove the cheek pads.

To remove a cheek pad in an emergency, cut or undo a chinstrap first, then, hold a helmet firmly and pull a red ring inside a chin bar as per drawing.

Pulling the ring will move the plate and release snaps allowing a cheek pad to be pulled out through the bottom of a helmet while the helmet is still on the rider's head.

Do in the same manner to remove a cheek pad of the other side. When removing cheek pads, make sure to hold a helmet firmly and pay full attention not to move rider's head.

E.Q.R.S. (Système de libération rapide d'urgence) est un mécanisme qui permet à l'utilisateur d'ôter les joues intérieures.

Pour ôter les joues intérieures vers le bas du casque, coupez ou défaites la jugulaire, puis tirez l'anneau comme illustré dans le diagramme.

En tirant l'anneau, la plaque bouge et libère le bouton pression permettant aux joues intérieures d'être extraites vers le bas du casque, tandis que le casque est toujours sur la tête du pilote.

Procédez de la même façon pour retirer le coussinet maxillaire placé de l'autre côté. Pendant le retrait des coussinets maxillaires, veillez à maintenir fermement le casque et à ne pas bouger la tête du motocycliste.

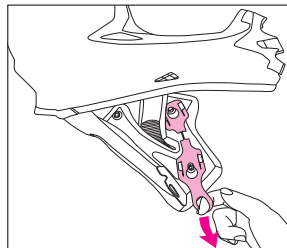
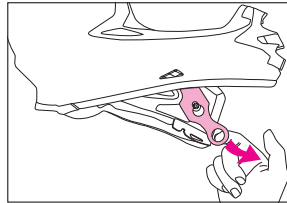
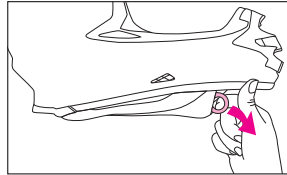
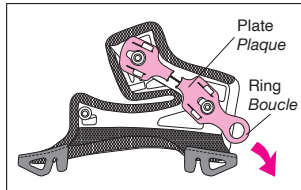

## Keys for Handling the Inner Parts Points importants lors de la fixation des éléments internes

1. When installing or removing the inner parts, hold near a snap and handle with care. Press a head of the snap firmly until you hear it clicks.

2. When you wash the inner parts, wash by hand, or put them in a washing net in case of machine wash. Use water only for washing, wipe with dry cloth and dry in the shade. Do not squeeze tightly, or pay full attention in case of spin dry, as rough treatment will break a plate portion of the inner parts. Wipe the impact absorbing liner (polystyrene foam under the pads) with a cloth moistened by water or a solution of neutral detergent in water. **Never use benzine, thinner, petrol or any kind of harsh cleaner, as they may damage the parts.**

1. Lors de la mise en place ou du retrait des éléments internes, maintenez-les le plus près possible des boutons pressions et procédez avec précaution. Pressez fortement les boutons pression jusqu'à entendre un clic.

2. Pour le nettoyage des parties intérieures, lavez-les à la main, ou placez-les dans un filet de protection pour un lavage en machine. N'utilisez que de l'eau pour le nettoyage, épongez à l'aide d'un chiffon sec et laissez sécher à l'abri de la lumière. Il est fortement déconseillé d'essorer manuellement ou en machine, car ceci pourrait endommager certaines pièces détachées de l'intérieur. Nettoyez le calotin absorbant (partie polystyrène située sous les mousses internes) à l'aide d'un chiffon humidifié à l'eau claire ou savonneuse (détergent neutre uniquement). **Ne pas utiliser de produit à base de pétrole, ni de diluant, d'essence ou de nettoyant agressif qui pourraient endommager les éléments internes.**

### ⚠ WARNING ⚠ AVERTISSEMENT

1. Before wearing the helmet, make sure that visor / peak's center and side screws are securely tightened. A visor / peak coming loose while riding can be dangerous.

2. Clean the helmet parts with a solution of neutral detergent and water, rinse well and dry with a soft cloth. **Never use benzine, thinner, petrol or any kind of harsh cleaner, as they may damage the parts.**

3. Make sure that all the inner parts are equipped before you use the helmet!

1. Avant de porter le casque, vérifiez que les vis centrales et latérales de la visière soient toutes serrées. Une visière se déserrant en roulant peut-être dangereux.

2. Nettoyez les pièces du casque avec une solution diluée de détergent neutre, rincez bien et séchez avec un linge doux. **Ne pas utiliser de produit à base de pétrole, ni de diluant, d'essence ou de nettoyant agressif qui pourraient endommager les éléments internes.**

3. Assurez-vous toujours que l'intérieur démontable et les coussinets maxillaires soient installés avant d'utiliser le casque!

#### ⚠ WARNING

1. Make sure to hold the helmet firmly by your hand when pulling out cheek pads.
2. Never pull the red ring while riding.
3. Use genuine SHOEI cheek pads only and never use non-SHOEI parts.
4. Do not use Emergency Quick Release System when removing a cheek pad for maintenance.

#### ⚠ AVERTISSEMENT

1. Maintenez fermement le casque avec les mains pendant que vous retirez les coussinets maxillaires.
2. Ne jamais tirer l'anneau rouge en roulant.
3. Utilisez des joues intérieures seulement et s'abstenir de fixer autre chose que des pièces d'origine.
4. Ne pas utiliser le mécanisme lors du démontage des joues pour l'entretien.

EMERGENCY USE ONLY  
PULL RED RING INSIDE CHIN BAR  
AND REMOVE CHEEK PAD



Never peel these stickers from a helmet.  
Ne pas enlever les stickers du casque.



## Belüftungssystem Sistema di ventilazione

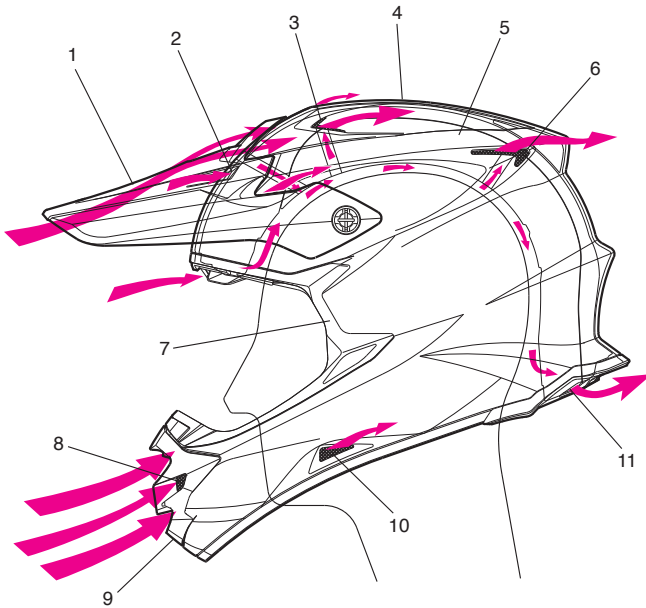

1. Schirm  
Visiera
2. Vorderer Ventilationseinlass  
Presa di ventilazione frontale
3. Oberer Luftauslass  
Presa d'aria superiore
4. Helmschale  
Calotta
5. Stoßdämpfende Innenpolsterung  
Imbottitura antiurto
6. Hinterer Luftauslaß  
Uscita aria posteriore
7. Randabdeckung  
Guarnizione visiera
8. Unterer Lufteinlaß  
Presa d'aria inferiore
9. Nasenschutz  
Protezione naso
10. Seitlicher Luftauslass  
Presa d'aria laterale
11. Neck Outlet  
Sortie d'air dans la nuque

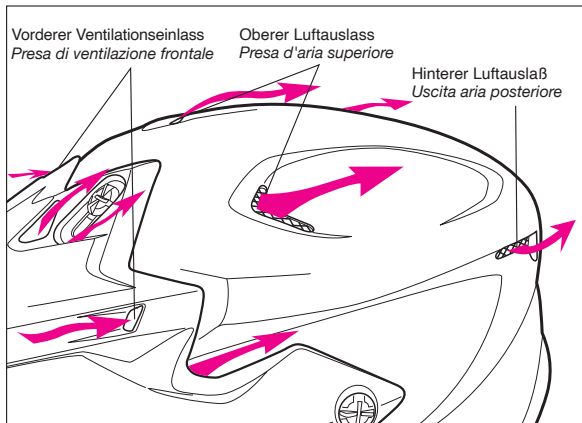

## Ansetzen des Schirms Inserimento della visiera

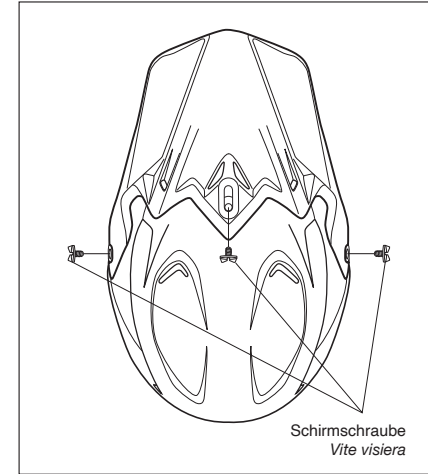

Um das Visier zu montieren benutzen Sie die beiliegenden Schierschrauben. Drehen die die seitlichen Schrauben an, lassen Sie die obere aber noch lose. Stellen Sie das Visier auf die gewünschte Höhe ein und ziehen Sie die obere Schraube fest. Überprüfen Sie alle Schrauben auf festen Sitz. **BENUTZEN SIE NIEMALS ANDERE SCHRAUBEN ALS DIE ORIGINAL SHOEI SCHRAUBEN.**

*Per installare il frontino, utilizzate le viti apposite incluse nella confezione. Avvitare le viti laterali lasciando lasca quella centrale. Posizionare il frontino con l'angolo e l'altezza desiderata e successivamente stringete anche la vite centrale. Ricontrollate che tutte le viti siano salde e avvitate. **PER EVITARE DANNI NON UTILIZZARE MAI VITI DIVERSE DA QUELLE ORIGINALI PER FRONTINI SHOEI.***

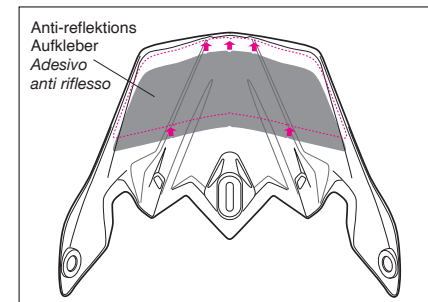

Das Visier kann durch einen Sturz splintern. Bitte verwenden Sie geeignete Brillen um Ihre Augen zusätzlich zu schützen. Wenn der Helm so ausgestattet ist, kleben Sie den beigelegten anti-reflektions Aufkleber auf die Innenseite des Visiers. Positionieren Sie Einschnitte mit den Kanälen des Visiers.  
\* anti-reflektions Aufkleber sind bei schwarz gefärbten Modellen nicht enthalten.

*Il frontino anteriore, potrebbe chiudersi sotto pressione o a seguito di un urto. Si raccomanda di utilizzare "maschere gogglies" per una maggior protezione degli occhi. Per i caschi che ne siano provvisti, applicare gli adesivi antiriflesso inclusi sulla superficie interna del frontino.*

\* Adesivi anti-riflesso, non sono contenuti nei modelli in colorazione nera tinta unita.

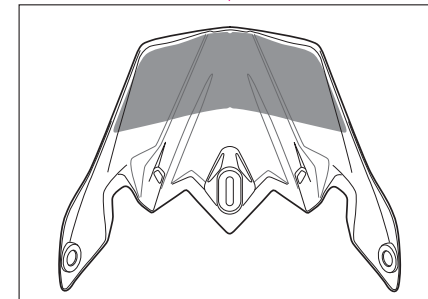

## Einsetzen des Mud Guards Installazione del Parafango

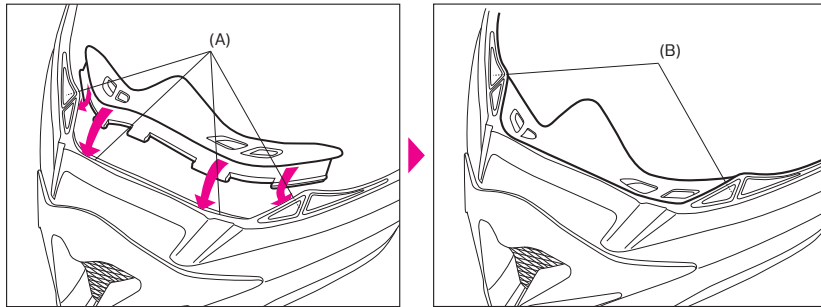

Platzieren Sie das Mud-Guard wie in Zeichnung (A) dargestellt zwischen Aussenschale und Styropoor-Kern. Für schwierige Abschnitte (B), schlagen Sie die Gummiaabdeckung zurück.

\* Halten Sie den Helm nicht am Mud Guard. Es könnte sich lösen.

Inserire il parafango nello spazio (A) tra la calotta esterna e quella interna, come in figura. In alcuni punti (B), piegare la guarnizione e inserire il parafango nella stessa maniera.

\* Per evitare che si sposti o distacchi, non tenere il parafango montato durante il trasporto.

SHOEI

## Herausnehmbare Innenpolster Imbottitura interna estraibile

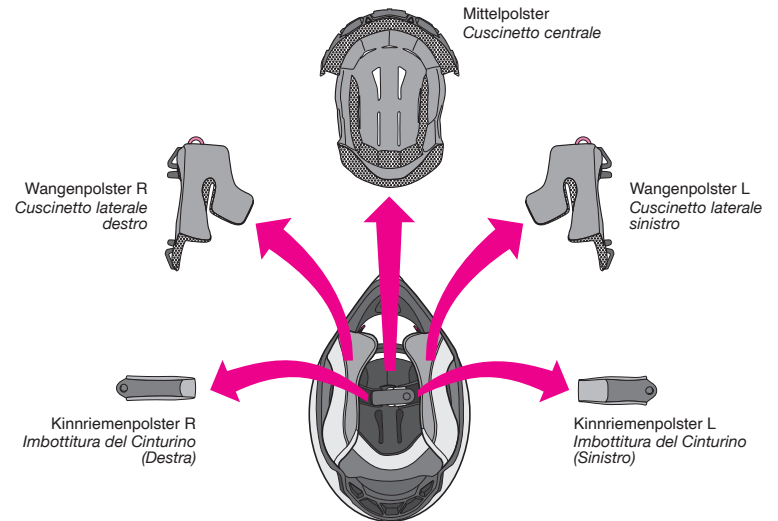

Kopfpolster und Wangenpolster (rechts und links) und Kinnriemenpolster (rechts und links) sind nach dem Entfernen aus dem Helm waschbar. Identifizieren Sie die Teile anhand der Abbildungen und befolgen Sie das nachstehende Verfahren in der beschriebenen Reihenfolge.

Il cuscinetto centrale, i guanciali laterali (sinistro e destro) e le protezioni del sottogola (sinistra e destra) sono completamente estraibili e lavabili. Per rimuovere o fissare gli interni, consultare le illustrazioni e seguire passo per passo le istruzioni che seguono.

### Polster Größe / Taglie di guanciali

Helmgröße / Misura casco	XS	S	M	L	XL	XXL			
Center Pad / Imbottitura centrale	XS9	S9	M9	L9	XL9	XL5			
Wangenpolster / Imbottitura guancia	Standard(mm) STANDARD(mm)		35	35	35	35	31		
	Optional(mm) OPZIONALE(mm)		39	31	39	31	39	31	35

- Wenn Sie die Passform Ihres Helmes und der standard Wangenpolster ändern wollen, haben Sie die Möglichkeit auf die in der Tabelle aufgelisteten Größen zu wechseln. Wenn Sie zum Beispiel bei Wangenpolster Größe M eine straffere Passform bevorzugen, wechseln Sie auf Wangenpolster 39. Umgekehrt, wenn Sie eine weitere Passform wünschen, wechseln Sie zu Wangenpolster 31.
- Das Kopfpolster ist von der Helgröße abhängig. Bitte vergewissern Sie sich das Sie beim Ausstausch die richtige Größe für Ihren Helm wählen.
- Vor dem Tragen stets sicherstellen, daß das Mittelpolster und die Wangenpolster korrekt angebracht sind!

- E' possibile cambiare la calzata dei guanciali standard, sostituendoli con altri guanciali opzionali come indicato nella tabella. Per esempio se si volesse rendere più stretta la calzata di una taglia M, sostituirli con guanciali 39. Al contrario, per rendere la calzata più lasca sostituire i guanciali standard con i 31.
- La porzione centrale dell'imbottitura differisce per taglia. Assicurarsi di scegliere la taglia appropriata, in caso di sostituzione.
- Prima di usare il casco, controllate sempre che il cuscinetto centrale ed i cuscinetti laterali siano nella giusta posizione.

## Anbringen / Abnehmen des Nasenschutzes Inserimento e rimozione della protezione del naso

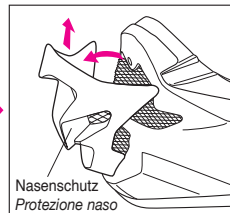
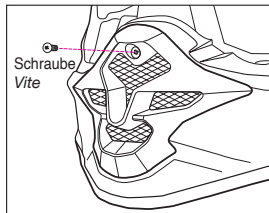

Um das Mundschutz abzunehmen, entfernen Sie die Schraube und heben Sie den Mundschutz leicht an.

Per rimuovere il paranaso, rimuovere la vite e sollevare il paranaso progressivamente.

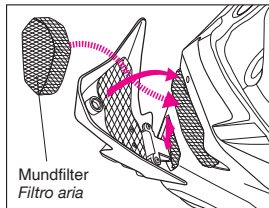

Um das Mundstück wieder zu befestigen, führen Sie das Mundstück von oben in die Öffnung und schrauben Sie das Mundstück fest.

\* Der Nasenfilter im Atemschutz ist austauschbar. Beim Einsetzen des Filters ist auf die korrekte Ausrichtung zu achten, so daß keine Spalten entstehen.

Per ripristinare il paranaso, allineare la flangia posta sulla parte inferiore del paranaso, con la calotta e assicurarla con la vite.

\* La protezione del naso all'interno dell'imbottitura può essere rimossa. Prima di reinserirla, controllare che sia ben allineata e che non vi siano spazi vuoti.

# Das Herausnehmen von Innenpolstern

## Come rimuovere gli interni

### ■ Herausnehmen des Wangenpolsters

#### ■ Rimozione dei guanciali

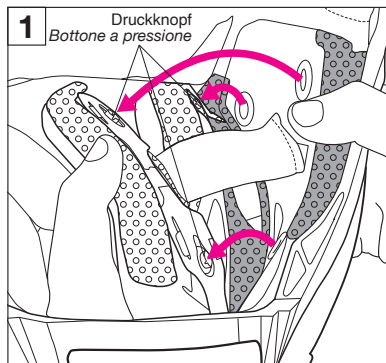

Die Wangenpolster einzeln nach innen ziehen, um sie von den jeweils drei Haken zu lösen.

*Tirare i guanciali verso l'interno e staccarli dai tre ganci.*

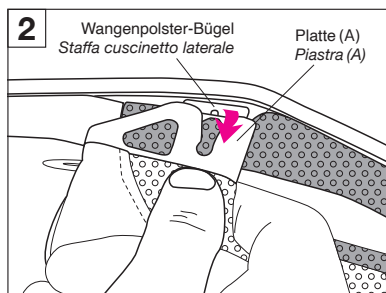
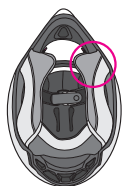

Ziehen Sie Lasche (A) und (B) aus ihren Befestigungen. Das rechte und linke Wangenpolster werden auf die gleiche Weise gelöst.

*Tirare le basi (A) e (B) dalle staffe. La stessa procedura è valida per la rimozione del guancialetto sinistro e destro.*

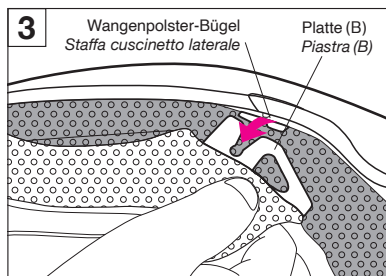

### ■ Abziehen der Kinnriemen Abdeckung

#### ■ Rimozione del coprifibbia

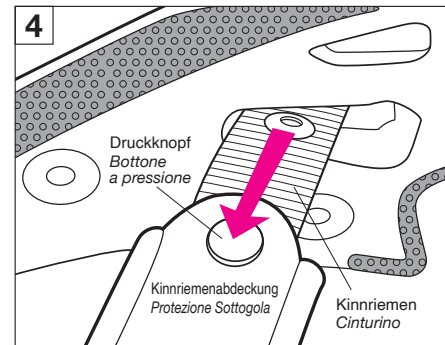

Nachdem Sie das Wangenpolster entnommen haben, lösen die die Chinstrap Abdeckungs- und ziehen Sie es über den Kinnriemen.

*Dopo la rimozione del guancialetto, rilasciare il bottone del coprifibbia e sfilare la copertura.*

### ■ Herausnehmen des Kopfpolsters

#### ■ Rimozione dell'imbottitura centrale

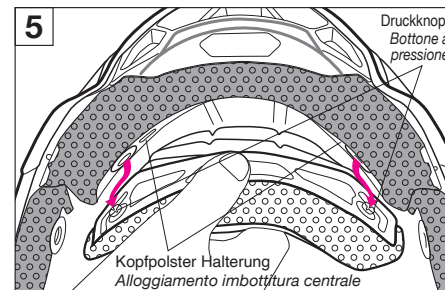

Zum herausnehmen des Kopfpolsters lösen Sie zuerst die beiden Knöpfe im Nackenbereich.

*Rimuovere l'imbottitura centrale sganciando per primi i due bottoni posti nella parte posteriore del casco.*

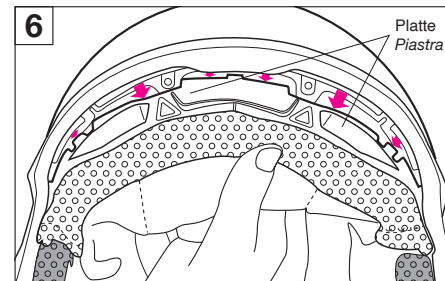

Ziehen Sie den vorderen Teil des Kopfpolsters aus der Befestigung wie in Diagramm 6 zu sehen.

*Tirare la parte frontale dell'imbottitura centrale dall'alloggiamento come in figura 6.*

# Einsetzen des Polster Installazione degli interni

## ■ Einsetzen des Kopfpolsters ■ Installazione dell'imbottitura centrale

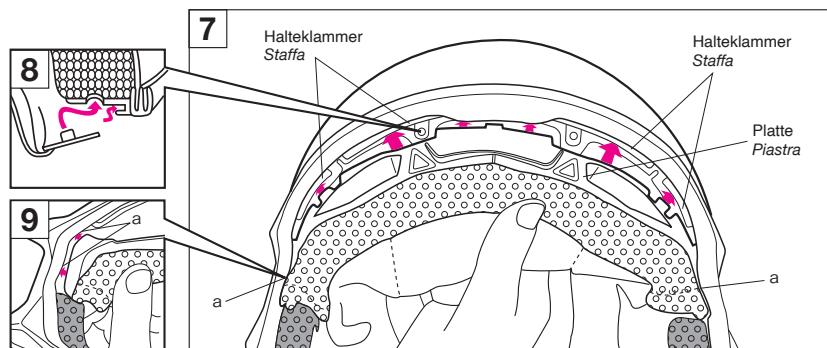

Setzen Sie die Lasche in die Halterung wie in Zeichnung 7 - 9 zu sehen.

*Far scivolare e inserire la piastra negli spazi appositi dell'alloggiamento, da un lato all'altro, come indicato in figure 7 e 9.*

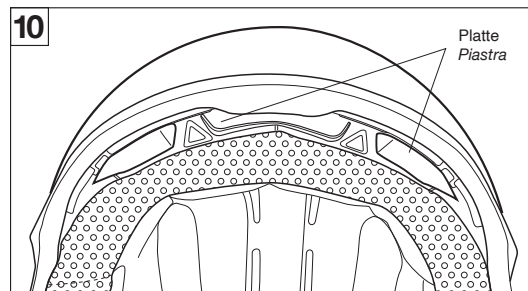

Achten Sie darauf, das die zwei Befestigungsnasen einrasten. Überprüfen Sie den sicheren Sitz wie in Diagramm 10 zu sehen.

*Assicurarsi che la base dell'imbottitura centrale sia assicurata come in figura 10.*

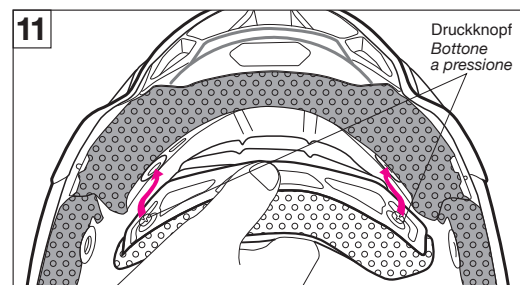

Drücken Sie die beiden hinteren Knöpfe des Kopfpolsters in ihre Aufnahmen in der Helmhaube.

*Agganciare i due bottoni a pressione per fissare la parte posteriore dell'imbottitura centrale.*

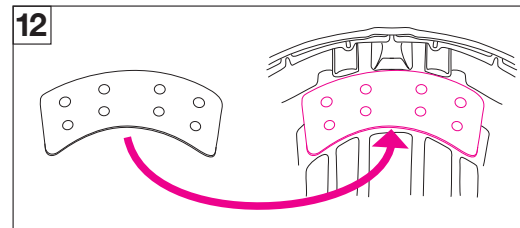

Wenn Sie das Gefühl haben, der Helm sitzt nicht eng genug, kleben Sie das beiliegende Einstellungs-Pfad in den vorderen Bereich der Helmhaube, wie in der Zeichnung zu sehen.

*Se ritenete che il casco non calzi abbastanza comodamente sulla parte anteriore, rimuovere la*

*protezione dal set di registrazione incluso ed applicarla nella zona della fodera ammortizzante frontale come dimostrato nello schema.*

## ■ Befestigen des Kinnriemen-Überzuges ■ Installazione dei coprifiobia

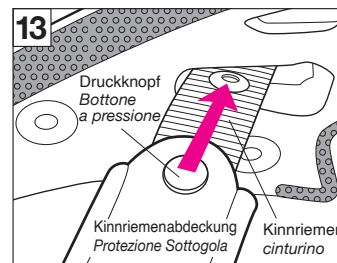

Der rechte und linke Kinnriemen-Bezug sind unterschiedlich. Nachdem Sie den richtigen Bezug ausgewählt haben, stülpen Sie ihn über den Kinnriemen wie in der Zeichnung zu sehen. Befestigen Sie in mit dem Druckknopf.

*I coprifiobia di destra e di sinistra sono diversi tra loro. Dopo aver identificato l'apposito copricinghietta, inserirlo nella fibbia come illustrato e assicurarolo con l'apposito bottone a pressione.*

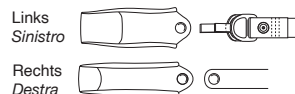

## Einsetzen der Wangenpolster

### Installazione dei guanciali

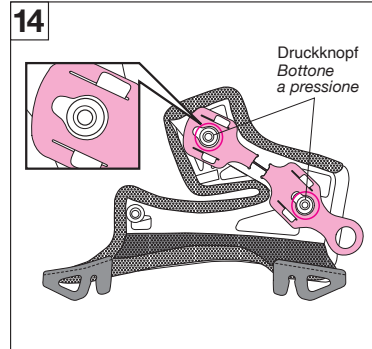

Bevor Sie das Wangenpolster befestigen, versichern Sie sich, dass die Lasche in der richtigen Position ist, wie in der Zeichnung zu sehen. Die beiden Druckknöpfe müssen vollständig frei liegen und dürfen nicht von der Lasche bedeckt sein. Siehe Zeichnung. Wenn die rote Lasche nicht in der richtigen Position ist, kann das Wangenpolster nicht richtig einrasten.

*Prima di posizionare i guanciali, essere sicuri che le basi siano nella posizione indicata nello schema. Essere sicuri che i due bottoni a pressione siano nei cerchi rossi come illustrato e la parte bianca dei bottoni sia completamente esposta. Se la piastra rossa non si trova nella posizione corretta, il guancialetto potrebbe essere non montato correttamente.*

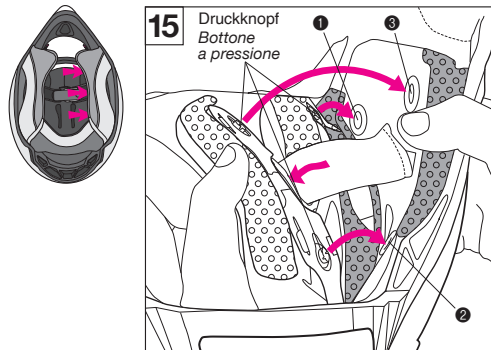

Um die Wangenpolster zu montieren, führen Sie den Kinnriemen durch den vorgesehenen Teil des Wangenpolsters. Drücken Sie alle drei Druckknöpfe in die vorgesehenen Befestigungen.

*Per montare i guanciali, far passare le cinghiette attraverso le feritoie e agganciare tutti e tre i bottoni a pressione. Premere in corrispondenza dei bottoni fino a sentire il click di avvenuto aggancio.*

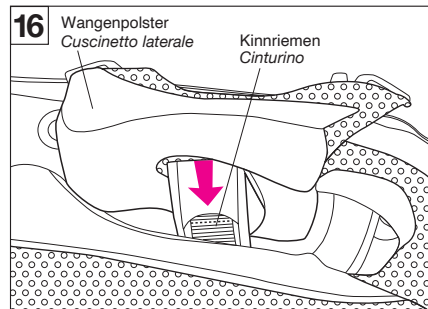

Beim Einsetzen des Wangenpolsters achten Sie auf den korrekten Verlauf des Kinnriemens, wie in der Zeichnung zu sehen.

*Nel montaggio dei guanciali, essere sicuri che le cinghiette passino attraverso di essi come illustrato.*

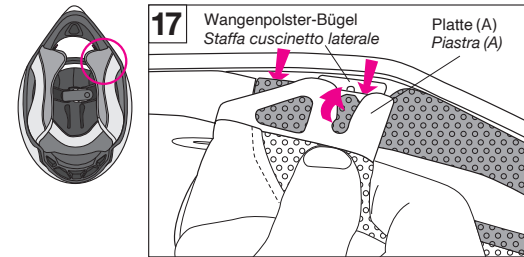

Führen Sie die beiden Laschen (A) und (B) in die Befestigung-Klammern am Helm bis Sie ein Einrasten fühlen.

*Inserire le placche (A) e (B) sul fondo dei guanciali all'interno delle apposite staffe fino al sentire il click di avvenuto aggancio.*

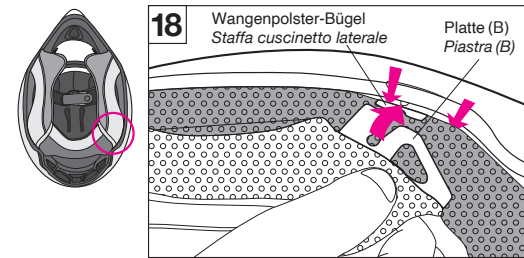

## Die Befestigung des Nacken-Auslasses Installazione presa collare

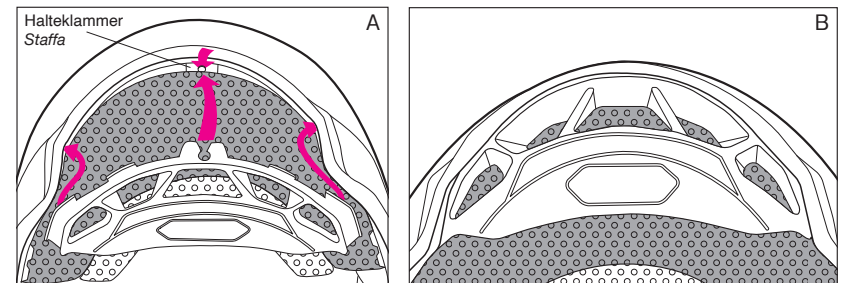

Der Nacken-Auslass kann zur Reinigung ab genommen werden. Um ihn wieder zu befestigen, drücken Sie zuerst die linke und rechte Lasche in den Spalt zwischen Helmschale und Styroliner wie in Diagram A zu sehen. Führen Sie anschließend die mittlere Lasche ein und überprüfen Sie alles auf festen Sitz.

*La presa collare può essere rimossa per permetterle la pulizia. Per reinstallarla inserire le apposite linguette di sinistra e destra nelle fessure tra la calotta esterna e quella interna secondo lo schema A. Inserire la linguetta centrale e assicurarsi del corretto fissaggio.*

## E.Q.R.S. (Emergency Quick Release System)

### E.Q.R.S. (Emergency Quick Release System - Sistema di sgancio rapido d'emergenza)

E.Q.R.S. (Emergency Quick Release System) ist ein System für Ersthelfer, um ein verletzungsfreies Abnehmen des Helmes zu ermöglichen.

Um die Wangenpolster heraus zu nehmen, öffnen oder zerschneiden Sie den Kinnriemen. Ziehen Sie den Ring wie in der Zeichnung zu sehen. Dadurch werden die Druckknöpfe gelöst und das Wangenpolster kann nach unten heraus gezogen werden.

Verfahren Sie für die andere Seite des Wangenpolsters genauso.

Wenn Sie die Wangenpolster demontieren, achten Sie darauf den Kopf des Fahrers nicht zu bewegen.

*E.Q.R.S. (Emergency Quick Release System - Sistema di sgancio rapido d'emergenza) è un meccanismo studiato per il personale d'emergenza per rimuovere i guanciali in sicurezza. Per rimuovere i guanciali dal fondo del casco, tagliare o slacciare la cinghietta, poi tirare gli anelli come illustrato.*

*Tirando gli anelli si muoveranno le basi e si sganceranno i bottoni a pressione, consentendo di togliere i guanciali dal fondo del casco senza rimuoverlo dalla testa del pilota.*

*Ripetere l'operazione per rimuovere il guanciale sul lato opposto. Durante la rimozione dei guanciali, assicurarsi di tenere saldo il casco e fare attenzione nel non muovere la testa del pilota.*

*Ripetere l'operazione per rimuovere il guanciale sul lato opposto. Durante la rimozione dei guanciali, assicurarsi di tenere saldo il casco e fare attenzione nel non muovere la testa del pilota.*

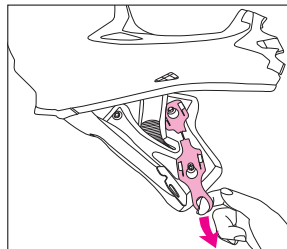
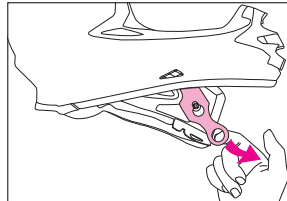
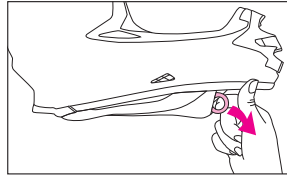
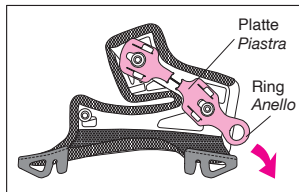

#### ⚠️ WARNUNG

1. Halten Sie den Helm fest, wenn Sie die Wangenpolster entfernen.
2. Niemals werden der Fahrt am Ring ziehen.
3. Nur original Wangenpolster benutzen.
4. Benutzen Sie das System nicht, wenn Sie die Wangenpolster reinigen wollen.

#### ⚠️ AVVERTENZA

1. Assicurarsi di tenere ben saldo il casco con la mano mentre si rimuovono i guanciali.
2. Non tirare mai l'anello rosso durante la guida.
3. Utilizzare solo guanciali esclusivi ed evitare di fissare qualsiasi componente salvi quelli ufficiali SHOEI.
4. Non utilizzare il meccanismo per rimuovere i guanciali nei casi di ordinaria manutenzione.

EMERGENCY USE ONLY  
PULL RED RING INSIDE CHIN BAR  
AND REMOVE CHEEK PAD

PULL RED RING TO  
REMOVE CHEEK PAD

PULL RED RING TO  
REMOVE CHEEK PAD

⚠️ Niemals diese Aufkleber vom Helm entfernen.  
Non rimuovere questi adesivi.

## Wichtige Punkte beim Wiedereinsetzen der Teile

### Consigli per l'uso e manutenzione delle imbottiture

1. Wenn Sie Polster entfernen, greifen Sie möglichst nahe eine Befestigung und seien Sie behutsam. Drücken Sie einen Befestigungsknopf, bis Sie ein deutliches Klicken hören.
2. Waschen Sie die Polster von Hand oder in einem Wäschesäckchen in der Waschmaschine. Benutzen Sie ausschließlich Wasser. Trocknen Sie die Polster mit einem trockenen Tuch ab und lassen Sie im Schatten durchtrocknen. Bitte achten Sie beim auswringen oder beim Trocknen im Trockner darauf, dass rüde Behandlung zur Beschädigung der Polster führen können. Den Styropor-Einsatz unter den Polstern können Sie mit einem feuchten Lappen und etwas neutraler Seife. **Benutzen Sie niemals Benzin, Verdünnung oder andere aggressive Reiniger. Sie könnten den Helm beschädigen.**

1. In caso di montaggio o rimozione dei componenti, maneggiare in prossimità dei punti di ancoraggio e con cautela. Premere la testa del bottone fino sentire il click.
2. Per lavare le imbottiture interne, lavarle a mano o all'interno di una busta dei delicati, nel caso di lavaggio in lavatrice, strofinare con un panno asciutto e lasciate asciugare al riparo dal sole. Non strizzare energicamente e prestare attenzione durante il programma di centrifuga, per evitare rotture delle parti plastiche. Per pulire la parte di calotta interna (polistireni sotto le imbottiture) con un panno umido d'acqua o di una soluzione neutra. **Mai usare benzina, solvent, petrol o qualsiasi altro agente abrasivo, che possano danneggiare i componenti.**

## ⚠️ WARNUNG

## ⚠️ AVVERTENZA

1. Bevor Sie den Helm nutzen, versichern Sie sich, dass alle Schrauben fest sind. Ein loses Visier kann gefährlich sein.
2. Zum Reinigen der Helmenteile ein neutrales Lösungsmittel verwenden. Anschließend mit frischem Wasser nachwischen und mit einem weichen Tuch trockenreiben. **Benutzen Sie niemals Benzin, Verdünnung oder andere aggressive Reiniger. Sie könnten den Helm beschädigen.**
3. Vor dem Tragen stets sicherstellen, dass die Komfortauskleidung und die Wangenpolster korrekt angebracht sind!
1. Prima di indossare il casco controllare sempre che viti laterali e centrale del frontino siano ben salde. Un frontino che dovesse muoversi durante la guida potrebbe essere pericoloso.
2. Lavare il casco con una soluzione detergente neutra, sciacquate bene e quindi asciugate con un panno morbido. **Mai usare benzina, petrolio, solvent o ogni altro pulente abrasivo, che possano danneggiare i componenti.**
3. Prima di usare il casco, controllate sempre che l'imbottitura ed i guanciali siano nella giusta posizione.

## Sistema de ventilación Sistema de ventilação

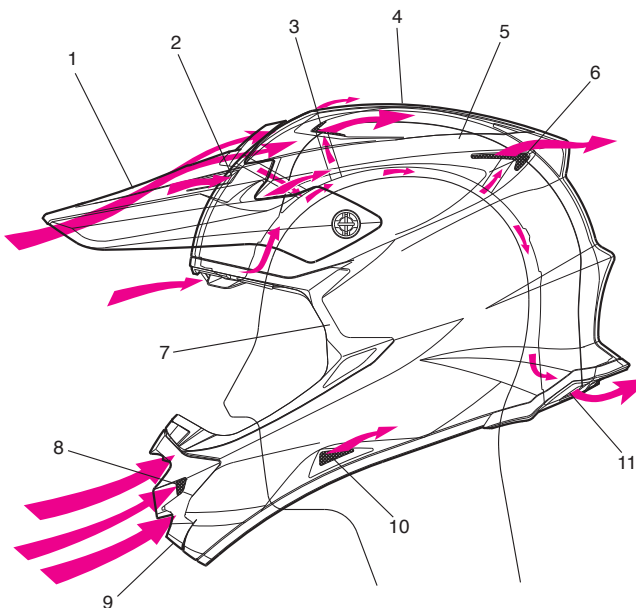

1. Visera  
Pala
2. Entrada de aire frontal  
Entrada de ar frontal
3. Salida de Aire Superior  
Extracção d' ar superior
4. Carcasa  
Casco
5. Revestimiento amortiguador  
Forro amortecedor de choques
6. Salida de aire posterior  
Saída de ar de trás
7. Moldura ventana  
Moldura da janela
8. Entrada inferior de aire  
Entrada de ar inferior
9. Protector nasal  
Cobertura do nariz
10. Salida de aire lateral  
Extracção d' ar lateral
11. Salida de aire trasera  
Saída de ar na nuca

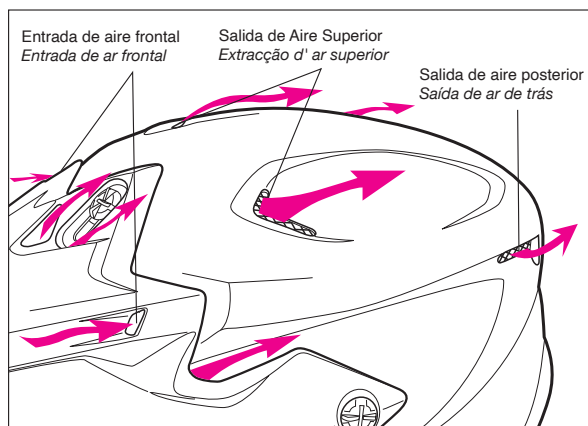

## Colocación de la visera Colocação da pala

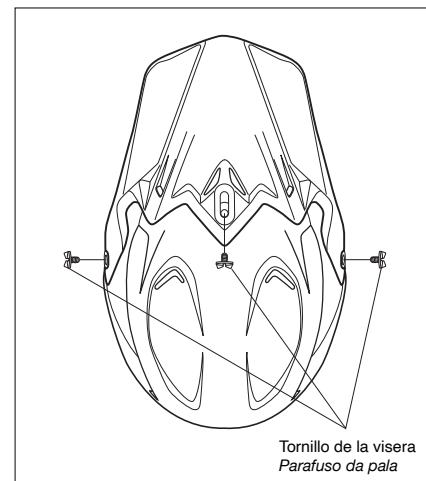

Tornillo de la visera  
Parafuso da pala

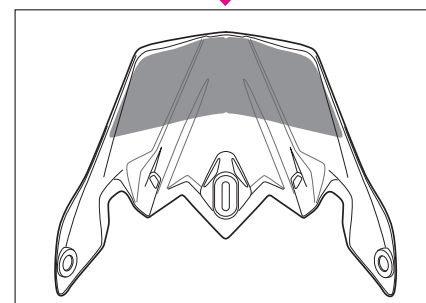
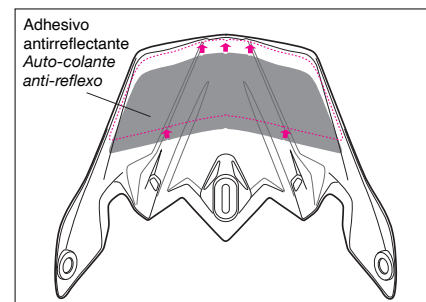

Para instalar la visera, fijar los tornillos de la visera adjuntos. Ajustar los tornillos derecho e izquierdo y dejar suelto el tornillo central. Ajustar el ángulo de la visera deseado y apretar el tornillo central de la visera. Asegurarse una vez más de que los tornillos están apretados correctamente. **NO UTILIZAR NUNCA TORNILLOS NO ORIGINALES PARA NO DAÑAR LAS ROSCAS INSERTADAS EN EL CASCO.**

Para instalar a viseira, unir os parafusos fornecidos. Apertar moderadamente os parafusos esquerdos e direitos, mas deixar o parafuso central livre. Ajustar o ângulo da viseira à altura desejada seguidamente apertar moderadamente o parafuso central. Controlar ainda todos os parafusos para assegurar-vos que sejam apertadas em qualquer segurança. **NUNCA UTILIZAR OUTROS PARAFUSOS QUE AQUELAS D'ORIGEM PARA NÃO DANIFICAR FILETAGE.**

La visera podría hacerse añicos debido a la presión o a un impacto. Se recomienda llevar gafas adecuadas para proteger los ojos adicionalmente.

Para los cascos provistos de ello, pegar el adhesivo anti reflejo adjunto en la cara interior de la visera. Alinear las partes recortadas con las ranuras de la visera.

\* El adhesivo antirreflejante no viene incluido en el modelo pintado en negro liso.

O visor e a pala podem quebrar-se sob pressão ou devido a impactos. Devem utilizar-se óculos adequados para uma melhor protecção dos olhos.

Para os capacetes assim equipados, aplicar o sticker anti-reflexo fornecido sobre a superfície interna da viseira. Alinhar as partes recortadas com as ranhuras da viseira.

\*O auto-colante anti-reflexo não está incluído no âmbito de fornecimento do modelo preto simples.

## Instalar el anti barro Instalação da protecção de lama

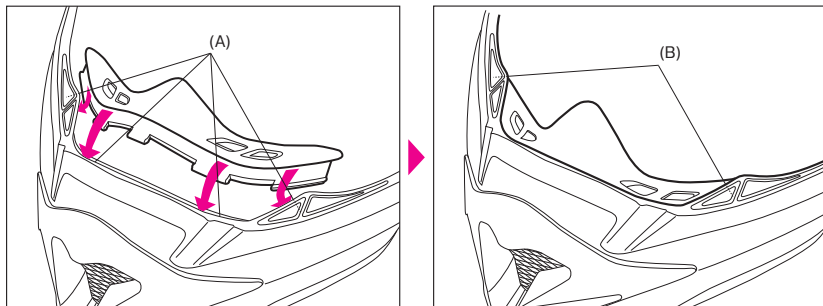

Insertar el anti barro en una ranura (A) ubicada entre el casco y el revestimiento amortiguador tal y como se indica en el dibujo. Para las piezas de (B), retirar una moldura ventana e insertar un anti barro de la misma manera.

**\*No coger el casco por el anti barro cuando lo transportes porque se puede desenganchar.**

Inserir a protecção anti-lama na folga (A) entre o invólucro e o revestimento de absorção de impacto, tal como exibido na imagem. Para partes de (B), virar a moldura da janela e inserir a protecção anti-lama da mesma forma.

**\*Não manter o capacete pela a protecção de lama ao risco destacá-lo.**

SHOEI®

## Partes interiores desmontables Interiores amovíveis

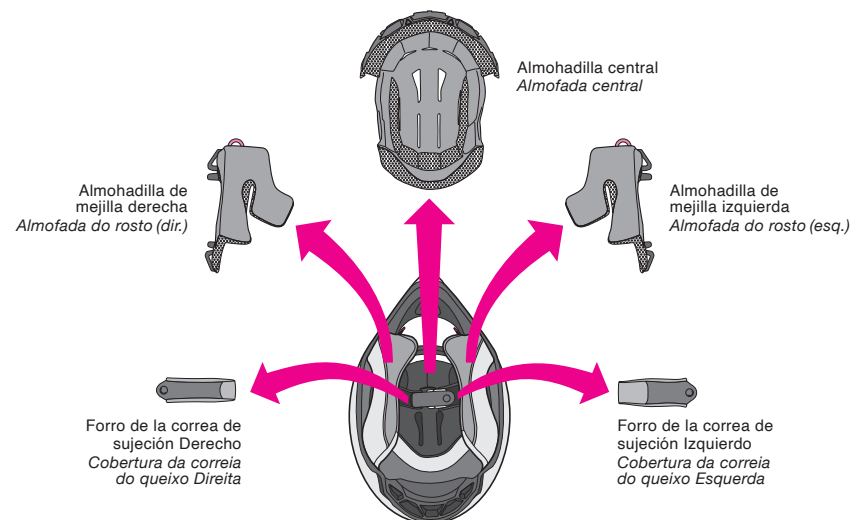

Todas las partes interiores de éste casco son completamente desmontables y lavables. Desmontar y montar estas partes queda reflejado en el diagrama de arriba.

A almofada central, as almofadas do rosto (direita e esquerda) e os revestimentos da correa do queixo (direita e esquerda) são removíveis para lavagem. Identifique os componentes com o auxílio das ilustrações e execute as instruções detalhadas a seguir.

## Colocación y desmontaje del protector nasal Colocação / remoção da protecção do nariz

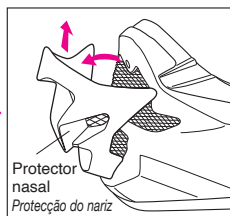
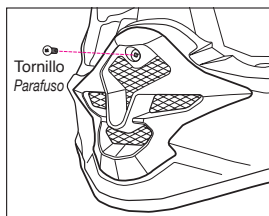

Para desmontar la tapa nasal, sacar el tornillo y deslizar la tapa cuidadosamente.

Para tirar a protecção do nariz, retirar os parafusos e levantar a protecção do nariz ligeiramente.

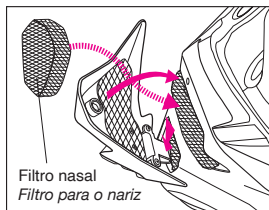

Para ajustar el protector nasal, alinear el flanco en la parte baja del protector con la calota y fijarla con el tornillo.

\* El filtro dentro del protector nasal es reemplazable. Antes de colocar uno nuevo, comprobar que esté bien alineado y que no queden espacios libres.

Para ajustar a protecção do nariz, alinhar a gola da parte baixa do esconderijo com o casco e protegê-lo com o parafuso.

\* O filtro nasal existente no interior da cobertura nasal é removível. Para substituí-lo, certifique-se de que esteja correctamente alinhado e que não haja nenhuma abertura.

### ■ Tamaños de almohadillas / Tamanhos das almofadas

Tamaño de casco / Tamanho do capacete	XS	S	M	L	XL	XXL	
Almohadilla craneal / Almofada central	XS9	S9	M9	L9	XL9	XL5	
Almohadilla maxilar / Almofada da face	STANDARD (mm) ESTANDARTE (mm)		35	35	35	35	31
	OPCION (mm) OPÇÃO (mm)		39 31	39 31	39 31	39 31	35 -

• Si desea cambiar el ajuste de la almohadilla maxilar estándar, pase a la almohadilla maxilar opcional indicada en la tabla superior. Por ejemplo, si desea un ajuste más firme de la talla M de la almohadilla maxilar, pase a la almohadilla maxilar 39. A su vez, en caso de desear un ajuste menos firme, pase a la almohadilla maxilar 31.

• La almohadilla central es diferente para cada tamaño de casco. Al sustituirla, deberá asegurarse de comprobar y seleccionar el tamaño adecuado para su casco.

\* Antes de usar el casco, confirmar siempre que la almohadilla central y las almohadillas de las mejillas estén colocadas.

• Se pretender mudar as almofadas padrão, deve consultar antes a tabela acima. Por exemplo, se quiser almofadas apertadas do tamanho M, mude para a almofada 39. Pelo contrário, mude para o número 31 se quiser almofadas mais soltas.

• A almofada central varia conforme o tamanho do capacete. Aquando da sua substituição, deve verificar e seleccionar o tamanho adequado para o seu capacete.

\* Certifique-se sempre de que a almofada central e a almofada do rosto estejam instaladas antes de usar o capacete.



# Cómo desmontar los interiores

## Como remover os interiores

### ■ Desmontaje del acolchado lateral

### ■ Desmontagem das faces internas

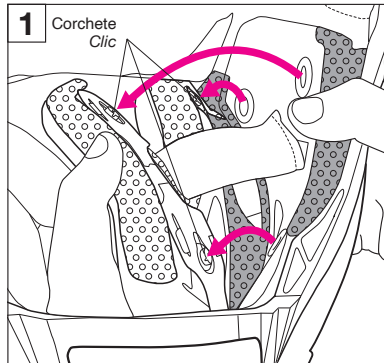
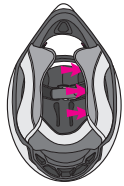

Tire de cada almohadilla hacia adentro para desprender los tres broches.

*Puxe cada uma das almofadas para dentro a libertar-as dos três colchetes.*

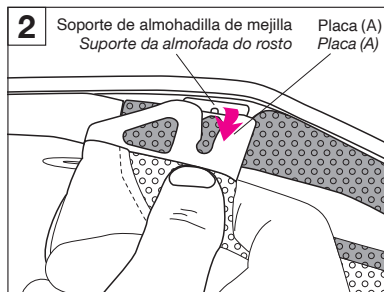

Tirar de las placas (A) y (B) de sus soportes. Proceder de la misma forma para sacar los acolchados Derecho e Izquierdo.

*Tirar as placas (A) e (B) dos seus adornos. As faces internas esquerdas e direitas seguem o mesmo procedimento de desmontagem.*

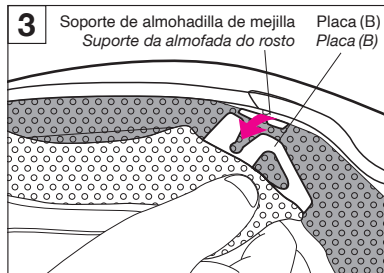

### ■ Desmontaje de la funda de la correa

### ■ Desmontagem do esconderijo

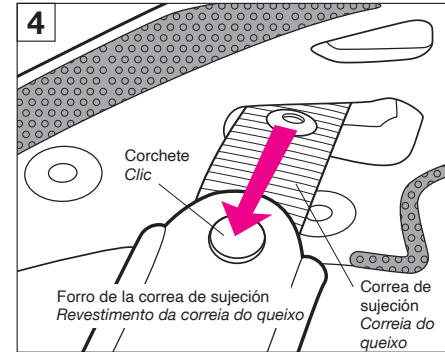

Después de desmontar el acolchado lateral, liberar el corchete y tirar de la funda para sacarla de la correa.

*Após desmontagem das faces internas, liberam o botão de pressão do esconderijo e tiram o esconderijo.*

### ■ Desmontaje del acolchado central

### ■ Desmontagem interior central

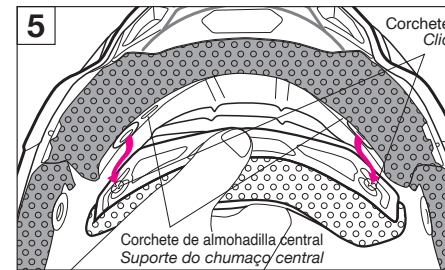

Desmontar el acolchado central liberando los dos corchetes de la parte trasera del casco primeramente.

*Retirar o interior central através da entalhadura das duas pressões da parte traseira do capacete.*

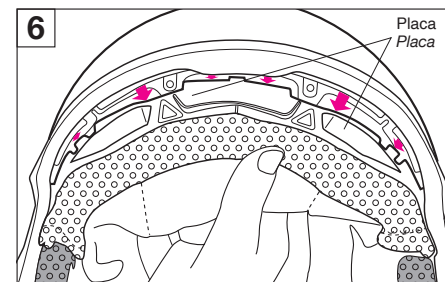

Tirar de la parte frontal del acolchado central para sacar las pestañas como en el diagrama 6.

*Tirar a parte frontal da placa de manter de acordo como no diagrama 6.*

# Montaje de los interiores

## Posicionem os interiores

### ■ Montaje del acolchado central

### ■ Posicionem o interior central

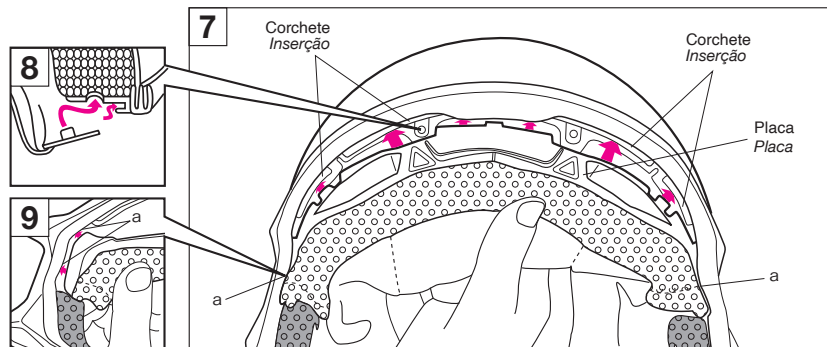

Deslizar e insertar la placa frontal en los corchetes de un lado a otro, tal y como se indica en los dibujos 7 y 9.

Fazer deslizar e inserir a placa frontal na folga do suporte de um lado para o outro, tal como indicado nas imagens 7 e 9.

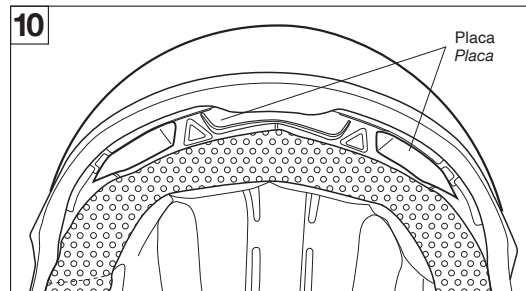

Asegurarse que la lámina del acolchado central está asegurada como se muestra en el diagrama 10.

Asseguram que a placa do interior central é protegido como mostrado no diagrama 10.

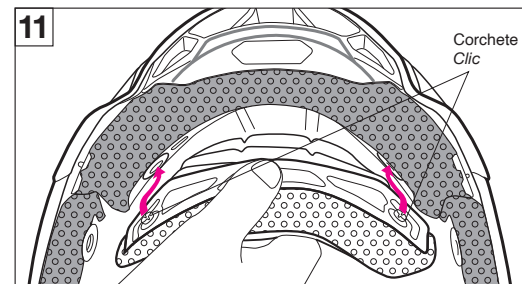

Enganchar los dos corchetes de la parte trasera del acolchado central.

Clicar nas duas fixações existentes na parte da traseira do interior central.

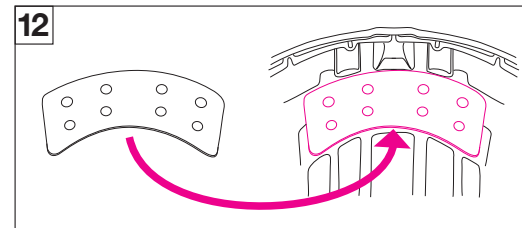

Si notas que el casco no está suficientemente ajustado desde delante hacia atrás, pela la parte trasera de la base de ajuste adjunta y la instalas en la parte frontal del interior de absorción como se muestra en el diagrama 12.

Se sente que o capacete não fixa bastante da frente e da nuca,

descascado o reforço da placa ajustamento incluído e instalam na zona frontal do calotim amortecedor como demonstrado no diagrama.

### ■ Montaje de la funda de la correa

### ■ Instalação do esconderijo

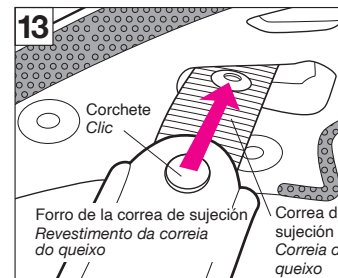

Las fundas de las correas derecha e izquierda son diferentes. Después de identificarlas correctamente, deslizar la funda por la correa y como en el diagrama fijar los corchetes para asegurarlas.

O esconderijo direito e esquerdo são diferentes. Após ter identificado o esconderijo adequado, deslizar o esconderijo e seguinte o diagrama clicam a fixação para protegê-lo.

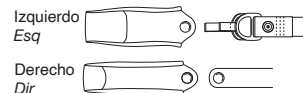

## Montaje de los acolchados laterales

### Installation des joues

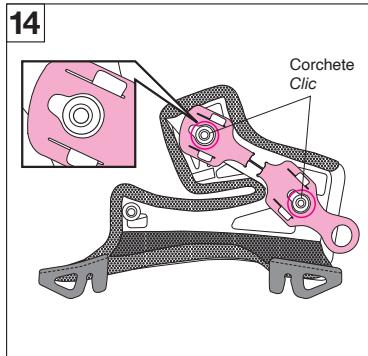

Antes de montar el acolchado lateral, asegurarse de que la base está en la posición indicada en el diagrama. Asegurarse de que los dos tiradores están posicionados en los círculos rojos como en el diagrama y que la parte blanca de los tiradores está completamente visible. Si la placa roja no se encuentra en la posición adecuada, puede que la almohadilla maxilar no encaje correctamente.

Antes de instalar as faces, sejam certos que a placa está na posição indicada no diagrama. Asseguram que as duas fixações são posicionadas nos círculos vermelhos seguinte o diagrama e as partes brancas das fixações são plainement expostas. Se a placa vermelha não estiver na posição correcta, o chumaço poderá não caber bem.

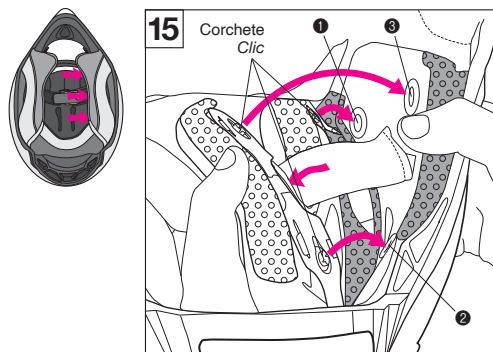

Para instalar el acolchado lateral, pasar la correa a través del hueco del acolchado y fijar los corchetes de los tres puntos. Presionar la zona de los corchetes hasta notar los clicks.

Para instalar as faces internas, passam através da porção cavornosa da face e clicam-o aos três pontos. Pressionem a cabeça da fixação da face até entender o click.

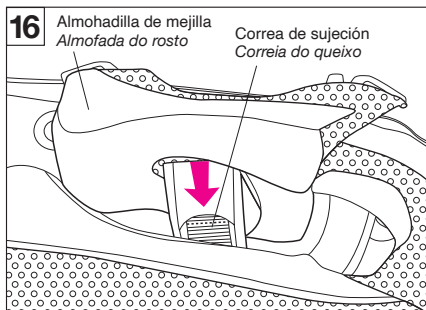

Cuando estén instalados los acolchados laterales, asegurarse de que las correas están pasadas a través de los acolchados como en el diagrama.

Depós ter instalar as faces internas, sejam certos que passa através da face seguinte o diagrama.

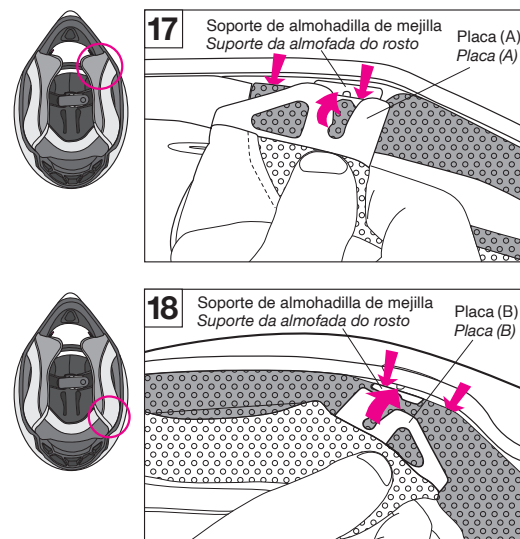

Insertar las pestañas (A) y (B) de la parte baja de los acolchados laterales hasta notar los clicks.

Insiram as placas (A) e (B) ao botão das faces internas no orifício da face até sentir o click.

## Ajuste de la salida trasera

### Posicionar o extractor d' ar da nuca

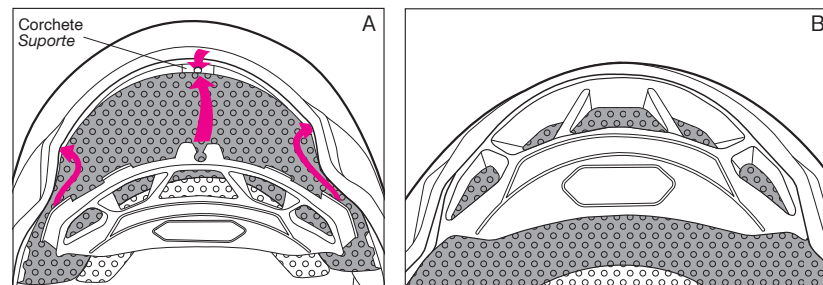

La salida trasera puede ser desmontada para lavarla. Para montarla de nuevo, insertar las pestañas derecha e izquierda de la base en el hueco entre la calota y el interior como en el diagrama A. Insertar la pestaña central y comprobar que está correctamente ajustada.

Extractor d' ar da nuca pode retirar para a limpeza. Para reinstalá-lo, inserem as patas esquerdas e direitas no orifício entre o casco e o revestimento interno de acordo com o diagrama A. inserem a pata central e controlar a segurança de ajustamento.

## E.Q.R.S. (Sistema de Desmontaje Rápido de Emergencia) E.Q.R.S. (Sistema de liberação rápida de urgência)

E.Q.R.S. (Sistema de Desmontaje Rápido de Emergencia) Es un sistema para que el personal de emergencia desmonte los acolchados laterales.

Para desmontar los acolchados de emergencia de la parte baja del casco, cortar o desabrochar la correa, entonces tirar de los aros como se muestra en el diagrama.

Tirando del aro se moverá la base y se soltarán los corchetes del acolchado lateral para poder tirar de ellos por la parte baja del casco y así desmontarlos con el casco del piloto puesto.

Actúe del mismo modo para extraer una almohadilla maxilar en el otro lado.

Al retirar las almohadillas maxilares, asegúrese de sujetar el casco firmemente y preste la máxima atención para no mover la cabeza del piloto.

E.Q.R.S. (Sistema de liberação rápida de urgência) é um mecanismo para urgência à pessoa para tirar as faces internas.

Para tirar as faces internas para baixo do capacete, para tirar as faces internas para baixo do capacete, cortam ou derrota, seguidamente tirar o anel como periódico ilustrado no diagrama. Tirando o anel a placa move e libera o botão pressão que permite às faces internas de ser extraído para baixo do capacete enquanto o capacete continua sobre a cabeça do piloto.

Proceder da mesma forma para remover o chumaço do outro lado.

Ao remover os chumaços, deve segurar-se bem no capacete, não movendo nunca a cabeça do motociclista.

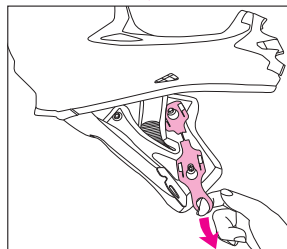
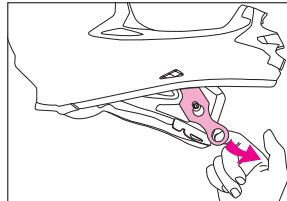
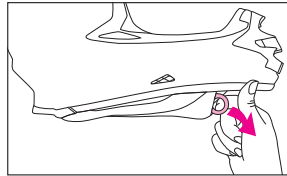
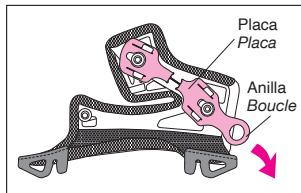

### ⚠ ADVERTENCIA

1. Asegurarse de sujetar el casco firmemente con sus manos al extraer las almohadillas maxilares.
2. Nunca tirar de los aros rojos mientras se pilota.
3. Utilizar acolchados laterales originales y rehusar el montar cualquier otro recambio que no sea original.
4. No utilizar el mecanismo cuando se desmonten los acolchados laterales para el su mantenimiento.

### ⚠ ATENÇÃO

1. Ao remover os chumaços, deve segurar-se bem no capacete com a mão.
2. Nunca tirar o anel vermelho rolando.
3. Utilizem faces internas exclusivas apenas e abster-se fixar outra coisa que das peças de origem.
4. Não utilizar o mecanismo aquando a desmontagem das faces para a limpeza.

EMERGENCY USE ONLY  
PULL RED RING INSIDE CHIN BAR  
AND REMOVE CHEEK PAD



⚠ Nunca despegar esos adhesivos del casco.  
⚠ Não retirar os stickers do capacete.

## Puntos a tener en cuenta al colocar las guarniciones internas Pontos importantes para a colocação dos componentes internos

1. Al colocar o retirar las piezas interiores, sujetarlas cerca de un clip y manejar con cuidado. Presionar fuertemente un cabezal del clip hasta que haga clic.
2. Cuando laves los interiores, debes hacerlo a mano o ponerlos en una red de lavado. En el caso de que los laves a máquina, sécalos con un trapo seco y déjalos a la sombra. No apretarlos con fuerza, o prestar atención en caso de secarlos en máquina, puede romperse alguna parte de la base de los interiores. Limpiar el interior de absorción de impactos (el poli-estireno que está debajo del acolchado) con un trapo húmedo con agua o con detergente neutro y agua. **No usar nunca gasolina, disolventes, petróleo ni ningún tipo de detergente abrasivo, ya que podría dañar las piezas.**

1. Ao instalar ou remover as peças internas, deve ter-se um mosquete à mão e proceder com cuidado. Pressionar bem a cabeça do mosquete até ouvir um estalido.
2. Para limpar os interiores do capacete, deverá lavar à mão, ou colocar dentro de uma rede de protecção para lavar na máquina. Utilizar exclusivamente água para lavar e limpar, limpe com um pano seco e deixe secar ao abrigo do sol. Desaconselhamos fortemente que centrifugue na máquina ou torça à mão os interiores pois isso poderá deteriorar algumas peças. Poderá limpar a calota interior (parte em polistereno) com ajuda de um pano seco e água clara ou com sabão neutro (não utilizar detergentes). **Nunca se deve utilizar benzina, diluente, gasolina nem qualquer tipo de detergente de limpeza agressivo, dado que estes podem danificar as peças.**

### ⚠ ADVERTENCIA ⚠ ATENÇÃO

1. Antes de utilizar el casco, comprobar que los tornillos central y laterales de la visera están completamente apretados. Si el visor salta mientras se pilota puede ser peligroso.
2. Limpie el casco con una solución diluida de detergente neutro. Enjuague bien y seque con un paño suave. **No usar nunca gasolina, disolventes, petróleo ni ningún tipo de detergente abrasivo, ya que podría dañar las piezas.**
3. Antes de usar el casco, confirmar siempre que el acolchado interno y las almohadillas de las mejillas estén colocados.
1. Antes de levar o capacete, verificam que os parafusos centrais e laterais da viseira estejam muito apertados. Uma viseira aberta rolando e perigoso.
2. Limpe a as peças do sistema capacete com uma solução diluída de detergente neutro, enxágue bem e seque com um pano macio. **Nunca se deve utilizar benzina, diluente, gasolina nem qualquer tipo de detergente de limpeza agressivo, dado que estes podem danificar as peças.**
3. Certifique-se sempre de que o forro de conforto e a almofada do rosto estejam instalados antes de usar o capacete.

## Σύστημα εξαερισμού System wentylacji

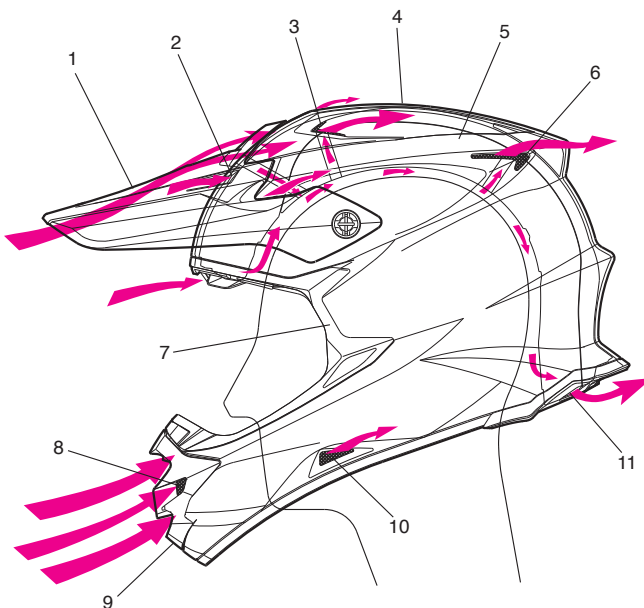

1. Γείσο  
Wizjer / daszek
2. Πρόσθια εισαγωγή αέρα  
Przedni wlot powietrza
3. Εξαγωγή αέρα κορυφής  
Górný wlot powietrza
4. Κέλυφος  
Skorupa
5. Απορροφητικό υλικό  
Warstwa absorbująca uderzenie
6. Πίσω εξαγωγή αέρα  
Tylný wylot powietrza
7. Πλαίσιο  
Uszczelka
8. Κάτω εισαγωγή αέρα  
Dolný wlot powietrza
9. Προστατευτικό μύτης  
Nosek
10. Πλευρική εξαγωγή αέρα  
Boczny wylot powietrza
11. Εξαγωγή στον αυχένα  
Wylot na karku

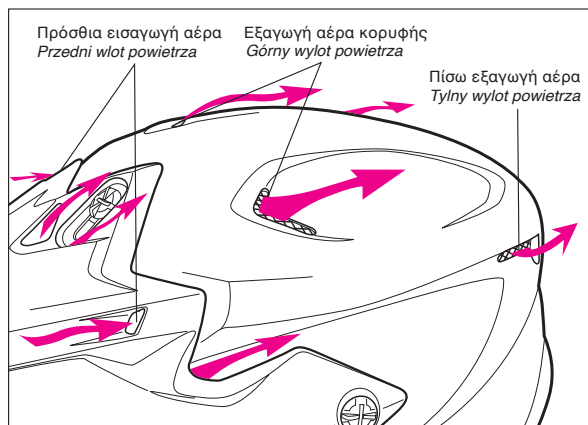

## Τοποθέτηση του γείσου Montaż wizjera / daszka

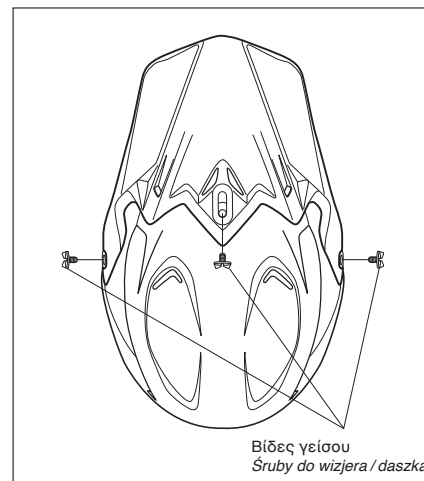

Για να τοποθετήσετε το γείσο, χρησιμοποιείστε τις εσώκλειστες βίδες γείσου. Σφίξτε την αριστερή και τη δεξιά βίδα, αλλά αφήστε τη κεντρική χαλαρή. Ρυθμίστε τη γωνία του γείσου στο επιθυμητό ύψος και μετά σφίξτε τη κεντρική βίδα του γείσου. Ελέγξτε όλες τις βίδες άλλη μια φορά και βεβαιωθείτε ότι είναι σφιγμένες ασφαλώς. **ΠΟΤΕ ΜΗΝ ΧΡΗΣΙΜΟΠΟΙΕΙΤΕ ΑΛΛΗ ΒΙΔΑ ΕΚΤΟΣ ΑΠΟ ΤΙΣ ΑΥΘΕΝΤΙΚΕΣ ΒΙΔΕΣ ΓΕΙΣΟΥ ΤΗΣ SHOEI ΓΙΑ ΝΑ ΑΠΟΦΥΓΕΤΕ ΝΑ ΚΑΤΑΣΤΡΕΨΕΤΕ ΤΑ ΕΝΘΕΤΑ ΣΠΕΙΡΩΜΑΤΑ.**

W celu założenia wizjera / daszka wkładz załączone śruby. Dokręć śruby lewą i prawą, środkową pozostaw luźną. Ustaw wizjer / daszek pod takim kątem, żeby był na właściwej wysokości i dokręć śrubę środkową. Sprawdź, czy wszystkie śruby są pewnie dokręcone. **NIGDY NIE UŻYWAJ INNYCH ŚRUB POZA ORYGINALNYMI ŚRUBAMI SHOEI DO WIZJERA / DASZKA, ABY UNIKAĆ USZKODZENIA GWINTÓW.**

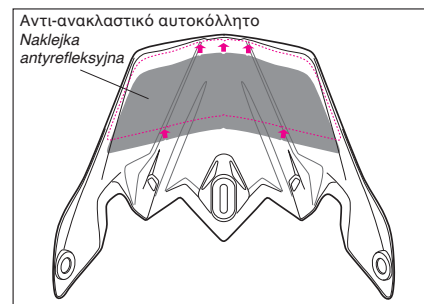

Το γείσο ενδέχεται να σπάσει υπό συνθήκες πίεσης ή σε περίπτωση ατυχήματος. Συνιστάται να φοράτε κατάλληλα γυαλιά για επιπλέον προστασία των ματιών.

Για τα κράνη που είναι έτσι εφοδιασμένα, κολλήστε το εσώκλειστο αντι-ανακλαστικό αυτοκόλλητο στην εσωτερική επιφάνεια του γείσου. Ευθυγραμμίστε τα κομμένα μέρη του αυτοκόλλητου με τα αυλάκια του γείσου.

\* Το αντι-ανακλαστικό αυτοκόλλητο δεν παρέχεται μαζί με το μοντέλο κράνους σε χρώμα σκέτο μαύρο.

Wizjer / daszek może się złamać w wyniku nacisku lub uderzenia. W celu dodatkowej ochrony oczu zaleca się gogle.

Jeżeli kask jest wyposażony w naklejkę antyrefleksyjną, należy ją nakleić na wewnętrzną powierzchnię wizjera / daszka. Przycięte kawałki naklejki należy umiejscowić zgodnie z rowkami w wizjerze / daszku, jak na rysunku.

\* Model w kolorze gładkiej czerni nie jest wyposażony w naklejkę antyrefleksyjną.

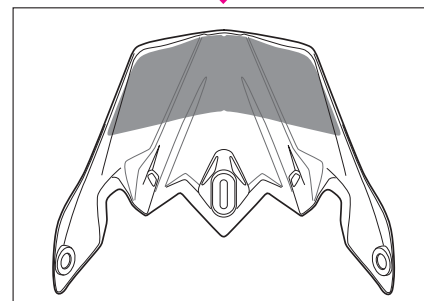

## Τοποθέτηση του προστατευτικού λάσπης Montaż osłony przeciwbłotnej

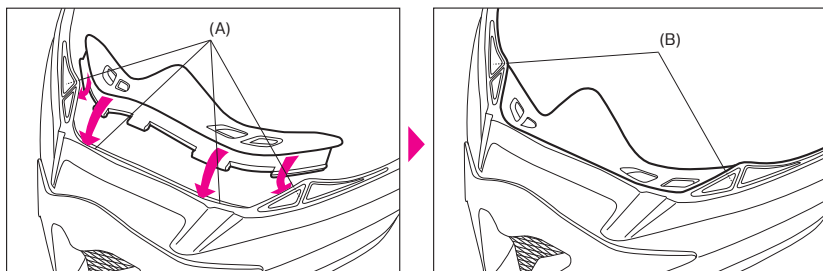

Τοποθετήστε το προστατευτικό λάσπης στο κενό (A) μεταξύ του κελύφους και την εσωτερική στρώση, όπως φαίνεται στο διάγραμμα. Για κράνη τύπου (B), ανοίξτε το πλαίσιο και τοποθετήστε το προστατευτικό λάσπης με τον ίδιο τρόπο.

\* Μην κρατάτε το προστατευτικό λάσπης όταν μεταφέρετε το κράνος γιατί μπορεί να αποκολληθεί.

Wsuń osłonę przeciwbłotną do szczeliny (A) między skorupą a warstwą absorbującą uderzenie, jak na rysunku. W części (B) skrzyż uszczelkę i wsuń osłonę w ten sam sposób.

\*Nie należy trzymać osłony przeciwbłotnej nosząc kask, gdyż może się ona odzepić.

## Τοποθέτηση / αφαίρεση προστατευτικού μύτης Wymywanie i montaż noska

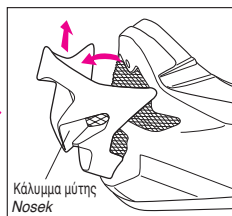
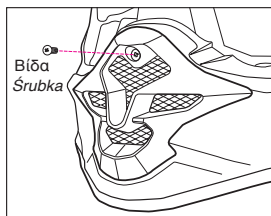

Για να αφαιρέσετε το κάλυμμα μύτης, αφαιρέστε τη βίδα και σηκώστε ελαφρώς το κάλυμμα της μύτης.

Aby usunąć noskę należy wykręcić śrubkę i ostrożnie wyjąć noskę, jak na rysunku.

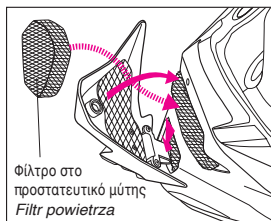

Για να τοποθετήσετε το κάλυμμα μύτης, ευθυγραμμίστε τη φλάντζα στο κάτω μέρος του καλύμματος με το κέλυφος και αφαλίστε το με τη βίδα.

\* Το φίλτρο που υπάρχει μέσα στο προστατευτικό μύτης, μπορεί να αφαιρεθεί. Πριν ξανατοποθετήσετε το προστατευτικό μύτης, βεβαιωθείτε ότι το φίλτρο είναι καλά ευθυγραμμισμένο και ότι δεν αφήνει κενά.

Aby założyć noskę, należy dopasować kołnierzyk dolnej części noska do skorupy i zabezpieczyć śrubką.

\*Filtr powietrza wewnątrz noska można wyjmować. Przed założeniem noska sprawdź, czy filtr jest prawidłowo ułożony, bez szczelin.

SHOEI®

## Αποσπώμενα εσωτερικά στοιχεία Wymowane części wewnętrzne (system Q.R.I.P.)

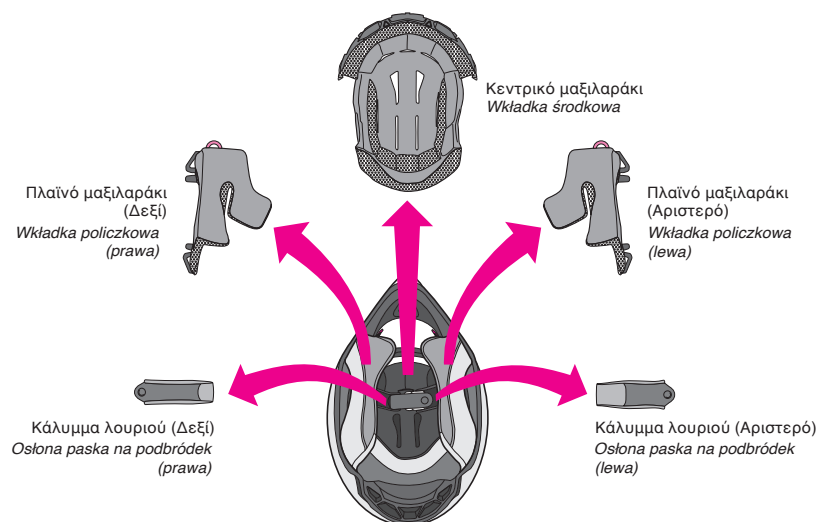

Πλαϊνό μαξιλαράκι (Δεξί)  
Wkładka policzkowa (prawa)

Κεντρικό μαξιλαράκι  
Wkładka środkowa

Πλαϊνό μαξιλαράκι (Αριστερό)  
Wkładka policzkowa (lewa)

Κάλυμμα λουριού (Δεξί)  
Osłona paska na podbródek (prawa)

Κάλυμμα λουριού (Αριστερό)  
Osłona paska na podbródek (lewa)

Όλα τα εσωτερικά στοιχεία αυτού του κράνους είναι τελειώς αποσπώμενα και πλένονται. Βγάλτε και βάλτε τα στοιχεία αυτά τηρώντας τις σχετικές οδηγίες.

Wkładkę środkową, wkładki policzkowe i osłony paska po obu stronach można w tym modelu wyjąć do prania. Przy ich wymywaniu i zakładaniu należy zachować ich miejsce zgodnie z nazwą i miejscem na rysunku.

### ■ Μέγεθος μαξιλαριών / Rozmiary wkładek

Μέγεθος κράνους / Rozmiar kasku	XS	S	M	L	XL	XXL					
Κεντρικό μαξιλαράκι / wkładka środkowa	XS9	S9	M9	L9	XL9	XL5					
Μαξιλαράκι για / wkładka policzkowa	ΠΡΟΤΥΠΟ(mm) STANDARD(mm)		35	35	35	35	31				
	ΠΡΟΑΙΡΕΤΙΚΟ(mm) OPCJA(mm)		39	31	39	31	39	31	39	31	35

• Αν επιθυμείτε να αλλάξετε την εφαρμογή από το στάνταρ μαξιλαράκι στα μάγουλο, αλλάξτε την επιλογή σύμφωνα με το παραπάνω σχεδιάγραμμα. Αν θέλετε, π.χ., να αλλάξετε την εφαρμογή του μαξιλαριού μεγέθους M για να το σφίξετε, επιλέξτε το νούμερο 39. Αν θέλετε να το χαλαρώσετε, επιλέξτε αναλόγως το νούμερο 31.

• Το κεντρικό μαξιλαράκι διαφέρει ανάλογα με το μέγεθος του κράνους. Σε περίπτωση αντικατάστασης, σιγουρευτείτε ότι διαλέξατε το σωστό μέγεθος για το κράνος σας.

\* Όταν φοράτε το κράνος, βεβαιωθείτε πάντα ότι όλα τα εσωτερικά στοιχεία του είναι ασφαλισμένα.

• Jeśli chcesz zmienić dopasowanie standardowych wkładek policzkowych, wyszukaj opcję zgodnie z powyższą tabelą. Jeśli np. chcesz zamienić dopasowanie wkładek M na ciaśniejsze, wybierz rozmiar 39. Jeśli chcesz luźniejsze wkładki, wybierz rozmiar 31.

• Dla każdego rozmiaru kasku stosowana jest inna wkładka środkowa. Jeśli ją wymieniasz, sprawdź i wybierz właściwy rozmiar do twojego kasku.

\* Przed użyciem kasku upewnij się, czy wszystkie części wewnętrzne są założone.

# Πώς αφαιρούνται τα εσωτερικά

## Wymowanie części wewnętrznych

### ■ Αφαίρεση των μαξιλαριών στα μάγουλα

#### ■ Wymowanie wkładek policzkowych

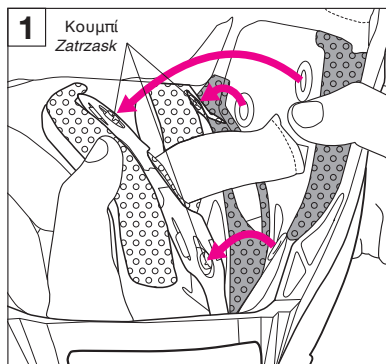
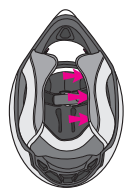

Ανοίξτε τα τρία κλιπς για να απελευθερώσετε το μαξιλαράκι και τραβήξτε το προς τα έξω.

Odepnij 3 zatrzaski i wyjmij wkładki policzkowe po obu stronach.

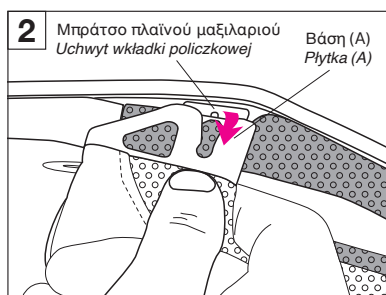
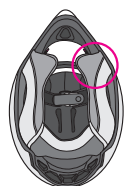

Τραβήξτε τις πλάκες (A) και (B) από τα μπράτσα τους. Ακολουθείται η ίδια διαδικασία για την αφαίρεση της δεξιάς και της αριστερής επένδυσης στα μάγουλα.

Następnie odepnij płytki (A) i (B) na spodzie wkładki od uchwytów wkładki policzkowej (po obu stronach w ten sam sposób).

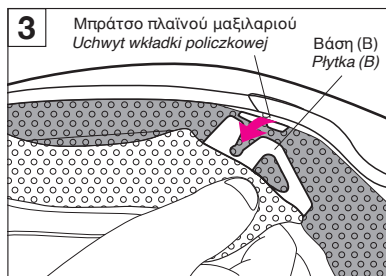

### ■ Αφαίρεση του καλύμματος του λουριού σαγονιού

#### ■ Wymowanie osłon paska na podbródek

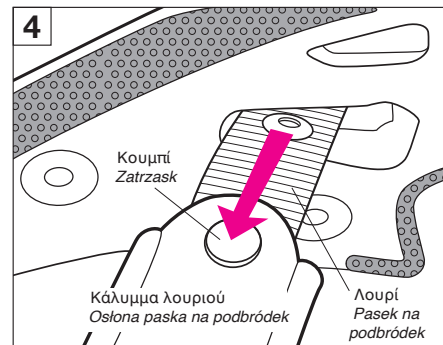

Αφού αφαιρέσετε τα μάγουλα, απασφαλίστε το κουμπι του καλύμματος του λουριού σαγονιού και τραβήξτε το κάλυμμα απο το λουρί σαγονιού.

Po wyjęciu wkładki policzkowej odepnij zatrzask osłony paska na podbródek i zdejmij osłonę z paska.

### ■ Αφαίρεση του κεντρικού μαξιλαριού

#### ■ Wymowanie wkładki środkowej

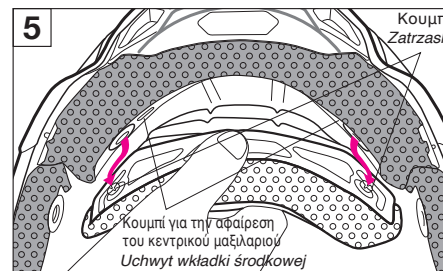

Αφαιρέστε το κεντρικό μαξιλάρι πρώτα απασφαλίζοντας τα δύο κουμπιά στο πίσω μέρος του κράνους.

Przełóż wkładkę środkową z części tylnej do przedniej. Odepnij 2 zatrzaski z uchwytów wkładki środkowej.

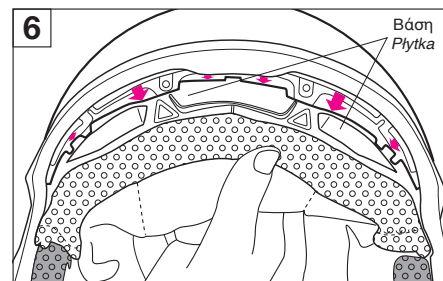

Τραβήξτε το μπροστινό τμήμα του κεντρικού μαξιλαριού απο τη πλάκα συγκράτησης όπως φαίνεται στο διάγραμμα 6.

Wyciągnij przednią część wkładki środkowej, trzymając płytkę jak na rysunku 6.

# Τοποθέτηση των εσωτερικών Montaż części wewnętrznych

## ■ Τοποθέτηση του κεντρικού μαξιλαριού ■ Montaż wkładki środkowej

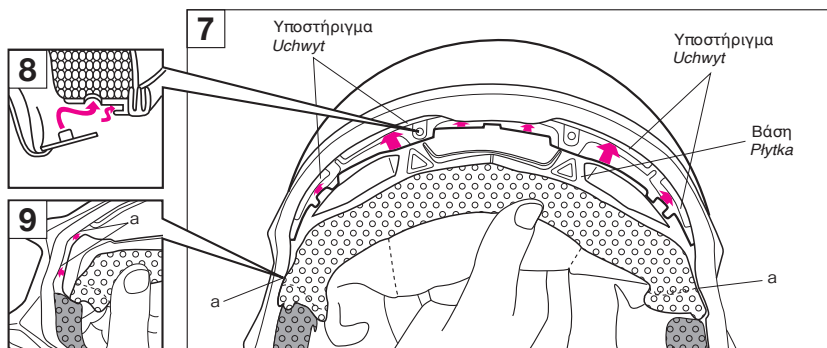

Πιέστε την μπροστινή πλάκα μέχρι να τοποθετηθεί στο κουμπί, κατά όλο το μήκος, όπως απεικονίζεται στο διάγραμμα 7 και 9.

Wsuń płytkę przednią do szczeliny uchwytu z jednej strony do drugiej, jak pokazano na rysunkach 7 i 9.

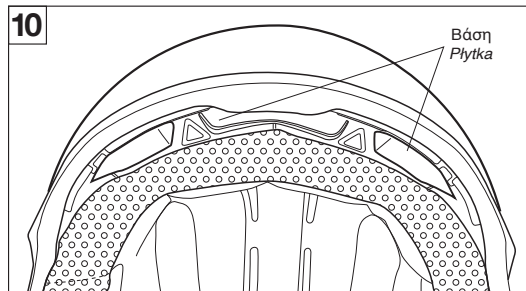

Βεβαιωθείτε ότι η πλάκα του κεντρικού μαξιλαριού είναι ασφαλισμένη όπως φαίνεται στο διάγραμμα 10.

Upewnij się, czy płytkę wkładki środkowej jest zabezpieczona, jak pokazano na rysunku 10.

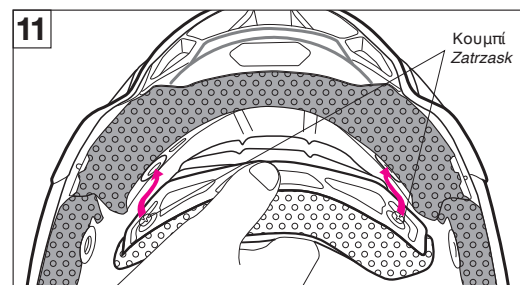

Κουμπώστε τα δύο κουμπιά στη θέση τους στο πίσω μέρος του κεντρικού μαξιλαριού.

Zapnij 2 zatraski z tyłu wkładki środkowej, aż usłyszysz kliknięcie.

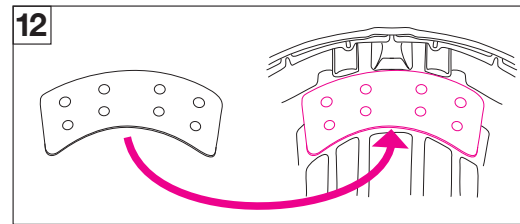

Αν αισθανθείτε ότι το κράνος δεν είναι σφιγμένο από μπρος έως πίσω, ξεγυμνώστε τη βάση της εσώκλειστης πλάκας ρύθμισης και τοποθετήστε την στην περιοχή του μετώπου της απορροφητικής στρώσης κραδασμών, όπως φαίνεται στο διάγραμμα.

Jeśli kask nie jest wystarczająco wygodny od przodu do tyłu, zdezryj pokrycie załączonej płytki regulacyjnej i załóż ją w przedniej części warstwy pochłaniającej uderzenia, jak pokazano na rysunku 12.

## ■ Τοποθέτηση του καλύμματος λουριού σαγονιού ■ Montaż osłon paska na podbródek

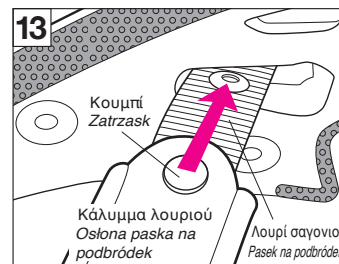

Τα δεξιά και αριστερά καλύμματα λουριού σαγονιού είναι διαφορετικά. Αφού αναγνωρίσετε το κατάλληλο κάλυμμα λουριού, γλιστρήστε το κάλυμμα πάνω στο λουρί και όπως στο διάγραμμα κουμπώστε το κουμπί για να το ασφαλίσετε.

Lewa i prawa osłona paska na podbródek różnią się między sobą. Po rozpoznaniu właściwej osłony wsuń ją na pasek jak na rysunku 13 i zapnij zatrask, aż usłyszysz kliknięcie.

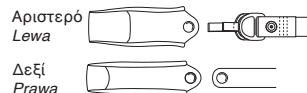



## ■ Τοποθέτηση των μαξιλαριών στα μάγουλα ■ Montaż wkładek policzkowych

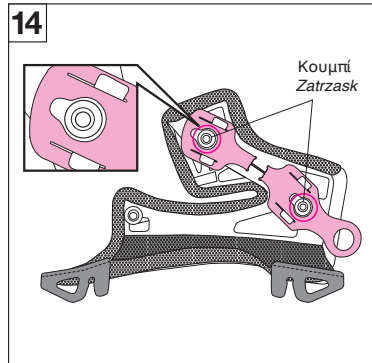

Πριν να τοποθετήσετε τα μαξιλαράκια στα μάγουλα, βεβαιωθείτε ότι η πλάκα είναι στη θέση όπως φαίνεται στο διάγραμμα. Βεβαιωθείτε ότι τα 2 κουμπιά είναι τοποθετημένα μέσα στους κόκκινους κύκλους όπως στο διάγραμμα και τα λευκά μέρη των κουμπιών είναι πλήρως αποκαλυμμένα. Αν η κόκκινη πλάκα δεν είναι σωστά τοποθετημένη, τα μαξιλαράκια στα μάγουλα δεν μπορούν να τοποθετηθούν σωστά.

*Przed montażem wkładki policzkowej upewnij się, czy czerwona płytką jest we właściwej pozycji, jak na rys. 14. Upewnij się, czy 2 zatrzaski znajdują się w czerwonych kółkach jak na rysunku, a białe części zatrzasków są wolne. Jeżeli czerwona płytką nie jest na właściwym miejscu, wkładka nie będzie pasować.*

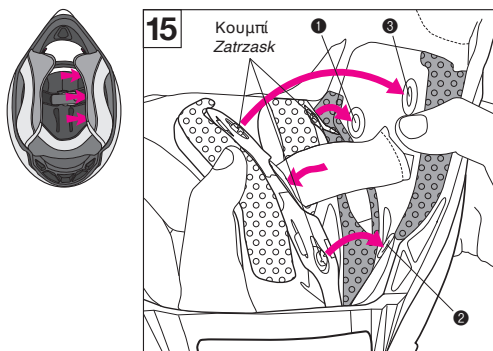

Για να τοποθετήσετε τα μαξιλαράκια στα μάγουλα, περάστε το λουρί σαγονιού ανάμεσα από το κενό μέρος των μαξιλαριών και κουμπώστε το μαξιλαράκι σε όλα τα 3 σημεία. Πιέστε το κεφάλι του κουμπιού στην πλευρά του μαξιλαριού μέχρι να ακουστεί το χαρακτηριστικό κλικ.

*Najpierw rozpoznaj lewą i prawą wkładkę. Następnie przelóż pasek przez pustą część wkładki i zapnij wkładkę na wszystkie 3 zatrzaski w kolejności od 1 do 3 jak na rys. 15. Dociskaj główkę zatrzasku od strony wkładki, aż kliknie.*

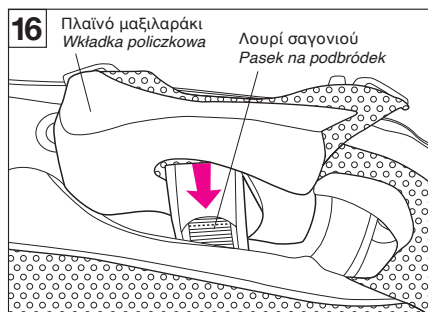

Όταν τοποθετείτε τα μαξιλαράκια/μάγουλα, βεβαιωθείτε ότι το λουρί σαγονιού περνάει μέσα από τα μαξιλαράκια όπως στο διάγραμμα.

*Przy montażu wkładki policzkowej upewnij się, czy pasek na podbródek przechodzi przez wkładkę jak na rysunku 16.*

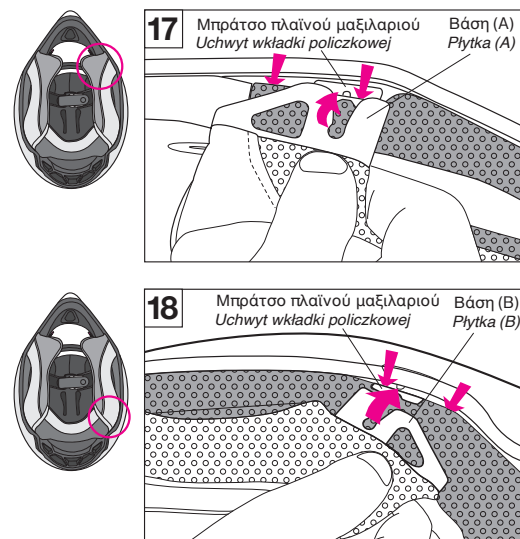

Περάστε τις πλάκες (A) και (B) στο κάτω μέρος των μαξιλαριών/μάγουλων μέσα στα μπράτσα των μαξιλαριών μέχρι να αισθανθείτε ότι κουμπώνουν με χαρακτηριστικό κλικ.

*Wsuń płytki (A) i (B) na spodzie wkładki policzkowej do uchwytów wkładki, aż usłyszysz kliknięcie (obie strony w ten sam sposób).*

## Τοποθέτηση της εξαγωγής αυχένα Wyjmowanie i montaż wylotu na karku

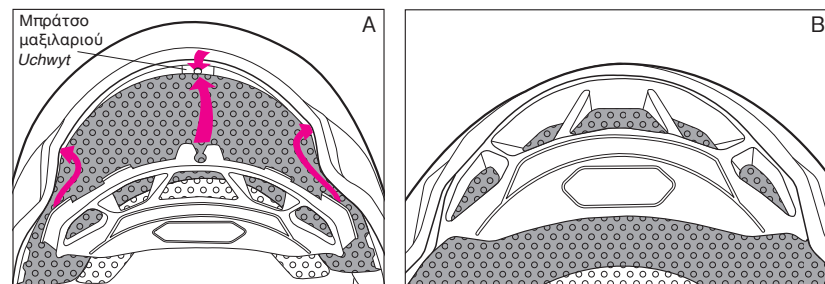

Η εξαγωγή αυχένα μπορεί να αφαιρεθεί για πλύσιμο. Για να την ξανατοποθετήσετε, περάστε τα γλωσσίδια αριστερά και δεξιά της πλάκας, ανάμεσα από το κέλυφος και την εσωτερική στρώση όπως φαίνεται στο διάγραμμα A. Περάστε το κεντρικό γλωσσίδι και ελέγξτε για ασφαλή εφαρμογή.

*Wylot na karku można wyjąć do prania. Aby go ponownie zamontować, wsuń lewy i prawy język płytki w szczelinę między skorupą a warstwą absorbującą uderzenie, jak na rysunku A. Wsuń środkowy język do uchwytu i sprawdź pewność mocowania.*

## E.Q.R.S. (Σύστημα Γρήγορης Απεμπλοκής Εκτακτης Ανάγκης) E.Q.R.S. (Emergency Quick Release System – ratunkowy system szybkiego otwierania)

E.Q.R.S. (Σύστημα Γρήγορης Απεμπλοκής Εκτακτης Ανάγκης) είναι ένας μηχανισμός για την αφαίρεση των μαξιλαριών στα μάγουλα, απο προσωπικό εκτάκτων περιστατικών.

Για να αφαιρέσετε τα μαξιλαράκια στα μάγουλα από το κάτω μέρος του κράνους, κόψτε η απασφαλίστε το λουρί σαγονίου, και μετά τραβήξτε το δακτυλίδι όπως δείχνει το διάγραμμα. Τραβώντας το δακτυλίδι θα μετακινηθεί η πλάκα και θα απελευθερωθούν τα κουμπιά, επιτρέποντας στο μαξιλαράκι / μάγουλο να τραβηχτεί προς τα έξω, από το κάτω μέρος του κράνους, ενώ το κράνος παραμένει στο κεφάλι του αναβάτη.

Επαναλάβετε για να αφαιρέσετε το μαξιλαράκι / μάγουλο από την άλλη πλευρά.

Καθώς αφαιρείτε τα μαξιλαράκια / μάγουλα, πρέπει να σταθεροποιείτε το κράνος και να μην κουνήσετε το κεφάλι του αναβάτη.

E.Q.R.S. (Ratunkowy System Szybkiego Otwierania) jest mechanizmem wyjmowania wkładek policzkowych dla ratowników.

Aby w nagłym wypadku wyjąć wkładkę policzkową należy przeciąć lub rozciąć pasek na podbródku i trzymając pewnie kask ciągnąć czerwony pierścień w części podbródkowej, jak na rysunku.

Ciągnięcie za pierścień przesuną płytkę i odpina zatrzaski, przez co wyjmują się wkładki policzkowe przez spód kasku, a kask pozostaje na głowie motocyklisty.

To samo należy uczynić, żeby wyjąć wkładkę policzkową po drugiej stronie.

Podczas wyjmowania wkładek policzkowych należy mocno trzymać kask i uważać, by nie poruszyć głowy motocyklisty.

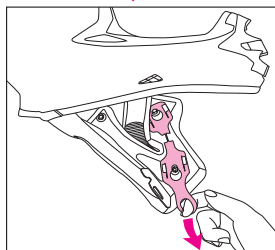
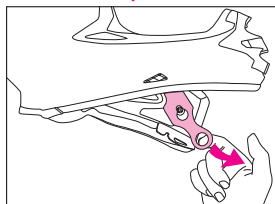
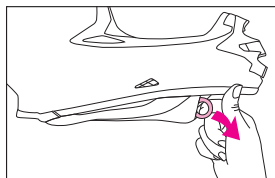
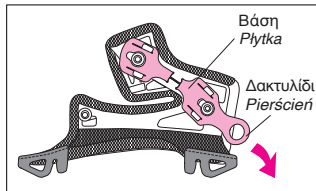

## Σημαντικά σημεία για την τοποθέτηση των εσωτερικών στοιχείων Wskazówki do obchodzenia się z częściami wewnętrznymi

- Κατά την τοποθέτηση ή αφαίρεση των εσωτερικών στοιχείων, να είστε προσεκτικοί. Πιέστε το κουμπί δυνατά, μέχρι να ακούσετε το χαρακτηριστικό κλικ.
- Η εσωτερική ταπεσαρία πλένεται στο χέρι ή σε διχτάκι μικροροούχων εφόσον γίνεται χρήση πλυντηρίου. Πλύσιμο μόνο με νερό, σφουγγισμα της ταπεσαρίας με στεγνό πανί και στέγνωμα στη σκιά. Προσεκτικό στύψιμο. Στέγνωμα της ταπεσαρίας στο στεγνωτήριο να γίνεται με μεγάλη προσοχή γιατί μπορεί να προκληθεί θραύση τμημάτων της. Το φελιζόλ (αφρός πολυστερίνης) κάτω από την ταπεσαρία να καθαρίζεται με υγρό πανί και ήπιο σαπουνόνερο. **Μη χρησιμοποιείτε ποτέ βενζίνη, διαλυτικά μέσα, πετρέλαιο ή δυνατά απορρυπαντικά, υπάρχει κίνδυνος να αλλοιωθούν τα στοιχεία.**

- Podczas montowania lub wyjmowania części wewnętrznych trzymaj je ostrożnie blisko zatrzasku. Naciskaj mocno główkę zatrzasku aż usłyszysz kliknięcie.
- Wyjmowane wewnątrz kasku należy prać ręcznie, lub w przypadku prania w pralce w worku na wyschnięcia w cieniu. Powinno się obchodzić z wnętrzem delikatnie, gdyż warstwy mogą ulec uszkodzeniu. Warstwę zewnętrzną wypełnienia, znajdującą się pod wkładkami bocznymi i centralną przetrzyj wodą lub roztworem delikatnego detergentu w wodzie. **Nigdy nie używaj benzyny, rozpuszczalnika, nafty lub ostrych środków czyszczących, gdyż mogą one uszkodzić części kasku.**

### ⚠️ ΠΡΟΕΙΔΟΠΟΙΗΣΗ ⚠️ ΟΣΤΡΕΖΕΝΙΕ

- Πρίν να φορέσετε το κράνος, ελέγξτε ότι η κεντρική και η πλαινές βίδες του γείσου είναι καλά σφιγμένες. Ενα γείσο που χαλαρώνει κατά τη διάρκεια της οδήγησης μπορεί να είναι επικίνδυνο.
- Καθαρίζετε τα μέρη του κράνους με ένα διάλυμα ουδέτερου απορρυπαντικού και νερού, ξεβγάζετε καλά και στεγνώνετε τα με ένα μαλακό πανί. **Μη χρησιμοποιείτε ποτέ βενζίνη, διαλυτικά μέσα, πετρέλαιο ή δυνατά απορρυπαντικά, υπάρχει κίνδυνος να αλλοιωθούν τα στοιχεία.**
- Πριν χρησιμοποιήσετε το κράνος, βεβαιωθείτε πάντα ότι η αφαιρούμενη επένδυση και τα πλαινά μαξιλαράκια είναι στη θέση τους.

- Przed założeniem kasku upewnij się, czy śruby środkowa i boczne wizjera/daszka są pewnie dokręcone. Poluzowanie wizjera/daszka podczas jazdy może być niebezpieczne.
- Części kasku należy czyścić wodnym roztworem łagodnych środków piorących, dobrze splukać i osuszyć miękką ściereką. **Nigdy nie używaj benzyny, rozpuszczalnika, nafty lub ostrych środków czyszczących, gdyż mogą one uszkodzić części kasku.**
- Przed użyciem kasku upewnij się, czy wszystkie wewnętrzne części są założone!

#### ⚠️ ΠΡΟΕΙΔΟΠΟΙΗΣΗ

- Πρέπει να κρατάτε το κράνος σταθερά στο χέρι σας, όταν αφαιρείτε τα μαξιλαράκια/μάγουλα.
- Ποτέ μην τραβήξετε το κόκκινο δακτυλίδι κατά τη διάρκεια της οδήγησης.
- Να χρησιμοποιείτε μόνο τα αποκλειστικά μαξιλαράκια/μάγουλα και να αποφεύγετε τη τοποθέτηση άλλου από τα αποκλειστικά, αυθεντικά μέρη.
- Μην χρησιμοποιείτε το μηχανισμό όταν αφαιρείτε το μαξιλαράκι για συντήρηση.

#### ⚠️ ΟΣΤΡΕΖΕΝΙΕ

- Własnoręcznie pewnie trzymaj kask podczas wyjmowania wkładek policzkowych.
- Nigdy nie ciągnij za czerwony pierścień podczas jazdy.
- Używaj wyłącznie oryginalnych wkładek SHOEI, nie używaj części spoza SHOEI.
- Nie używaj Ratunkowego Systemu Szybkiego Otwierania wyjmując wkładki policzkowe w celach konserwacji.

EMERGENCY USE ONLY  
PULL RED RING INSIDE CHIN BAR  
AND REMOVE CHEEK PAD

PULL RING TO  
REMOVE PAD

PULL RING TO  
REMOVE PAD

Ποτέ μην αφαιρείτε αυτά τα αυτοκόλλητα από το κράνος.

**Nigdy nie usuwaj tych naklejek z kasku.**